

# カバー(平型)

[CSAタイプ] 共通

## ◆ 直線カバー

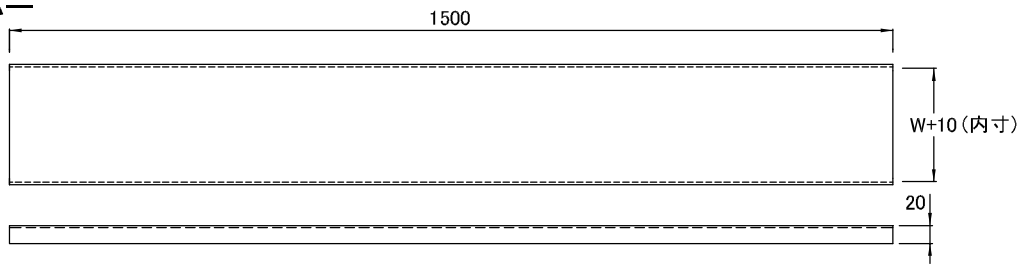

## ◆ 直線カバー(蓋重ね)

※このタイプの蓋は、別途注文仕様となります。

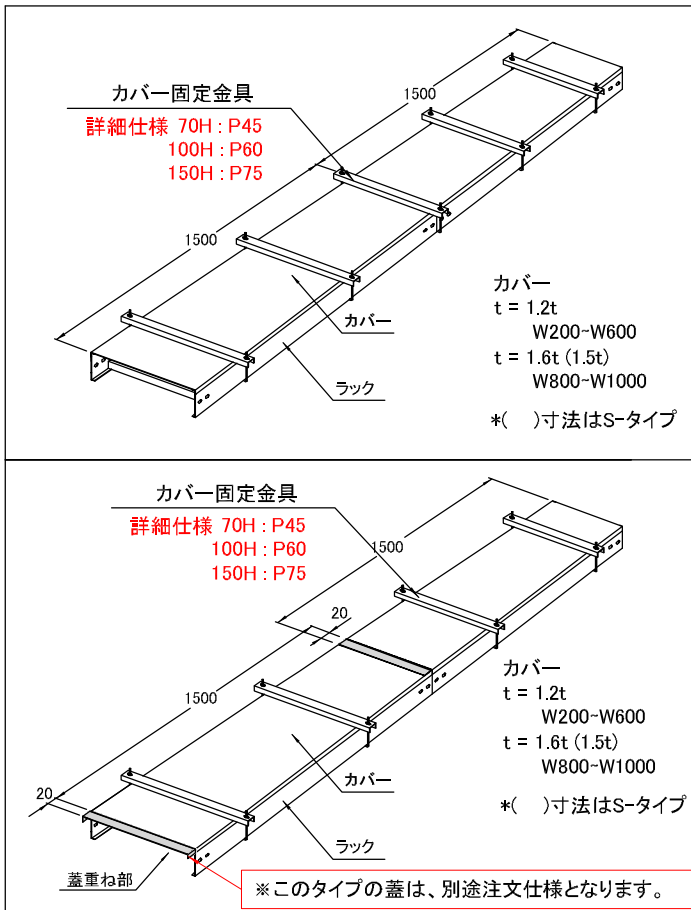
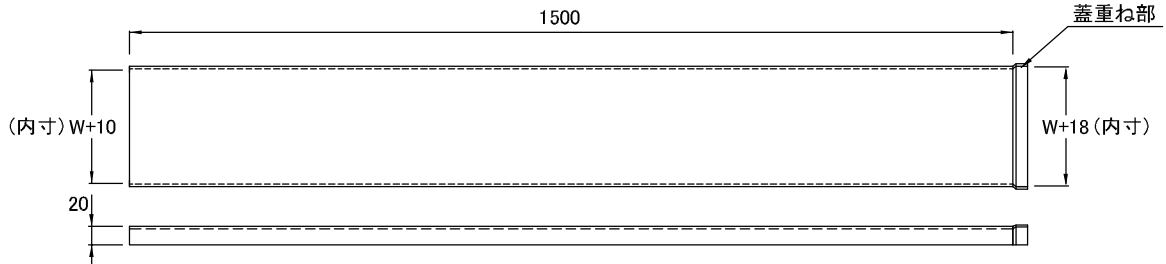

種類	型番	幅(W)	単重(kg)	販売単位	標準価格
塗装	T-CSA-20	200	3.90	1本	2,720
	T-CSA-30	300	5.40	1本	3,590
	T-CSA-40	400	6.90	1本	4,540
	T-CSA-50	500	8.50	1本	5,520
	T-CSA-60	600	10.00	1本	6,490
	T-CSA-70	700	14.14	1本	7,780
	T-CSA-80	800	16.05	1本	9,300
	T-CSA-100	1000	19.87	1本	11,000
溶融亜鉛メッキ製	型番	幅(W)	単重(kg)	販売単位	標準価格
	Z-CSA-20	200	4.68	1本	4,020
	Z-CSA-30	300	6.61	1本	5,520
	Z-CSA-40	400	8.54	1本	7,000
	Z-CSA-50	500	10.48	1本	8,600
	Z-CSA-60	600	12.42	1本	10,200
	Z-CSA-70	700	14.35	1本	12,900
	Z-CSA-80	800	16.29	1本	14,600
Z-CSA-100	1000	20.18	1本	17,900	
高耐食性鋼板	型番	幅(W)	単重(kg)	販売単位	標準価格
	K-CSA-20	200	4.67	1本	3,500
	K-CSA-30	300	6.60	1本	4,600
	K-CSA-40	400	8.52	1本	6,000
	K-CSA-50	500	10.46	1本	7,500
	K-CSA-60	600	12.40	1本	9,000
	K-CSA-70	700	14.32	1本	11,500
	K-CSA-80	800	16.26	1本	13,000
K-CSA-100	1000	20.14	1本	16,200	
ステンレス	型番	幅(W)	単重(kg)	販売単位	標準価格
	S-CSA-20	200	3.44	1本	9,700
	S-CSA-30	300	4.86	1本	13,100
	S-CSA-40	400	6.30	1本	17,200
	S-CSA-50	500	7.72	1本	19,500
	S-CSA-60	600	9.15	1本	23,300
	S-CSA-70	700	13.22	1本	27,800
	S-CSA-80	800	15.01	1本	31,800
S-CSA-100	1000	18.57	1本	38,800	

タイプ	表面処理
T - タイプ	塗装仕上(塗装色 5Y7/1)
Z - タイプ	溶融亜鉛メッキ仕上
K - タイプ	高耐食性鋼板製
S - タイプ	ステンレス(SUS304)製

# カバー(平型)

[CSAタイプ] 共通

## ◆ L型カバー

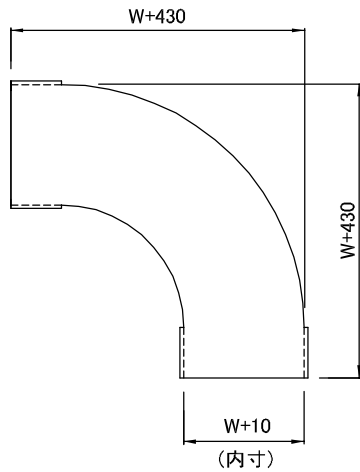

	溶融亜鉛メッキ製					ステンレス					
	型番	幅(W)	単重(kg)	販売単位	標準価格	型番	幅(W)	単重(kg)	販売単位	標準価格	
塗装	T-CLA-20	200	2.90	1本	5,570	Z-CLA-20	200	3.20	1本	7,340	
	T-CLA-30	300	4.40	1本	6,860	Z-CLA-30	300	4.80	1本	9,700	
	T-CLA-40	400	6.20	1本	8,600	Z-CLA-40	400	6.70	1本	12,100	
	T-CLA-50	500	8.10	1本	10,300	Z-CLA-50	500	8.80	1本	14,900	
	T-CLA-60	600	10.30	1本	12,000	Z-CLA-60	600	11.10	1本	17,900	
	T-CLA-70	700	12.90	1本	14,000	Z-CLA-70	700	13.60	1本	20,800	
	T-CLA-80	800	15.50	1本	16,200	Z-CLA-80	800	16.30	1本	24,500	
	T-CLA-100	1000	21.30	1本	21,500	Z-CLA-100	1000	22.40	1本	32,200	
	高耐食性鋼板	K-CLA-20	200	3.00	1本	6,900	S-CLA-20	200	1.94	1本	14,700
		K-CLA-30	300	4.60	1本	8,600	S-CLA-30	300	3.06	1本	18,500
K-CLA-40		400	6.50	1本	10,500	S-CLA-40	400	4.32	1本	22,100	
K-CLA-50		500	8.50	1本	12,100	S-CLA-50	500	5.74	1本	26,300	
K-CLA-60		600	10.80	1本	14,500	S-CLA-60	600	7.30	1本	33,300	
K-CLA-70		700	13.20	1本	17,600	S-CLA-70	700	11.26	1本	40,600	
K-CLA-80		800	15.90	1本	20,100	S-CLA-80	800	13.59	1本	47,800	
K-CLA-100		1000	21.70	1本	27,000	S-CLA-100	1000	18.80	1本	62,100	

## ◆ 外直角L型カバー

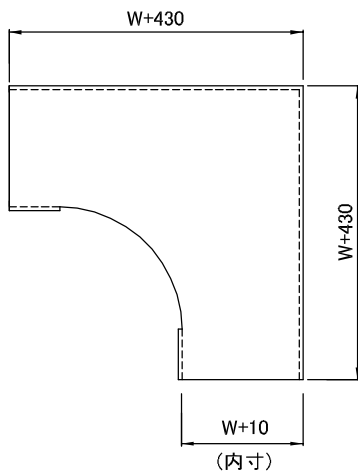

	溶融亜鉛メッキ製					ステンレス					
	型番	幅(W)	単重(kg)	販売単位	標準価格	型番	幅(W)	単重(kg)	販売単位	標準価格	
塗装	T-CLAA-20	200	3.70	1本	4,440	Z-CLAA-20	200	3.90	1本	6,490	
	T-CLAA-30	300	5.50	1本	5,450	Z-CLAA-30	300	5.90	1本	8,600	
	T-CLAA-40	400	7.60	1本	6,930	Z-CLAA-40	400	8.20	1本	11,100	
	T-CLAA-50	500	10.00	1本	8,500	Z-CLAA-50	500	10.80	1本	13,700	
	T-CLAA-60	600	12.60	1本	9,800	Z-CLAA-60	600	13.40	1本	16,700	
	T-CLAA-70	700	15.80	1本	12,300	Z-CLAA-70	700	16.60	1本	19,800	
	T-CLAA-80	800	19.00	1本	14,200	Z-CLAA-80	800	20.00	1本	23,400	
	T-CLAA-100	1000	26.20	1本	18,600	Z-CLAA-100	1000	27.60	1本	31,500	
	高耐食性鋼板	K-CLAA-20	200	3.80	1本	5,500	S-CLAA-20	200	2.85	1本	13,700
		K-CLAA-30	300	5.70	1本	7,180	S-CLAA-30	300	4.22	1本	17,500
K-CLAA-40		400	7.90	1本	9,100	S-CLAA-40	400	5.78	1本	21,100	
K-CLAA-50		500	10.50	1本	10,800	S-CLAA-50	500	7.54	1本	25,100	
K-CLAA-60		600	13.20	1本	13,000	S-CLAA-60	600	9.80	1本	32,000	
K-CLAA-70		700	16.20	1本	16,000	S-CLAA-70	700	14.20	1本	38,900	
K-CLAA-80		800	19.50	1本	19,000	S-CLAA-80	800	17.10	1本	45,800	
K-CLAA-100		1000	26.80	1本	25,000	S-CLAA-100	1000	23.62	1本	59,900	

# カバー(平型)

[CSAタイプ] 共通

## ◆ T型カバー

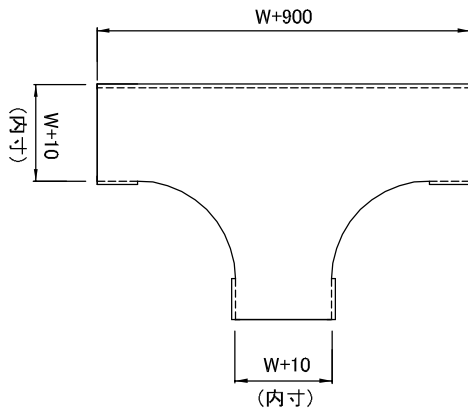

塗装	型番	幅(W)	単重(kg)	販売単位	標準価格	溶融亜鉛メッキ製	型番	幅(W)	単重(kg)	販売単位	標準価格
	T-CTA-20	200	5.40	1本	7,180		Z-CTA-20	200	5.80	1本	10,200
T-CTA-30	300	7.80	1本	8,600	Z-CTA-30	300	8.40	1本	12,800		
T-CTA-40	400	10.50	1本	10,400	Z-CTA-40	400	11.30	1本	15,800		
T-CTA-50	500	13.40	1本	12,100	Z-CTA-50	500	14.40	1本	19,000		
T-CTA-60	600	16.60	1本	14,000	Z-CTA-60	600	17.90	1本	22,500		
T-CTA-70	700	20.50	1本	16,400	Z-CTA-70	700	21.60	1本	26,400		
T-CTA-80	800	24.30	1本	19,000	Z-CTA-80	800	25.60	1本	30,600		
T-CTA-100	1000	32.60	1本	24,000	Z-CTA-100	1000	34.60	1本	39,600		
高耐食性鋼板	型番	幅(W)	単重(kg)	販売単位	標準価格	ステンレス	型番	幅(W)	単重(kg)	販売単位	標準価格
	K-CTA-20	200	5.60	1本	8,800		S-CTA-20	200	4.18	1本	21,800
	K-CTA-30	300	8.10	1本	10,600		S-CTA-30	300	5.95	1本	27,200
	K-CTA-40	400	11.00	1本	13,000		S-CTA-40	400	7.92	1本	32,700
	K-CTA-50	500	14.00	1本	15,000		S-CTA-50	500	10.08	1本	35,300
	K-CTA-60	600	17.40	1本	17,500		S-CTA-60	600	13.10	1本	42,300
	K-CTA-70	700	21.10	1本	21,000		S-CTA-70	700	18.13	1本	50,600
	K-CTA-80	800	24.90	1本	25,000		S-CTA-80	800	21.54	1本	58,800
	K-CTA-100	1000	33.60	1本	31,500		S-CTA-100	1000	29.08	1本	75,600

## ◆ X型カバー

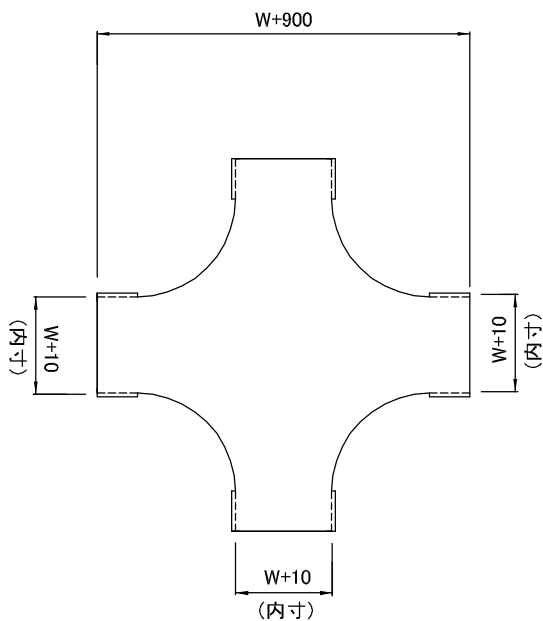

塗装	型番	幅(W)	単重(kg)	販売単位	標準価格	溶融亜鉛メッキ製	型番	幅(W)	単重(kg)	販売単位	標準価格
	T-CXA-20	200	7.34	1本	12,300		Z-CXA-20	200	7.90	1本	15,800
T-CXA-30	300	10.24	1本	14,000	Z-CXA-30	300	11.10	1本	19,000		
T-CXA-40	400	13.59	1本	16,200	Z-CXA-40	400	14.60	1本	22,700		
T-CXA-50	500	17.09	1本	18,200	Z-CXA-50	500	18.40	1本	26,600		
T-CXA-60	600	20.86	1本	20,200	Z-CXA-60	600	22.40	1本	30,600		
T-CXA-70	700	24.88	1本	22,900	Z-CXA-70	700	26.70	1本	35,700		
T-CXA-80	800	29.16	1本	26,000	Z-CXA-80	800	31.30	1本	40,500		
T-CXA-100	1000	37.72	1本	31,500	Z-CXA-100	1000	41.50	1本	50,700		
高耐食性鋼板	型番	幅(W)	単重(kg)	販売単位	標準価格	ステンレス	型番	幅(W)	単重(kg)	販売単位	標準価格
	K-CXA-20	200	7.70	1本	14,500		S-CXA-20	200	4.88	1本	35,600
	K-CXA-30	300	10.90	1本	16,600		S-CXA-30	300	7.06	1本	42,900
	K-CXA-40	400	14.20	1本	20,000		S-CXA-40	400	9.44	1本	49,600
	K-CXA-50	500	17.90	1本	22,000		S-CXA-50	500	12.01	1本	58,800
	K-CXA-60	600	21.90	1本	24,500		S-CXA-60	600	14.77	1本	67,200
	K-CXA-70	700	26.10	1本	32,000		S-CXA-70	700	22.60	1本	77,400
	K-CXA-80	800	30.60	1本	37,000		S-CXA-80	800	27.50	1本	87,700
	K-CXA-100	1000	40.50	1本	45,000		S-CXA-100	1000	34.61	1本	112,800

# カバー(平型)

[CSAタイプ] 共通

## ◆ O型カバー

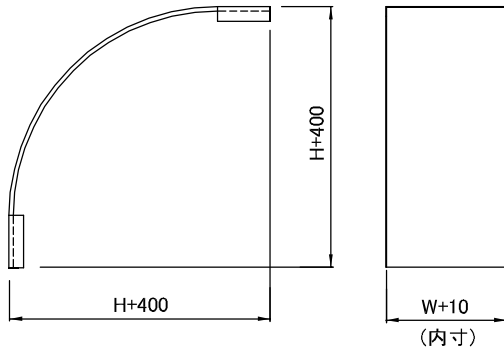

Hは 70H、100H、150H

	溶融亜鉛メッキ製					ステンレス					
	型番	幅(W)	単重(kg)	販売単位	標準価格	型番	幅(W)	単重(kg)	販売単位	標準価格	
塗装	T-COA-20	200	2.92	1本	3,770	Z-COA-20	200	3.20	1本	5,430	
	T-COA-30	300	4.25	1本	4,570	Z-COA-30	300	4.70	1本	7,040	
	T-COA-40	400	5.58	1本	5,700	Z-COA-40	400	6.00	1本	8,800	
	T-COA-50	500	6.92	1本	6,530	Z-COA-50	500	7.50	1本	10,400	
	T-COA-60	600	8.25	1本	7,280	Z-COA-60	600	9.00	1本	12,100	
	T-COA-70	700	9.85	1本	8,500	Z-COA-70	700	10.70	1本	14,000	
	T-COA-80	800	10.81	1本	9,800	Z-COA-80	800	11.70	1本	15,400	
	T-COA-100	1000	13.05	1本	11,500	Z-COA-100	1000	14.10	1本	18,000	
	高耐食性鋼板	K-COA-20	200	3.10	1本	4,730	S-COA-20	200	2.16	1本	9,000
		K-COA-30	300	4.50	1本	5,940	S-COA-30	300	3.15	1本	11,500
K-COA-40		400	5.80	1本	7,230	S-COA-40	400	4.14	1本	14,000	
K-COA-50		500	7.30	1本	8,450	S-COA-50	500	5.13	1本	16,200	
K-COA-60		600	8.70	1本	9,660	S-COA-60	600	6.11	1本	18,600	
K-COA-70		700	10.30	1本	11,100	S-COA-70	700	7.30	1本	22,700	
K-COA-80		800	11.30	1本	13,700	S-COA-80	800	10.11	1本	24,100	
K-COA-100		1000	12.10	1本	14,600	S-COA-100	1000	12.08	1本	27,700	

## ◆ I型カバー

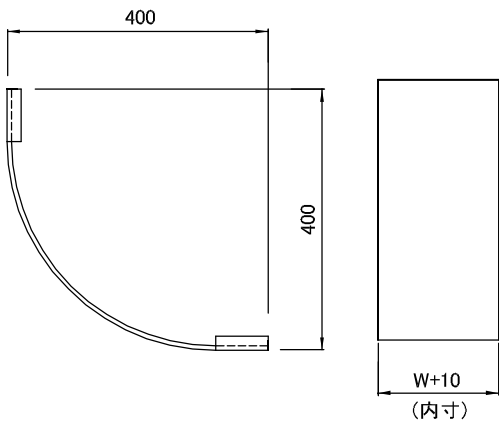

	溶融亜鉛メッキ製					ステンレス					
	型番	幅(W)	単重(kg)	販売単位	標準価格	型番	幅(W)	単重(kg)	販売単位	標準価格	
塗装	T-CIA-20	200	2.92	1本	3,770	Z-CIA-20	200	3.20	1本	5,430	
	T-CIA-30	300	4.25	1本	4,570	Z-CIA-30	300	4.70	1本	7,040	
	T-CIA-40	400	5.58	1本	5,700	Z-CIA-40	400	6.00	1本	8,800	
	T-CIA-50	500	6.92	1本	6,530	Z-CIA-50	500	7.50	1本	10,400	
	T-CIA-60	600	8.25	1本	7,280	Z-CIA-60	600	9.00	1本	12,100	
	T-CIA-70	700	9.85	1本	8,500	Z-CIA-70	700	10.70	1本	14,000	
	T-CIA-80	800	10.81	1本	9,800	Z-CIA-80	800	11.70	1本	15,400	
	T-CIA-100	1000	13.05	1本	11,500	Z-CIA-100	1000	14.10	1本	18,000	
	高耐食性鋼板	K-CIA-20	200	3.10	1本	4,730	S-CIA-20	200	2.16	1本	9,000
		K-CIA-30	300	4.50	1本	5,940	S-CIA-30	300	3.15	1本	11,500
K-CIA-40		400	5.80	1本	7,230	S-CIA-40	400	4.14	1本	14,000	
K-CIA-50		500	7.30	1本	8,450	S-CIA-50	500	5.13	1本	16,200	
K-CIA-60		600	8.70	1本	9,660	S-CIA-60	600	6.11	1本	18,600	
K-CIA-70		700	10.30	1本	11,100	S-CIA-70	700	7.30	1本	22,700	
K-CIA-80		800	11.30	1本	13,700	S-CIA-80	800	10.11	1本	24,100	
K-CIA-100		1000	12.10	1本	14,600	S-CIA-100	1000	12.08	1本	27,700	

# カバー(平型)

[CSAタイプ] 共通

## ◆ 水平ベントカバー30'

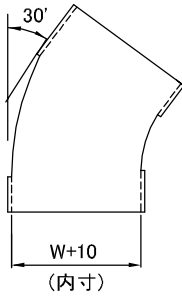

	溶融亜鉛メッキ製					ステンレス				
	型番	幅(W)	単重(kg)	販売単位	標準価格	型番	幅(W)	単重(kg)	販売単位	標準価格
塗装	T-CLA30-20	200	1.78	1本	3,450	Z-CLA30-20	200	1.81	1本	4,290
	T-CLA30-30	300	2.55	1本	4,400	Z-CLA30-30	300	2.59	1本	5,480
	T-CLA30-40	400	3.31	1本	5,240	Z-CLA30-40	400	3.36	1本	6,780
	T-CLA30-50	500	4.20	1本	6,180	Z-CLA30-50	500	4.27	1本	8,400
	T-CLA30-60	600	5.22	1本	6,790	Z-CLA30-60	600	5.30	1本	9,800
	T-CLA30-70	700	6.24	1本	9,100	Z-CLA30-70	700	6.34	1本	11,600
	T-CLA30-80	800	7.26	1本	10,400	Z-CLA30-80	800	7.37	1本	13,400
	T-CLA30-100	1000	9.68	1本	13,600	Z-CLA30-100	1000	9.83	1本	16,900
	高耐食性鋼板	K-CLA30-20	200	1.80	1本	4,270	S-CLA30-20	200	1.33	1本
K-CLA30-30		300	2.58	1本	5,490	S-CLA30-30	300	1.90	1本	8,400
K-CLA30-40		400	3.35	1本	6,690	S-CLA30-40	400	2.47	1本	10,300
K-CLA30-50		500	4.26	1本	8,220	S-CLA30-50	500	3.14	1本	13,700
K-CLA30-60		600	5.29	1本	9,800	S-CLA30-60	600	3.90	1本	16,200
K-CLA30-70		700	6.32	1本	11,600	S-CLA30-70	700	5.83	1本	21,700
K-CLA30-80		800	7.36	1本	13,300	S-CLA30-80	800	6.78	1本	24,900
K-CLA30-100		1000	9.81	1本	16,900	S-CLA30-100	1000	9.04	1本	32,600

## ◆ 水平ベントカバー45'

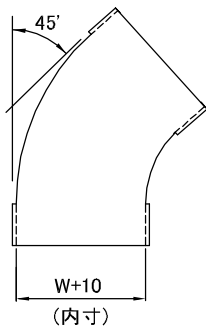

	溶融亜鉛メッキ製					ステンレス				
	型番	幅(W)	単重(kg)	販売単位	標準価格	型番	幅(W)	単重(kg)	販売単位	標準価格
塗装	T-CLA45-20	200	2.17	1本	4,390	Z-CLA45-20	200	2.20	1本	5,350
	T-CLA45-30	300	3.19	1本	5,620	Z-CLA45-30	300	3.24	1本	6,910
	T-CLA45-40	400	4.20	1本	6,710	Z-CLA45-40	400	4.27	1本	8,600
	T-CLA45-50	500	5.35	1本	8,100	Z-CLA45-50	500	5.43	1本	10,400
	T-CLA45-60	600	6.50	1本	8,500	Z-CLA45-60	600	6.60	1本	12,400
	T-CLA45-70	700	7.90	1本	10,800	Z-CLA45-70	700	8.02	1本	14,700
	T-CLA45-80	800	9.30	1本	12,300	Z-CLA45-80	800	9.45	1本	16,900
	T-CLA45-100	1000	12.49	1本	16,000	Z-CLA45-100	1000	12.69	1本	21,600
	高耐食性鋼板	K-CLA45-20	200	2.20	1本	5,320	S-CLA45-20	200	1.62	1本
K-CLA45-30		300	3.23	1本	7,000	S-CLA45-30	300	2.38	1本	10,000
K-CLA45-40		400	4.26	1本	8,660	S-CLA45-40	400	3.14	1本	12,200
K-CLA45-50		500	5.42	1本	10,400	S-CLA45-50	500	4.00	1本	16,100
K-CLA45-60		600	6.59	1本	12,100	S-CLA45-60	600	4.86	1本	18,700
K-CLA45-70		700	8.01	1本	14,500	S-CLA45-70	700	7.38	1本	26,400
K-CLA45-80		800	9.43	1本	16,700	S-CLA45-80	800	8.68	1本	30,200
K-CLA45-100		1000	12.65	1本	21,500	S-CLA45-100	1000	11.66	1本	40,000

N

◆ 水平ベントカバー60'

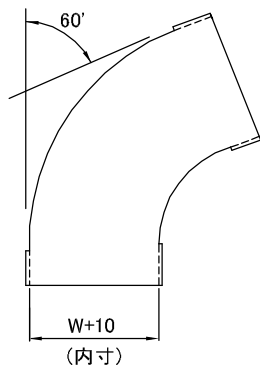

塗装	型番	幅(W)	単重(kg)	販売単位	標準価格	溶融亜鉛メッキ製	型番	幅(W)	単重(kg)	販売単位	標準価格
	T-CLA60-20	200	2.68	1本	4,960		Z-CLA60-20	200	2.72	1本	6,180
T-CLA60-30	300	3.69	1本	6,110	Z-CLA60-30	300	3.75	1本	8,100		
T-CLA60-40	400	4.97	1本	7,620	Z-CLA60-40	400	5.05	1本	10,200		
T-CLA60-50	500	6.37	1本	9,100	Z-CLA60-50	500	6.47	1本	12,300		
T-CLA60-60	600	7.90	1本	10,600	Z-CLA60-60	600	8.02	1本	14,600		
T-CLA60-70	700	9.56	1本	12,800	Z-CLA60-70	700	9.70	1本	17,300		
T-CLA60-80	800	11.34	1本	14,500	Z-CLA60-80	800	11.52	1本	20,100		
T-CLA60-100	1000	15.29	1本	18,500	Z-CLA60-100	1000	15.53	1本	25,800		
高耐食性鋼板	型番	幅(W)	単重(kg)	販売単位	標準価格	ステンレス	型番	幅(W)	単重(kg)	販売単位	標準価格
	K-CLA60-20	200	2.71	1本	6,240		S-CLA60-20	200	2.00	1本	10,000
	K-CLA60-30	300	3.74	1本	8,050		S-CLA60-30	300	2.76	1本	12,200
	K-CLA60-40	400	5.04	1本	10,300		S-CLA60-40	400	3.71	1本	14,600
	K-CLA60-50	500	6.46	1本	12,300		S-CLA60-50	500	4.76	1本	18,700
	K-CLA60-60	600	8.01	1本	14,500		S-CLA60-60	600	5.90	1本	21,800
	K-CLA60-70	700	9.68	1本	17,200		S-CLA60-70	700	8.93	1本	30,000
	K-CLA60-80	800	11.49	1本	19,800		S-CLA60-80	800	10.59	1本	34,300
	K-CLA60-100	1000	15.49	1本	25,800		S-CLA60-100	1000	14.28	1本	42,500

# カバー(山型)

[CSBタイプ] 共通

## ◆ 直線カバー

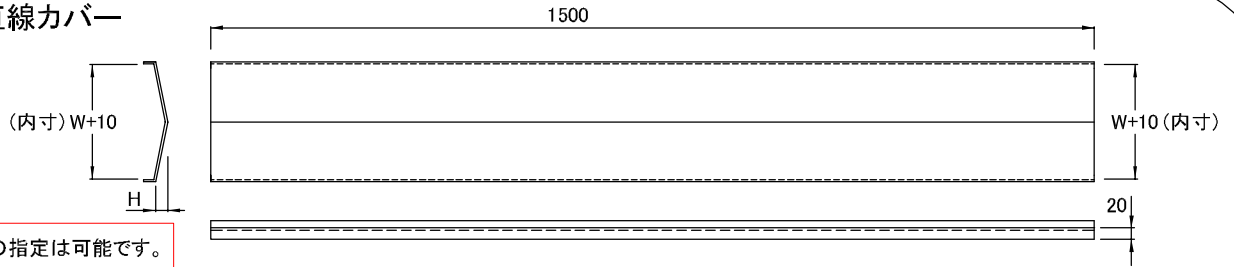

## ◆ 直線カバー(蓋重ね)

※このタイプの蓋は、別途注文仕様となります。

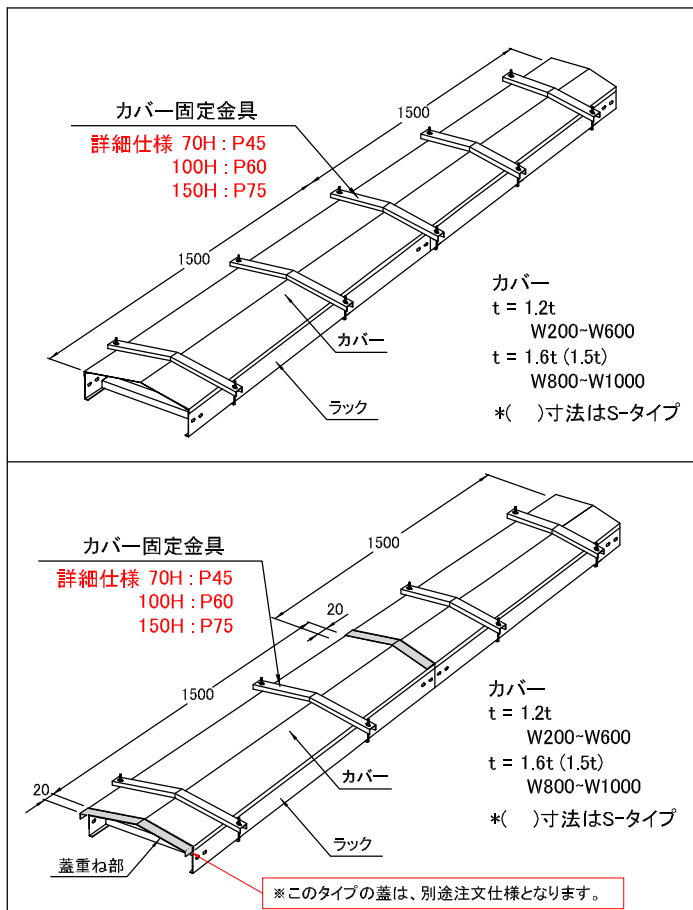
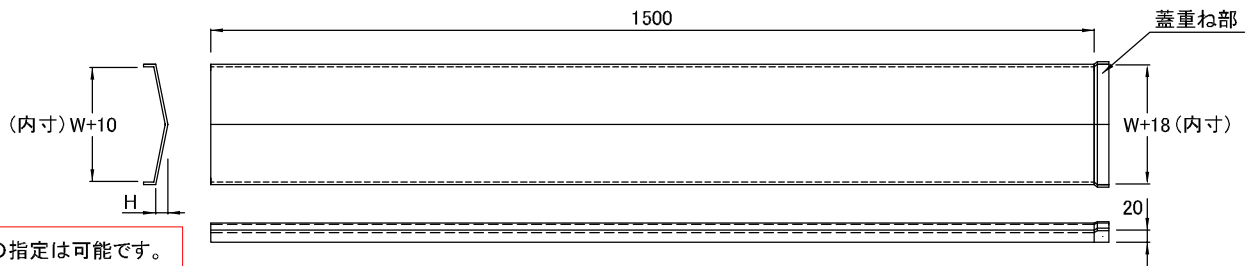

種類	型番	幅(W)	単重(kg)	販売単位	標準価格
塗装	T-CSB-20	200	5.00	1本	5,300
	T-CSB-30	300	6.97	1本	6,910
	T-CSB-40	400	8.93	1本	9,100
	T-CSB-50	500	10.89	1本	10,800
	T-CSB-60	600	12.85	1本	12,900
	T-CSB-70	700	14.82	1本	16,900
	T-CSB-80	800	16.79	1本	18,900
	T-CSB-100	1000	20.71	1本	23,200
溶融亜鉛メッキ製	型番	幅(W)	単重(kg)	販売単位	標準価格
	Z-CSB-20	200	5.01	1本	5,300
	Z-CSB-30	300	6.98	1本	6,910
	Z-CSB-40	400	8.95	1本	9,100
	Z-CSB-50	500	10.91	1本	10,800
	Z-CSB-60	600	12.88	1本	12,900
	Z-CSB-70	700	14.85	1本	16,900
	Z-CSB-80	800	16.82	1本	18,900
Z-CSB-100	1000	20.75	1本	23,200	
高耐食性鋼板	型番	幅(W)	単重(kg)	販売単位	標準価格
	K-CSB-20	200	5.14	1本	5,340
	K-CSB-30	300	7.16	1本	6,910
	K-CSB-40	400	9.17	1本	9,040
	K-CSB-50	500	11.19	1本	10,600
	K-CSB-60	600	13.21	1本	12,800
	K-CSB-70	700	15.22	1本	16,600
	K-CSB-80	800	17.24	1本	18,600
K-CSB-100	1000	21.28	1本	22,900	
ステンレス	型番	幅(W)	単重(kg)	販売単位	標準価格
	S-CSB-20	200	3.69	1本	12,800
	S-CSB-30	300	5.14	1本	16,900
	S-CSB-40	400	6.59	1本	22,500
	S-CSB-50	500	8.03	1本	25,200
	S-CSB-60	600	9.48	1本	30,200
	S-CSB-70	700	13.64	1本	36,100
S-CSB-80	800	15.45	1本	41,200	
S-CSB-100	1000	19.07	1本	50,000	

タイプ	表面処理
T - タイプ	塗装仕上(塗装色 5Y7/1)
Z - タイプ	溶融亜鉛メッキ仕上
K - タイプ	高耐食性鋼板製
S - タイプ	ステンレス(SUS304)製

## ◆ L型カバー

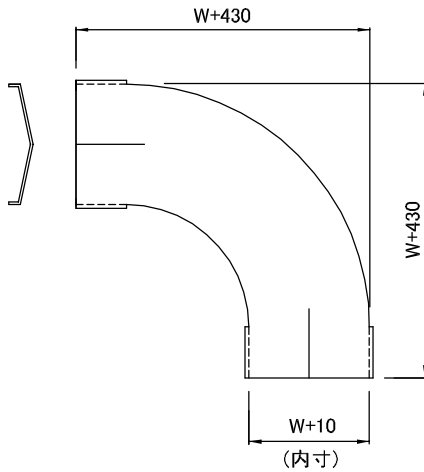

塗装	溶融亜鉛メッキ製					ステンレス				
	型番	幅(W)	単重(kg)	販売単位	標準価格	型番	幅(W)	単重(kg)	販売単位	標準価格
高耐食性鋼板	T-CLB-20	200	2.89	1本	14,200	Z-CLB-20	200	2.93	1本	14,200
	T-CLB-30	300	4.46	1本	16,800	Z-CLB-30	300	4.47	1本	16,800
	T-CLB-40	400	6.23	1本	20,100	Z-CLB-40	400	6.25	1本	20,100
	T-CLB-50	500	8.21	1本	22,800	Z-CLB-50	500	8.31	1本	22,800
	T-CLB-60	600	10.37	1本	26,500	Z-CLB-60	600	10.40	1本	26,500
	T-CLB-70	700	12.07	1本	31,900	Z-CLB-70	700	13.11	1本	31,900
	T-CLB-80	800	15.69	1本	36,100	Z-CLB-80	800	15.51	1本	36,100
	T-CLB-100	1000	21.55	1本	46,500	Z-CLB-100	1000	21.61	1本	46,500
	K-CLB-20	200	2.90	1本	13,900	S-CLB-20	200	2.16	1本	26,000
	K-CLB-30	300	4.52	1本	16,600	S-CLB-30	300	3.33	1本	31,000
K-CLB-40	400	6.31	1本	19,800	S-CLB-40	400	4.65	1本	36,500	
K-CLB-50	500	8.23	1本	22,500	S-CLB-50	500	6.11	1本	42,000	
K-CLB-60	600	10.50	1本	26,200	S-CLB-60	600	7.73	1本	49,000	
K-CLB-70	700	12.09	1本	33,200	S-CLB-70	700	11.87	1本	59,000	
K-CLB-80	800	15.74	1本	37,700	S-CLB-80	800	14.26	1本	67,000	
K-CLB-100	1000	21.33	1本	47,000	S-CLB-100	1000	20.51	1本	87,000	

## ◆ 外直角L型カバー

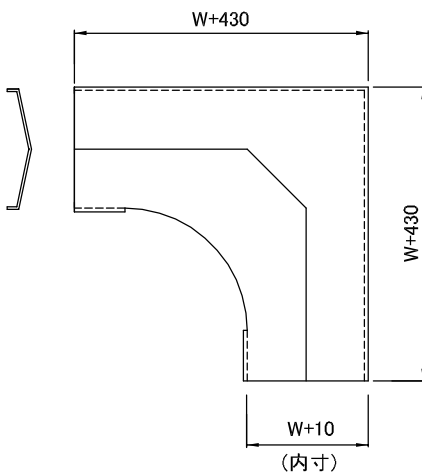

塗装	溶融亜鉛メッキ製					ステンレス				
	型番	幅(W)	単重(kg)	販売単位	標準価格	型番	幅(W)	単重(kg)	販売単位	標準価格
高耐食性鋼板	T-CLBA-20	200	3.88	1本	10,500	Z-CLBA-20	200	3.96	1本	10,500
	T-CLBA-30	300	5.82	1本	12,100	Z-CLBA-30	300	5.94	1本	12,100
	T-CLBA-40	400	8.01	1本	15,600	Z-CLBA-40	400	8.18	1本	15,600
	T-CLBA-50	500	10.46	1本	19,100	Z-CLBA-50	500	10.68	1本	19,100
	T-CLBA-60	600	13.26	1本	23,400	Z-CLBA-60	600	13.45	1本	23,400
	T-CLBA-70	700	16.13	1本	27,800	Z-CLBA-70	700	17.37	1本	27,800
	T-CLBA-80	800	19.35	1本	32,700	Z-CLBA-80	800	20.80	1本	32,700
	T-CLBA-100	1000	26.57	1本	44,100	Z-CLBA-100	1000	28.45	1本	44,100
	K-CLBA-20	200	3.89	1本	10,200	S-CLBA-20	200	2.86	1本	19,100
	K-CLBA-30	300	5.84	1本	11,800	S-CLBA-30	300	4.29	1本	24,500
K-CLBA-40	400	8.03	1本	15,200	S-CLBA-40	400	5.90	1本	29,800	
K-CLBA-50	500	10.49	1本	18,600	S-CLBA-50	500	7.71	1本	35,200	
K-CLBA-60	600	13.30	1本	22,900	S-CLBA-60	600	9.71	1本	45,000	
K-CLBA-70	700	16.18	1本	38,800	S-CLBA-70	700	14.87	1本	54,800	
K-CLBA-80	800	19.41	1本	46,700	S-CLBA-80	800	17.84	1本	64,000	
K-CLBA-100	1000	26.65	1本	54,200	S-CLBA-100	1000	24.05	1本	83,700	



## ◆ T型カバー

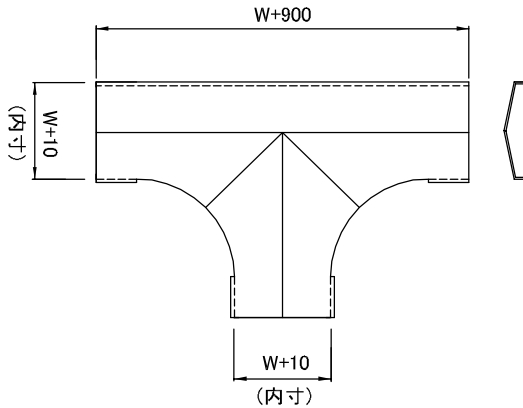

	溶融亜鉛メッキ製					ステンレス					
	型番	幅(W)	単重(kg)	販売単位	標準価格	型番	幅(W)	単重(kg)	販売単位	標準価格	
塗装	T-CTB-20	200	5.49	1本	14,800	Z-CTB-20	200	5.61	1本	14,800	
	T-CTB-30	300	8.02	1本	18,100	Z-CTB-30	300	8.19	1本	18,100	
	T-CTB-40	400	10.80	1本	22,200	Z-CTB-40	400	11.04	1本	22,200	
	T-CTB-50	500	13.96	1本	26,500	Z-CTB-50	500	14.15	1本	26,500	
	T-CTB-60	600	17.25	1本	31,400	Z-CTB-60	600	17.53	1本	31,400	
	T-CTB-70	700	20.74	1本	37,100	Z-CTB-70	700	22.52	1本	37,100	
	T-CTB-80	800	24.54	1本	42,800	Z-CTB-80	800	26.63	1本	42,800	
	T-CTB-100	1000	33.03	1本	55,000	Z-CTB-100	1000	35.66	1本	55,000	
	高耐食性鋼板	K-CTB-20	200	5.51	1本	14,800	S-CTB-20	200	4.05	1本	30,500
		K-CTB-30	300	8.04	1本	17,900	S-CTB-30	300	5.91	1本	38,100
K-CTB-40		400	10.83	1本	21,800	S-CTB-40	400	7.97	1本	46,000	
K-CTB-50		500	14.00	1本	26,100	S-CTB-50	500	10.22	1本	49,400	
K-CTB-60		600	17.30	1本	30,900	S-CTB-60	600	12.66	1本	59,100	
K-CTB-70		700	20.80	1本	50,200	S-CTB-70	700	19.12	1本	70,800	
K-CTB-80		800	24.61	1本	55,500	S-CTB-80	800	22.66	1本	82,100	
K-CTB-100		1000	33.13	1本	69,700	S-CTB-100	1000	30.46	1本	106,000	

## ◆ X型カバー

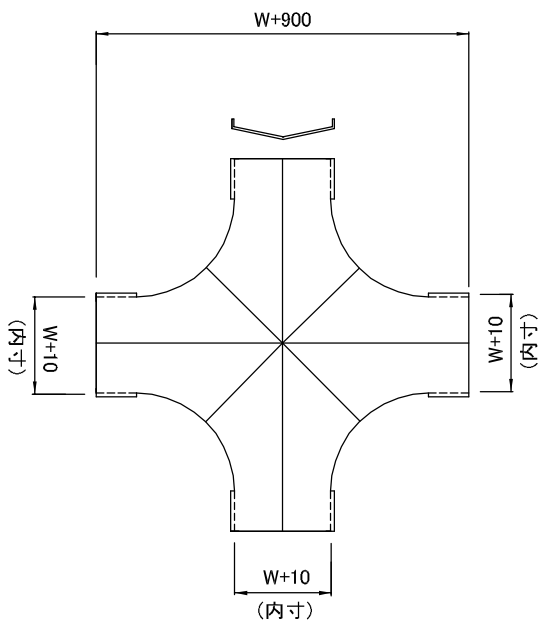

	溶融亜鉛メッキ製					ステンレス					
	型番	幅(W)	単重(kg)	販売単位	標準価格	型番	幅(W)	単重(kg)	販売単位	標準価格	
塗装	T-CXB-20	200	7.31	1本	26,100	Z-CXB-20	200	7.35	1本	26,100	
	T-CXB-30	300	11.06	1本	39,900	Z-CXB-30	300	11.12	1本	30,400	
	T-CXB-40	400	14.52	1本	43,800	Z-CXB-40	400	14.60	1本	33,400	
	T-CXB-50	500	18.24	1本	47,500	Z-CXB-50	500	18.35	1本	37,900	
	T-CXB-60	600	22.94	1本	58,800	Z-CXB-60	600	23.08	1本	58,800	
	T-CXB-70	700	27.44	1本	63,500	Z-CXB-70	700	27.60	1本	63,500	
	T-CXB-80	800	32.18	1本	68,700	Z-CXB-80	800	32.38	1本	68,700	
	T-CXB-100	1000	41.64	1本	82,800	Z-CXB-100	1000	41.90	1本	82,800	
	高耐食性鋼板	K-CXB-20	200	7.33	1本	26,100	S-CXB-20	200	5.39	1本	50,100
		K-CXB-30	300	11.09	1本	39,900	S-CXB-30	300	7.71	1本	60,000
K-CXB-40		400	14.56	1本	43,800	S-CXB-40	400	10.23	1本	70,000	
K-CXB-50		500	18.29	1本	47,500	S-CXB-50	500	12.95	1本	82,100	
K-CXB-60		600	23.01	1本	58,800	S-CXB-60	600	17.04	1本	108,600	
K-CXB-70		700	27.52	1本	63,500	S-CXB-70	700	25.27	1本	131,500	
K-CXB-80		800	32.28	1本	68,700	S-CXB-80	800	29.65	1本	139,300	
K-CXB-100		1000	41.77	1本	82,800	S-CXB-100	1000	39.14	1本	169,100	

# カバー(山型)

[CSBタイプ] 共通

## ◆ O型カバー

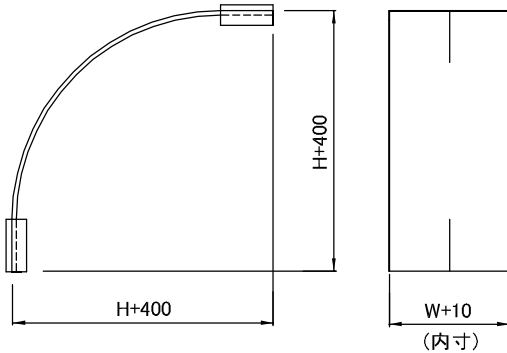

Hは 70H、100H、150H

	塗装					溶融亜鉛メッキ製	高耐食性鋼板				
	型番	幅(W)	単重(kg)	販売単位	標準価格		型番	幅(W)	単重(kg)	販売単位	標準価格
	T-COB-20	200	3.87	1本	10,500		Z-COB-20	200	3.89	1本	10,500
	T-COB-30	300	5.80	1本	12,100		Z-COB-30	300	5.84	1本	12,100
	T-COB-40	400	7.99	1本	15,600		Z-COB-40	400	8.03	1本	15,600
	T-COB-50	500	10.43	1本	19,100		Z-COB-50	500	10.49	1本	19,100
	T-COB-60	600	13.22	1本	23,400		Z-COB-60	600	13.30	1本	23,400
	T-COB-70	700	16.08	1本	27,800		Z-COB-70	700	16.18	1本	27,800
	T-COB-80	800	19.29	1本	32,700		Z-COB-80	800	19.41	1本	32,700
	T-COB-100	1000	16.55	1本	44,100		Z-COB-100	1000	16.65	1本	44,100
	K-COB-20	200	3.88	1本	10,500		S-COB-20	200	3.89	1本	21,000
	K-COB-30	300	5.82	1本	12,100		S-COB-30	300	5.84	1本	24,200
	K-COB-40	400	8.01	1本	15,600		S-COB-40	400	8.03	1本	31,200
	K-COB-50	500	10.46	1本	19,100		S-COB-50	500	10.49	1本	38,200
	K-COB-60	600	13.26	1本	23,400		S-COB-60	600	13.30	1本	46,800
	K-COB-70	700	16.13	1本	27,800		S-COB-70	700	16.18	1本	55,600
	K-COB-80	800	19.35	1本	32,700		S-COB-80	800	19.41	1本	65,400
	K-COB-100	1000	16.60	1本	44,100		S-COB-100	1000	16.65	1本	88,200

## ◆ I型カバー

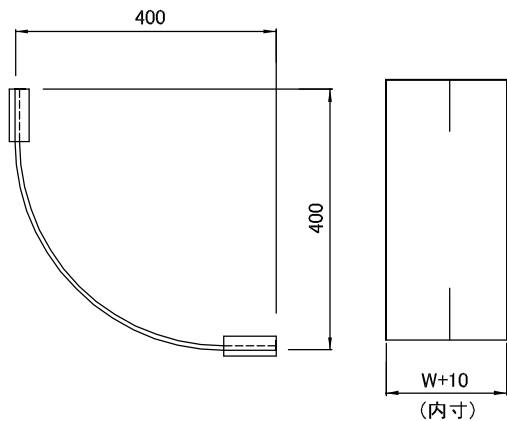

	塗装					溶融亜鉛メッキ製	高耐食性鋼板				
	型番	幅(W)	単重(kg)	販売単位	標準価格		型番	幅(W)	単重(kg)	販売単位	標準価格
	T-CIB-20	200	3.87	1本	10,500		Z-CIB-20	200	3.89	1本	10,500
	T-CIB-30	300	5.80	1本	12,100		Z-CIB-30	300	5.84	1本	12,100
	T-CIB-40	400	7.99	1本	15,600		Z-CIB-40	400	8.03	1本	15,600
	T-CIB-50	500	10.43	1本	19,100		Z-CIB-50	500	10.49	1本	19,100
	T-CIB-60	600	13.22	1本	23,400		Z-CIB-60	600	13.30	1本	23,400
	T-CIB-70	700	16.08	1本	27,800		Z-CIB-70	700	16.18	1本	27,800
	T-CIB-80	800	19.29	1本	32,700		Z-CIB-80	800	19.41	1本	32,700
	T-CIB-100	1000	16.55	1本	44,100		Z-CIB-100	1000	16.65	1本	44,100
	K-CIB-20	200	3.88	1本	10,500		S-CIB-20	200	3.89	1本	21,000
	K-CIB-30	300	5.82	1本	12,100		S-CIB-30	300	5.84	1本	24,200
	K-CIB-40	400	8.01	1本	15,600		S-CIB-40	400	8.03	1本	31,200
	K-CIB-50	500	10.46	1本	19,100		S-CIB-50	500	10.49	1本	38,200
	K-CIB-60	600	13.26	1本	23,400		S-CIB-60	600	13.30	1本	46,800
	K-CIB-70	700	16.13	1本	27,800		S-CIB-70	700	16.18	1本	55,600
	K-CIB-80	800	19.35	1本	32,700		S-CIB-80	800	19.41	1本	65,400
	K-CIB-100	1000	16.60	1本	44,100		S-CIB-100	1000	16.65	1本	88,200

## ◆ 水平ベントカバー30'

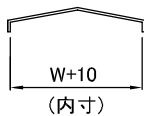
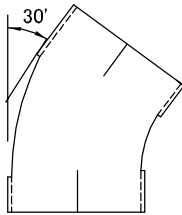

	溶融亜鉛メッキ製					ステンレス				
	型番	幅(W)	単重(kg)	販売単位	標準価格	型番	幅(W)	単重(kg)	販売単位	標準価格
塗装	T-CLB30-20	200	1.74	1本	6,080	Z-CLB30-20	200	1.78	1本	6,080
	T-CLB30-30	300	2.56	1本	7,680	Z-CLB30-30	300	2.63	1本	7,680
	T-CLB30-40	400	3.47	1本	9,500	Z-CLB30-40	400	3.54	1本	9,500
	T-CLB30-50	500	4.44	1本	11,800	Z-CLB30-50	500	4.53	1本	11,800
	T-CLB30-60	600	5.46	1本	13,600	Z-CLB30-60	600	5.58	1本	13,600
	T-CLB30-70	700	6.57	1本	16,200	Z-CLB30-70	700	6.71	1本	16,200
	T-CLB30-80	800	7.74	1本	18,800	Z-CLB30-80	800	7.90	1本	18,800
	T-CLB30-100	1000	10.29	1本	23,500	Z-CLB30-100	1000	10.51	1本	23,500
	高耐食性鋼板	K-CLB30-20	200	1.75	1本	6,040	S-CLB30-20	200	1.29	1本
K-CLB30-30		300	2.57	1本	7,600	S-CLB30-30	300	1.90	1本	11,800
K-CLB30-40		400	3.48	1本	9,400	S-CLB30-40	400	2.56	1本	14,600
K-CLB30-50		500	4.45	1本	11,500	S-CLB30-50	500	3.27	1本	19,400
K-CLB30-60		600	5.48	1本	13,300	S-CLB30-60	600	4.03	1本	22,900
K-CLB30-70		700	6.59	1本	15,900	S-CLB30-70	700	6.06	1本	30,500
K-CLB30-80		800	7.76	1本	18,400	S-CLB30-80	800	7.14	1本	35,100
K-CLB30-100		1000	10.32	1本	22,900	S-CLB30-100	1000	9.49	1本	45,700

## ◆ 水平ベントカバー45'

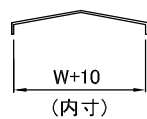
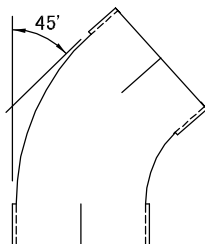

	溶融亜鉛メッキ製					ステンレス				
	型番	幅(W)	単重(kg)	販売単位	標準価格	型番	幅(W)	単重(kg)	販売単位	標準価格
塗装	T-CLB45-20	200	2.05	1本	7,480	Z-CLB45-20	200	2.09	1本	7,480
	T-CLB45-30	300	3.07	1本	9,670	Z-CLB45-30	300	3.13	1本	9,670
	T-CLB45-40	400	4.19	1本	12,100	Z-CLB45-40	400	4.28	1本	12,100
	T-CLB45-50	500	5.41	1本	14,600	Z-CLB45-50	500	5.53	1本	14,600
	T-CLB45-60	600	6.74	1本	17,400	Z-CLB45-60	600	6.89	1本	17,400
	T-CLB45-70	700	8.17	1本	20,600	Z-CLB45-70	700	8.35	1本	20,600
	T-CLB45-80	800	9.71	1本	23,500	Z-CLB45-80	800	9.92	1本	23,500
	T-CLB45-100	1000	13.09	1本	30,200	Z-CLB45-100	1000	13.37	1本	30,200
	高耐食性鋼板	K-CLB45-20	200	2.06	1本	7,410	S-CLB45-20	200	1.51	1本
K-CLB45-30		300	3.08	1本	9,560	S-CLB45-30	300	2.26	1本	15,400
K-CLB45-40		400	4.20	1本	11,800	S-CLB45-40	400	3.09	1本	18,200
K-CLB45-50		500	5.43	1本	14,200	S-CLB45-50	500	4.00	1本	22,500
K-CLB45-60		600	6.76	1本	16,900	S-CLB45-60	600	4.98	1本	26,400
K-CLB45-70		700	8.19	1本	20,100	S-CLB45-70	700	7.54	1本	37,100
K-CLB45-80		800	9.74	1本	22,900	S-CLB45-80	800	8.95	1本	42,500
K-CLB45-100		1000	13.13	1本	29,500	S-CLB45-100	1000	12.07	1本	56,220

◆ 水平ベントカバー60'

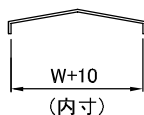
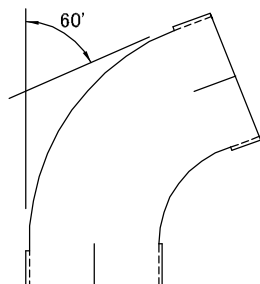

塗装	型番	幅(W)	単重(kg)	販売 単位	標準 価格	溶融 亜鉛 メッキ製	型番	幅(W)	単重(kg)	販売 単位	標準 価格
	T-CLB60-20	200	2.35	1本	8,700		Z-CLB60-20	200	2.40	1本	8,700
T-CLB60-30	300	3.56	1本	11,300	Z-CLB60-30	300	3.64	1本	11,300		
T-CLB60-40	400	4.92	1本	14,300	Z-CLB60-40	400	5.02	1本	14,300		
T-CLB60-50	500	6.39	1本	17,100	Z-CLB60-50	500	6.54	1本	17,100		
T-CLB60-60	600	8.03	1本	20,400	Z-CLB60-60	600	8.19	1本	20,400		
T-CLB60-70	700	9.78	1本	24,200	Z-CLB60-70	700	9.99	1本	24,200		
T-CLB60-80	800	11.68	1本	28,200	Z-CLB60-80	800	11.93	1本	28,200		
T-CLB60-100	1000	15.88	1本	36,100	Z-CLB60-100	1000	16.22	1本	36,100		
高耐 食性 鋼板	型番	幅(W)	単重(kg)	販売 単位	標準 価格	ステン レス	型番	幅(W)	単重(kg)	販売 単位	標準 価格
	K-CLB60-20	200	2.36	1本	8,610		S-CLB60-20	200	1.74	1本	14,100
	K-CLB60-30	300	3.57	1本	11,200		S-CLB60-30	300	2.63	1本	17,100
	K-CLB60-40	400	4.93	1本	13,900		S-CLB60-40	400	3.63	1本	20,400
	K-CLB60-50	500	6.41	1本	16,600		S-CLB60-50	500	4.72	1本	26,200
	K-CLB60-60	600	8.05	1本	19,800		S-CLB60-60	600	5.92	1本	30,700
	K-CLB60-70	700	9.81	1本	23,600		S-CLB60-70	700	9.02	1本	42,200
	K-CLB60-80	800	11.72	1本	27,500		S-CLB60-80	800	10.77	1本	48,200
	K-CLB60-100	1000	15.93	1本	41,500		S-CLB60-100	1000	14.65	1本	59,700

# 山型カバー(ノンスリップタイプ)

[CSNタイプ] 共通

## ◆ 直線カバー

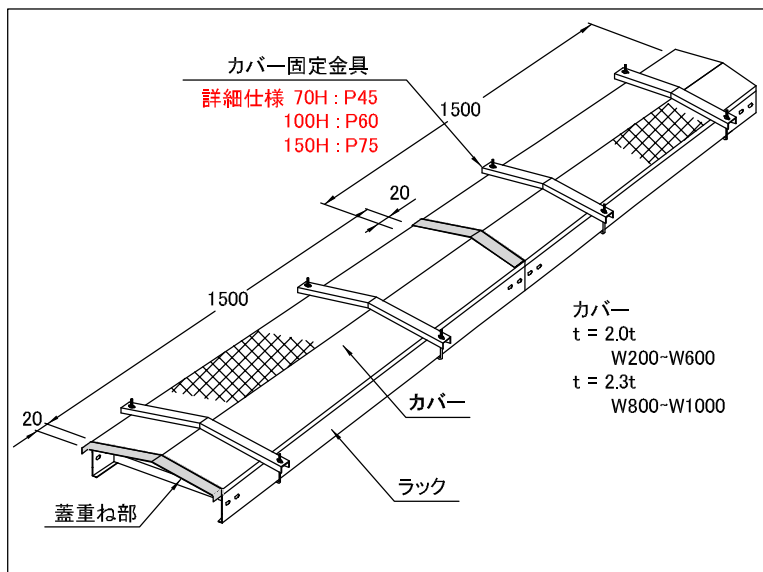
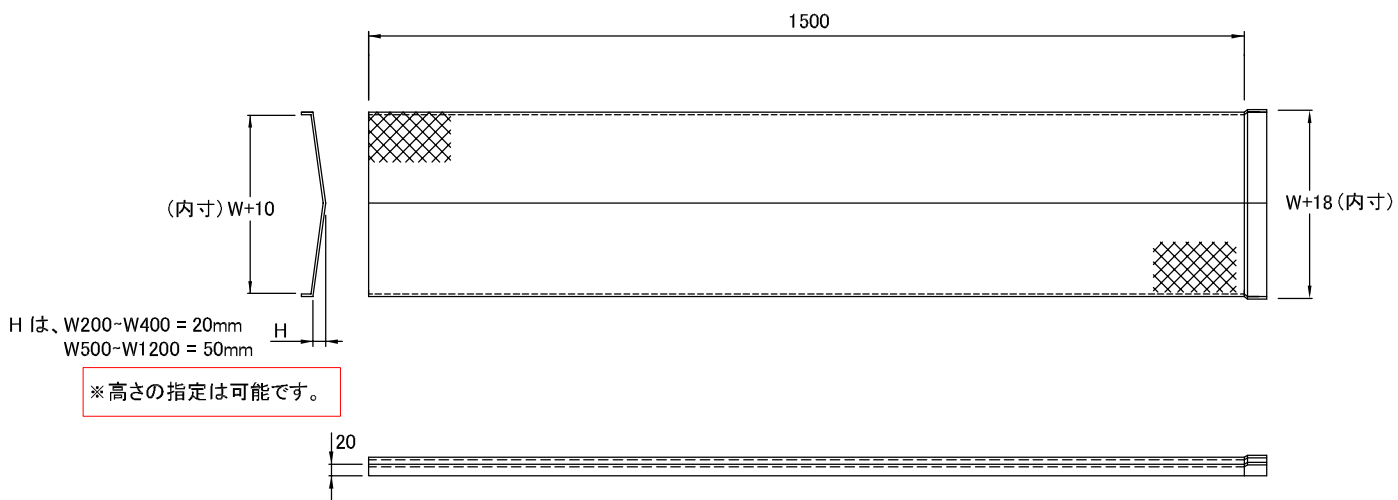

\* 補強金具数量は、大人一人(約70kg)が乗って、  
撓みが10mm以下の条件の場合。

\*1000W以上で大人2人(約140kg)が乗る条件の時、  
補強金具を3本入れて下さい。

タイプ	表面処理
Z - タイプ	溶融亜鉛メッキ仕上
K - タイプ	高耐食性鋼板製

種類	型番	幅(W)	単重(kg)	販売単位	標準価格
溶融亜鉛メッキ製	Z-CSN-20	200	7.70	1本	10,500
	Z-CSN-30	300	10.70	1本	14,000
	Z-CSN-40	400	13.70	1本	19,300
	Z-CSN-50	500	16.70	1本	22,500
	Z-CSN-60	600	19.70	1本	26,500
	Z-CSN-70	700	22.60	1本	30,500
	Z-CSN-80	800	25.60	1本	33,900
	Z-CSN-100	1000	31.60	1本	38,400
高耐食性鋼板	型番	幅(W)	単重(kg)	販売単位	標準価格
	K-CSN-20	200	7.50	1本	7,200
	K-CSN-30	300	10.30	1本	10,000
	K-CSN-40	400	13.30	1本	12,300
	K-CSN-50	500	16.20	1本	14,600
	K-CSN-60	600	19.10	1本	17,400
	K-CSN-70	700	21.90	1本	20,600
	K-CSN-80	800	24.80	1本	24,300
K-CSN-100	1000	30.60	1本	29,800	

## ◆ L型カバー

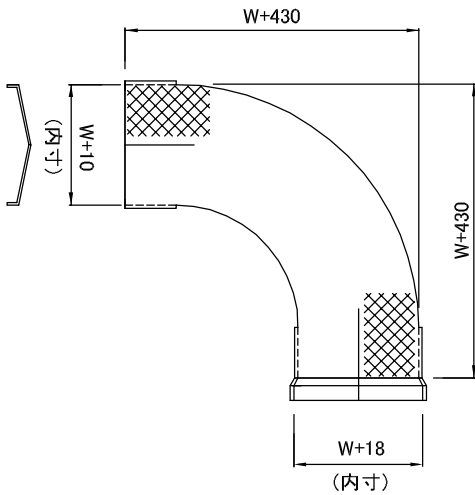

溶融亜鉛メッキ製	型番	幅(W)	単重(kg)	販売単位	標準価格
	Z-CLN-20	200	6.90	1本	20,000
	Z-CLN-30	300	9.60	1本	25,100
	Z-CLN-40	400	12.30	1本	30,400
	Z-CLN-50	500	15.10	1本	34,800
	Z-CLN-60	600	17.70	1本	41,100
	Z-CLN-70	700	20.30	1本	51,800
	Z-CLN-80	800	23.10	1本	60,000
	Z-CLN-100	1000	28.40	1本	74,000
高耐食性鋼板	型番	幅(W)	単重(kg)	販売単位	標準価格
	K-CLN-20	200	6.70	1本	20,000
	K-CLN-30	300	9.30	1本	25,100
	K-CLN-40	400	11.90	1本	30,400
	K-CLN-50	500	14.60	1本	34,800
	K-CLN-60	600	17.20	1本	41,100
	K-CLN-70	700	19.70	1本	51,800
	K-CLN-80	800	22.30	1本	60,000
	K-CLN-100	1000	27.50	1本	74,000

## ◆ 外直角L型カバー

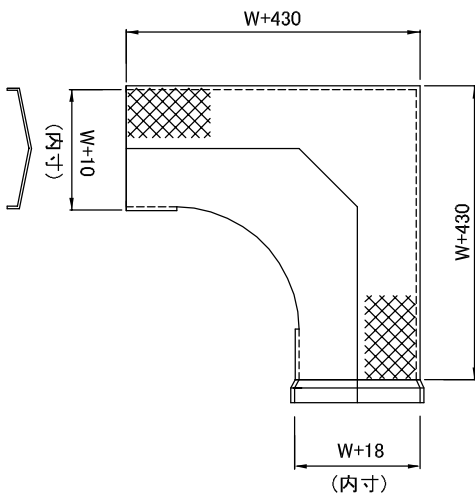

溶融亜鉛メッキ製	型番	幅(W)	単重(kg)	販売単位	標準価格
	Z-CLNA-20	200	7.10	1本	18,000
	Z-CLNA-30	300	9.80	1本	22,500
	Z-CLNA-40	400	12.50	1本	28,800
	Z-CLNA-50	500	15.30	1本	33,000
	Z-CLNA-60	600	18.10	1本	40,000
	Z-CLNA-70	700	20.70	1本	50,700
	Z-CLNA-80	800	23.50	1本	59,000
	Z-CLNA-100	1000	29.10	1本	71,000
高耐食性鋼板	型番	幅(W)	単重(kg)	販売単位	標準価格
	K-CLNA-20	200	6.80	1本	18,000
	K-CLNA-30	300	9.50	1本	22,500
	K-CLNA-40	400	12.20	1本	28,800
	K-CLNA-50	500	14.80	1本	33,000
	K-CLNA-60	600	17.50	1本	40,000
	K-CLNA-70	700	20.10	1本	50,700
	K-CLNA-80	800	22.70	1本	59,000
	K-CLNA-100	1000	28.10	1本	71,000

# 山型カバー(ノンスリップタイプ)

[CSNタイプ] 共通

## ◆ T型カバー

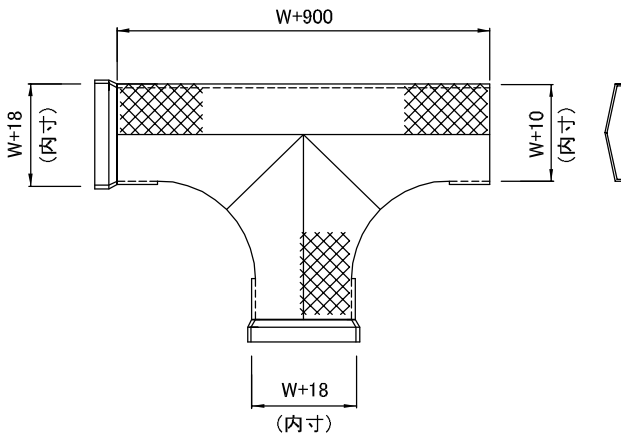

溶融亜鉛メッキ製	型番	幅(W)	単重(kg)	販売単位	標準価格
	Z-CTN-20	200	8.60	1本	27,000
	Z-CTN-30	300	12.10	1本	36,500
	Z-CTN-40	400	15.40	1本	45,200
	Z-CTN-50	500	18.80	1本	54,000
	Z-CTN-60	600	22.10	1本	64,500
	Z-CTN-70	700	25.40	1本	76,600
	Z-CTN-80	800	28.80	1本	90,700
Z-CTN-100	1000	35.50	1本	111,400	
高耐食性鋼板	型番	幅(W)	単重(kg)	販売単位	標準価格
	K-CTN-20	200	8.40	1本	27,000
	K-CTN-30	300	11.50	1本	36,500
	K-CTN-40	400	14.90	1本	45,200
	K-CTN-50	500	18.20	1本	54,000
	K-CTN-60	600	21.40	1本	64,500
	K-CTN-70	700	24.60	1本	76,600
	K-CTN-80	800	27.90	1本	90,700
K-CTN-100	1000	34.40	1本	111,400	

## ◆ X型カバー

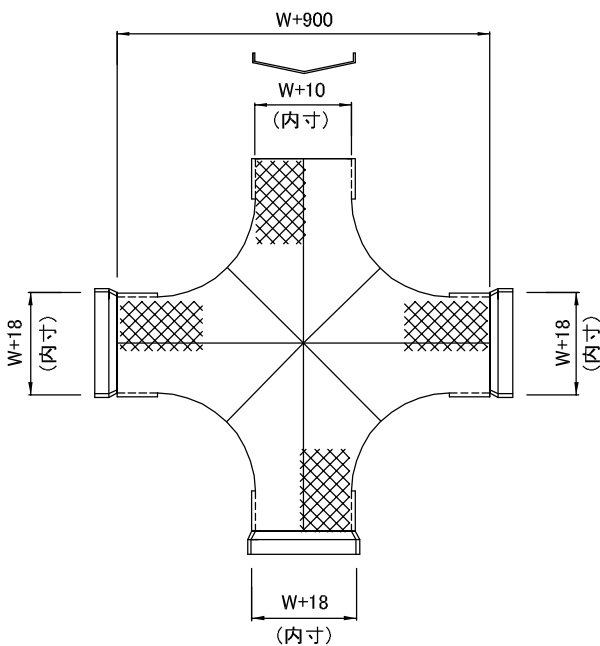

溶融亜鉛メッキ製	型番	幅(W)	単重(kg)	販売単位	標準価格
	Z-CXN-20	200	11.20	1本	59,000
	Z-CXN-30	300	15.60	1本	64,600
	Z-CXN-40	400	20.01	1本	70,700
	Z-CXN-50	500	24.40	1本	76,900
	Z-CXN-60	600	28.80	1本	95,000
	Z-CXN-70	700	33.10	1本	103,500
	Z-CXN-80	800	37.40	1本	110,200
Z-CXN-100	1000	46.20	1本	111,400	
高耐食性鋼板	型番	幅(W)	単重(kg)	販売単位	標準価格
	K-CXN-20	200	10.90	1本	59,000
	K-CXN-30	300	15.10	1本	64,600
	K-CXN-40	400	19.40	1本	70,700
	K-CXN-50	500	23.60	1本	76,900
	K-CXN-60	600	27.90	1本	95,000
	K-CXN-70	700	32.10	1本	103,500
	K-CXN-80	800	33.30	1本	110,200
K-CXN-100	1000	44.70	1本	111,400	

P