

◆ 直線ダクト

t = 2.0t

*指定の厚みも製作可能です。

*長さ:2.4M or 3.0M(指定の長さも製作可能です)

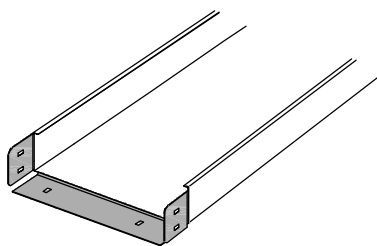
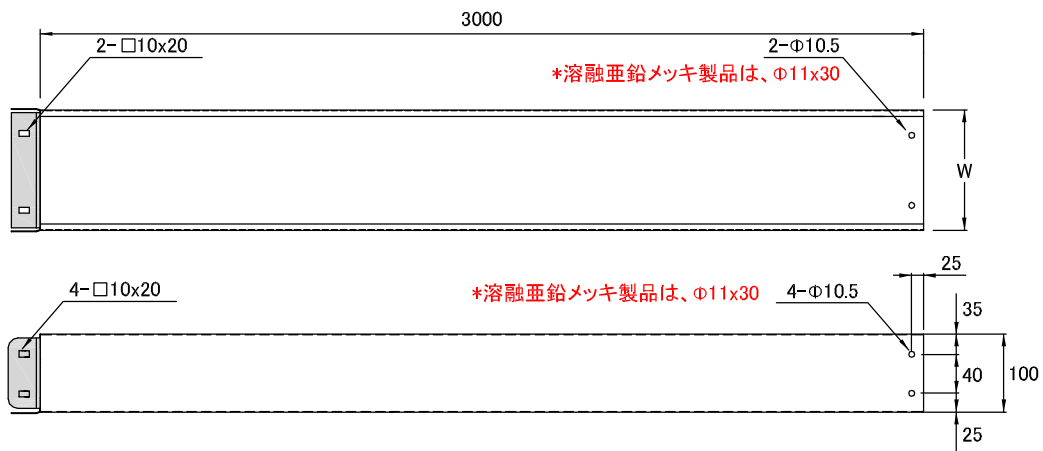

*参考図(CMDタイプ)

種類	型番	幅(W)	単重(kg)	販売単位	標準価格
塗装	T-CMD-20	200	20.60	1本	21,010
	T-CMD-30	300	25.30	1本	25,810
	T-CMD-40	400	30.00	1本	30,600
	T-CMD-50	500	34.70	1本	35,390
	T-CMD-60	600	39.40	1本	40,180
	T-CMD-70	700	44.30	1本	45,180
	T-CMD-80	800	48.90	1本	49,870
	T-CMD-100	1000	58.30	1本	59,470
溶融亜鉛メッキ製	Z-CMD-20	200	22.50	1本	24,870
	Z-CMD-30	300	27.30	1本	30,170
	Z-CMD-40	400	32.30	1本	35,700
	Z-CMD-50	500	37.20	1本	41,100
	Z-CMD-60	600	42.50	1本	46,970
	Z-CMD-70	700	47.10	1本	52,050
	Z-CMD-80	800	52.10	1本	57,580
	Z-CMD-100	1000	61.30	1本	67,750
高耐食性鋼板	K-CMD-20	200	21.80	1本	23,340
	K-CMD-30	300	26.70	1本	28,600
	K-CMD-40	400	31.70	1本	33,950
	K-CMD-50	500	36.60	1本	39,200
	K-CMD-60	600	41.60	1本	44,560
	K-CMD-70	700	46.50	1本	49,810
	K-CMD-80	800	51.50	1本	55,170
	K-CMD-100	1000	60.50	1本	64,800
ステンレス	S-CMD-20	200	20.80	1本	53,050
	S-CMD-30	300	25.70	1本	65,530
	S-CMD-40	400	30.30	1本	77,260
	S-CMD-50	500	35.20	1本	89,760
	S-CMD-60	600	40.05	1本	102,130
	S-CMD-70	700	44.70	1本	113,980
	S-CMD-80	800	49.50	1本	126,220
	S-CMD-100	1000	59.00	1本	150,450

タイプ	表面処理
T - タイプ	塗装仕上(塗装色 5Y7/1)
Z - タイプ	溶融亜鉛メッキ仕上
K - タイプ	高耐食性鋼板製
S - タイプ	ステンレス(SUS304)製

*本製品は、別途接続用ボルト・ナットが必要です。(P175 型番BN8)

◆ L型ダクト

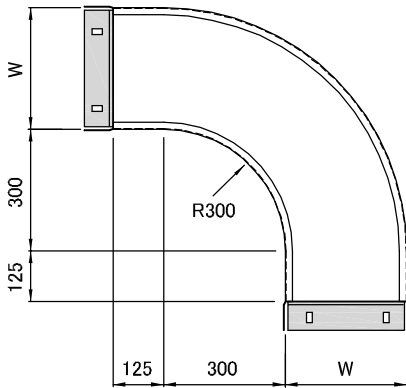

塗装	溶融亜鉛メッキ製					ステンレス				
	型番	幅(W)	単重(kg)	販売単位	標準価格	型番	幅(W)	単重(kg)	販売単位	標準価格
高耐食性鋼板	T-CMLD-20	200	9.60	1本	14,000	Z-CMLD-20	200	10.50	1本	16,570
	T-CMLD-30	300	11.80	1本	17,200	Z-CMLD-30	300	12.70	1本	20,100
	T-CMLD-40	400	14.00	1本	20,400	Z-CMLD-40	400	15.10	1本	23,800
	T-CMLD-50	500	16.20	1本	23,600	Z-CMLD-50	500	17.40	1本	27,400
	T-CMLD-60	600	18.40	1本	26,790	Z-CMLD-60	600	19.80	1本	31,310
	T-CMLD-70	700	20.70	1本	30,120	Z-CMLD-70	700	21.90	1本	34,690
	T-CMLD-80	800	22.80	1本	33,250	Z-CMLD-80	800	24.30	1本	38,400
	T-CMLD-100	1000	27.20	1本	39,640	Z-CMLD-100	1000	28.60	1本	45,170
	K-CMLD-20	200	10.20	1本	15,500	S-CMLD-20	200	9.60	1本	35,360
K-CMLD-30	300	12.50	1本	19,100	S-CMLD-30	300	11.90	1本	43,690	
K-CMLD-40	400	14.80	1本	22,630	S-CMLD-40	400	14.10	1本	51,510	
K-CMLD-50	500	17.10	1本	26,130	S-CMLD-50	500	16.40	1本	59,840	
K-CMLD-60	600	19.40	1本	29,700	S-CMLD-60	600	18.70	1本	68,090	
K-CMLD-70	700	21.70	1本	33,200	S-CMLD-70	700	20.90	1本	75,990	
K-CMLD-80	800	24.05	1本	36,770	S-CMLD-80	800	23.10	1本	84,150	
K-CMLD-100	1000	28.20	1本	43,200	S-CMLD-100	1000	27.50	1本	100,300	

◆ 外直角L型ダクト

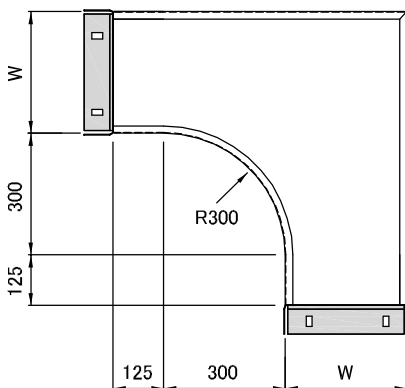

塗装	溶融亜鉛メッキ製					ステンレス				
	型番	幅(W)	単重(kg)	販売単位	標準価格	型番	幅(W)	単重(kg)	販売単位	標準価格
高耐食性鋼板	T-CMLAD-20	200	9.60	1本	14,000	Z-CMLAD-20	200	10.50	1本	16,570
	T-CMLAD-30	300	11.80	1本	17,200	Z-CMLAD-30	300	12.70	1本	20,100
	T-CMLAD-40	400	14.00	1本	20,400	Z-CMLAD-40	400	15.10	1本	23,800
	T-CMLAD-50	500	16.20	1本	23,600	Z-CMLAD-50	500	17.40	1本	27,400
	T-CMLAD-60	600	18.40	1本	26,790	Z-CMLAD-60	600	19.80	1本	31,310
	T-CMLAD-70	700	20.70	1本	30,120	Z-CMLAD-70	700	21.90	1本	34,690
	T-CMLAD-80	800	22.80	1本	33,250	Z-CMLAD-80	800	24.30	1本	38,400
	T-CMLAD-100	1000	27.20	1本	39,640	Z-CMLAD-100	1000	28.60	1本	45,170
	K-CMLAD-20	200	10.20	1本	15,500	S-CMLAD-20	200	9.60	1本	35,360
K-CMLAD-30	300	12.50	1本	19,100	S-CMLAD-30	300	11.90	1本	43,690	
K-CMLAD-40	400	14.80	1本	22,630	S-CMLAD-40	400	14.10	1本	51,510	
K-CMLAD-50	500	17.10	1本	26,130	S-CMLAD-50	500	16.40	1本	59,840	
K-CMLAD-60	600	19.40	1本	29,700	S-CMLAD-60	600	18.70	1本	68,090	
K-CMLAD-70	700	21.70	1本	33,200	S-CMLAD-70	700	20.90	1本	75,990	
K-CMLAD-80	800	24.05	1本	36,770	S-CMLAD-80	800	23.10	1本	84,150	
K-CMLAD-100	1000	28.20	1本	43,200	S-CMLAD-100	1000	27.50	1本	100,300	

◆ T型ダクト

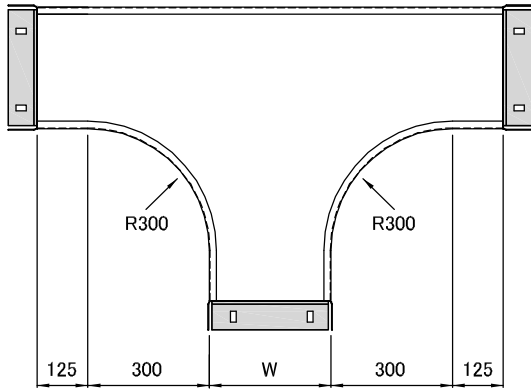

	溶融亜鉛メッキ製					ステンレス				
	型番	幅(W)	単重(kg)	販売単位	標準価格	型番	幅(W)	単重(kg)	販売単位	標準価格
塗装	T-CMTD-20	200	12.50	1本	18,210	Z-CMTD-20	200	13.60	1本	21,600
	T-CMTD-30	300	15.30	1本	22,370	Z-CMTD-30	300	16.50	1本	26,150
	T-CMTD-40	400	18.20	1本	26,520	Z-CMTD-40	400	19.60	1本	30,940
	T-CMTD-50	500	21.10	1本	30,680	Z-CMTD-50	500	22.60	1本	35,630
	T-CMTD-60	600	23.90	1本	34,840	Z-CMTD-60	600	25.70	1本	40,710
	T-CMTD-70	700	26.90	1本	39,170	Z-CMTD-70	700	28.50	1本	45,100
	T-CMTD-80	800	29.60	1本	43,200	Z-CMTD-80	800	31.60	1本	49,900
	T-CMTD-100	1000	35.40	1本	51,540	Z-CMTD-100	1000	37.20	1本	58,720
	高耐食性鋼板	K-CMTD-20	200	13.30	1本	20,210	S-CMTD-20	200	12.40	1本
K-CMTD-30		300	16.20	1本	24,770	S-CMTD-30	300	15.40	1本	56,800
K-CMTD-40		400	19.20	1本	29,420	S-CMTD-40	400	18.30	1本	66,970
K-CMTD-50		500	22.20	1本	33,970	S-CMTD-50	500	21.30	1本	77,800
K-CMTD-60		600	25.20	1本	38,590	S-CMTD-60	600	24.30	1本	88,520
K-CMTD-70		700	28.20	1本	43,170	S-CMTD-70	700	27.20	1本	98,790
K-CMTD-80		800	31.30	1本	47,800	S-CMTD-80	800	30.05	1本	109,400
K-CMTD-100		1000	36.70	1本	56,150	S-CMTD-100	1000	35.80	1本	130,390

◆ X型ダクト

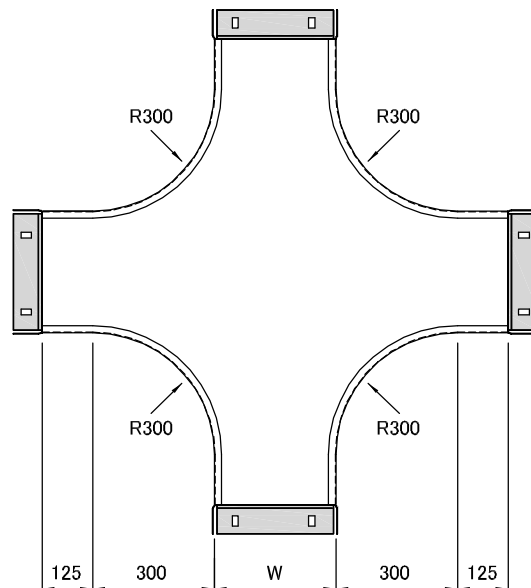

	溶融亜鉛メッキ製					ステンレス				
	型番	幅(W)	単重(kg)	販売単位	標準価格	型番	幅(W)	単重(kg)	販売単位	標準価格
塗装	T-CMXD-20	200	16.20	1本	23,660	Z-CMXD-20	200	17.70	1本	28,100
	T-CMXD-30	300	19.90	1本	29,080	Z-CMXD-30	300	21.50	1本	34,000
	T-CMXD-40	400	23.70	1本	34,470	Z-CMXD-40	400	25.50	1本	40,200
	T-CMXD-50	500	27.40	1本	39,900	Z-CMXD-50	500	29.40	1本	46,300
	T-CMXD-60	600	31.10	1本	45,300	Z-CMXD-60	600	33.40	1本	52,940
	T-CMXD-70	700	34.90	1本	51,000	Z-CMXD-70	700	37.05	1本	58,630
	T-CMXD-80	800	38.50	1本	56,200	Z-CMXD-80	800	41.10	1本	64,870
	T-CMXD-100	1000	46.05	1本	67,000	Z-CMXD-100	1000	48.40	1本	76,500
	高耐食性鋼板	K-CMXD-20	200	17.30	1本	26,280	S-CMXD-20	200	16.10	1本
K-CMXD-30		300	21.10	1本	32,210	S-CMXD-30	300	20.00	1本	73,830
K-CMXD-40		400	25.00	1本	38,250	S-CMXD-40	400	23.80	1本	87,100
K-CMXD-50		500	28.90	1本	44,170	S-CMXD-50	500	27.70	1本	101,100
K-CMXD-60		600	32.80	1本	50,170	S-CMXD-60	600	31.60	1本	115,100
K-CMXD-70		700	36.70	1本	56,120	S-CMXD-70	700	35.40	1本	128,400
K-CMXD-80		800	40.70	1本	62,200	S-CMXD-80	800	39.70	1本	142,000
K-CMXD-100		1000	47.80	1本	72,900	S-CMXD-100	1000	46.50	1本	169,500

◆ O型ダクト

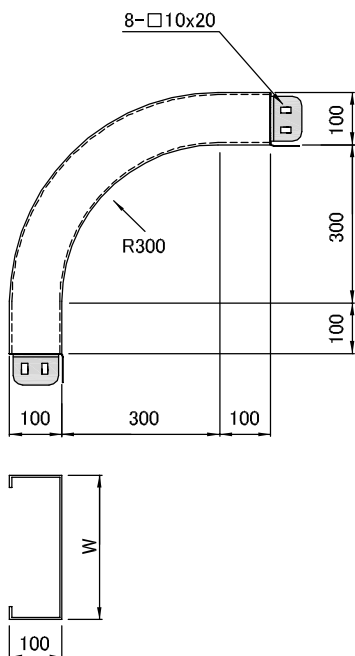

塗装	型番	幅(W)	単重(kg)	販売単位	標準価格	溶融亜鉛メッキ製	型番	幅(W)	単重(kg)	販売単位	標準価格
	T-CMOD-20	200	8.60	1本	12,600		Z-CMOD-20	200	9.50	1本	14,920
T-CMOD-30	300	10.60	1本	15,480	Z-CMOD-30	300	11.40	1本	18,100		
T-CMOD-40	400	12.60	1本	18,360	Z-CMOD-40	400	13.60	1本	21,420		
T-CMOD-50	500	14.60	1本	21,250	Z-CMOD-50	500	15.70	1本	24,660		
T-CMOD-60	600	16.60	1本	24,140	Z-CMOD-60	600	17.80	1本	28,190		
T-CMOD-70	700	18.60	1本	27,110	Z-CMOD-70	700	19.70	1本	31,230		
T-CMOD-80	800	20.50	1本	29,920	Z-CMOD-80	800	21.90	1本	34,500		
T-CMOD-100	1000	24.50	1本	35,700	Z-CMOD-100	1000	25.70	1本	40,650		
高耐食性鋼板	型番	幅(W)	単重(kg)	販売単位	標準価格	ステンレス	型番	幅(W)	単重(kg)	販売単位	標準価格
	K-CMOD-20	200	9.20	1本	14,100		S-CMOD-20	200	8.70	1本	31,800
K-CMOD-30	300	11.30	1本	17,170	S-CMOD-30	300	10.70	1本	39,300		
K-CMOD-40	400	13.30	1本	20,400	S-CMOD-40	400	12.70	1本	46,360		
K-CMOD-50	500	15.40	1本	23,500	S-CMOD-50	500	14.80	1本	53,860		
K-CMOD-60	600	17.50	1本	26,700	S-CMOD-60	600	16.80	1本	61,300		
K-CMOD-70	700	19.50	1本	29,880	S-CMOD-70	700	18.80	1本	68,400		
K-CMOD-80	800	21.70	1本	33,100	S-CMOD-80	800	20.80	1本	75,730		
K-CMOD-100	1000	25.40	1本	38,870	S-CMOD-100	1000	24.80	1本	90,270		

◆ I型ダクト

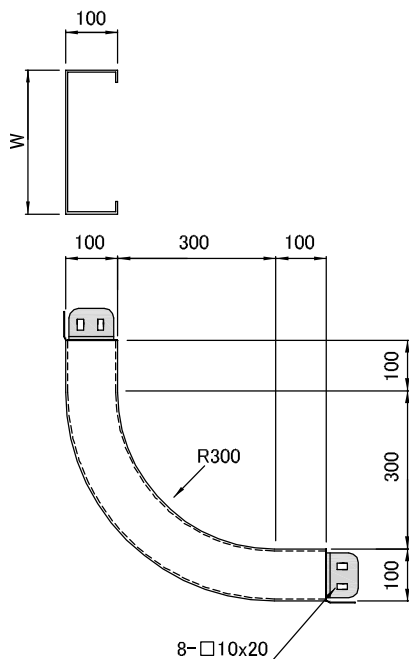

塗装	型番	幅(W)	単重(kg)	販売単位	標準価格	溶融亜鉛メッキ製	型番	幅(W)	単重(kg)	販売単位	標準価格
	T-CMID-20	200	8.60	1本	12,600		Z-CMID-20	200	9.50	1本	14,920
T-CMID-30	300	10.60	1本	15,480	Z-CMID-30	300	11.40	1本	18,100		
T-CMID-40	400	12.60	1本	18,360	Z-CMID-40	400	13.60	1本	21,420		
T-CMID-50	500	14.60	1本	21,250	Z-CMID-50	500	15.70	1本	24,660		
T-CMID-60	600	16.60	1本	24,140	Z-CMID-60	600	17.80	1本	28,190		
T-CMID-70	700	18.60	1本	27,110	Z-CMID-70	700	19.70	1本	31,230		
T-CMID-80	800	20.50	1本	29,920	Z-CMID-80	800	21.90	1本	34,500		
T-CMID-100	1000	24.50	1本	35,700	Z-CMID-100	1000	25.70	1本	40,650		
高耐食性鋼板	型番	幅(W)	単重(kg)	販売単位	標準価格	ステンレス	型番	幅(W)	単重(kg)	販売単位	標準価格
	K-CMID-20	200	9.20	1本	14,100		S-CMID-20	200	8.70	1本	31,800
K-CMID-30	300	11.30	1本	17,170	S-CMID-30	300	10.70	1本	39,300		
K-CMID-40	400	13.30	1本	20,400	S-CMID-40	400	12.70	1本	46,360		
K-CMID-50	500	15.40	1本	23,500	S-CMID-50	500	14.80	1本	53,860		
K-CMID-60	600	17.50	1本	26,700	S-CMID-60	600	16.80	1本	61,300		
K-CMID-70	700	19.50	1本	29,880	S-CMID-70	700	18.80	1本	68,400		
K-CMID-80	800	21.70	1本	33,100	S-CMID-80	800	20.80	1本	75,730		
K-CMID-100	1000	25.40	1本	38,870	S-CMID-100	1000	24.80	1本	90,270		

◆ 水平ベントダクト30'

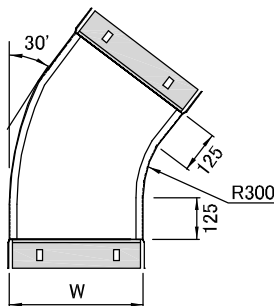

	溶融亜鉛メッキ製					ステンレス					
	型番	幅(W)	単重(kg)	販売単位	標準価格	型番	幅(W)	単重(kg)	販売単位	標準価格	
塗装	T-CMLD30-20	200	5.10	1本	7,480	Z-CMLD30-20	200	5.60	1本	9,010	
	T-CMLD30-30	300	6.30	1本	9,280	Z-CMLD30-30	300	6.80	1本	10,880	
	T-CMLD30-40	400	7.50	1本	11,000	Z-CMLD30-40	400	8.10	1本	12,850	
	T-CMLD30-50	500	8.70	1本	12,750	Z-CMLD30-50	500	9.30	1本	14,790	
	T-CMLD30-60	600	9.90	1本	14,450	Z-CMLD30-60	600	10.70	1本	16,900	
	T-CMLD30-70	700	11.10	1本	16,270	Z-CMLD30-70	700	11.80	1本	18,700	
	T-CMLD10-80	800	12.30	1本	17,950	Z-CMLD30-80	800	13.10	1本	20,740	
	T-CMLD10-100	1000	14.70	1本	21,420	Z-CMLD30-100	1000	15.40	1本	24,400	
	高耐食性鋼板	K-CMLD30-20	200	5.50	1本	8,300	S-CMLD30-20	200	5.10	1本	19,040
		K-CMLD30-30	300	6.70	1本	10,370	S-CMLD30-30	300	6.40	1本	23,580
K-CMLD30-40		400	7.90	1本	12,210	S-CMLD30-40	400	7.60	1本	27,880	
K-CMLD30-50		500	9.20	1本	14,110	S-CMLD30-50	500	8.80	1本	32,300	
K-CMLD30-60		600	10.40	1本	15,980	S-CMLD30-60	600	10.10	1本	36,720	
K-CMLD30-70		700	11.70	1本	17,920	S-CMLD30-70	700	11.20	1本	41,040	
K-CMLD30-80		800	12.90	1本	19,860	S-CMLD30-80	800	12.40	1本	45,440	
K-CMLD30-100		1000	15.20	1本	23,300	S-CMLD30-100	1000	14.80	1本	54,170	

◆ 水平ベントダクト45'

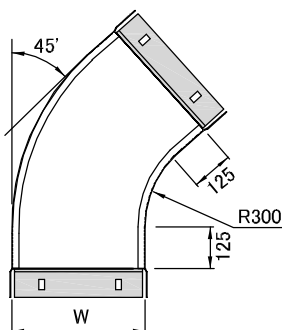

	溶融亜鉛メッキ製					ステンレス					
	型番	幅(W)	単重(kg)	販売単位	標準価格	型番	幅(W)	単重(kg)	販売単位	標準価格	
塗装	T-CMLD45-20	200	6.10	1本	9,010	Z-CMLD45-20	200	6.70	1本	10,600	
	T-CMLD45-30	300	7.50	1本	11,050	Z-CMLD45-30	300	8.10	1本	12,870	
	T-CMLD45-40	400	8.90	1本	13,060	Z-CMLD45-40	400	9.60	1本	15,230	
	T-CMLD45-50	500	10.30	1本	15,100	Z-CMLD45-50	500	11.10	1本	17,550	
	T-CMLD45-60	600	11.70	1本	17,170	Z-CMLD45-60	600	12.60	1本	20,100	
	T-CMLD45-70	700	13.20	1本	19,300	Z-CMLD45-70	700	14.00	1本	22,200	
	T-CMLD45-80	800	14.60	1本	21,300	Z-CMLD45-80	800	15.50	1本	24,600	
	T-CMLD45-100	1000	17.40	1本	25,370	Z-CMLD45-100	1000	18.30	1本	29,100	
	高耐食性鋼板	K-CMLD45-20	200	6.50	1本	9,900	S-CMLD45-20	200	6.10	1本	22,600
		K-CMLD45-30	300	8.00	1本	12,200	S-CMLD45-30	300	7.60	1本	28,050
K-CMLD45-40		400	9.40	1本	14,500	S-CMLD45-40	400	9.00	1本	32,980	
K-CMLD45-50		500	10.90	1本	16,700	S-CMLD45-50	500	10.40	1本	38,250	
K-CMLD45-60		600	12.40	1本	19,000	S-CMLD45-60	600	11.90	1本	43,520	
K-CMLD45-70		700	13.80	1本	21,250	S-CMLD45-70	700	13.30	1本	48,630	
K-CMLD45-80		800	15.40	1本	23,500	S-CMLD45-80	800	14.70	1本	53,850	
K-CMLD45-100		1000	18.10	1本	27,640	S-CMLD45-100	1000	17.60	1本	64,190	

◆ 水平ベントダクト60'

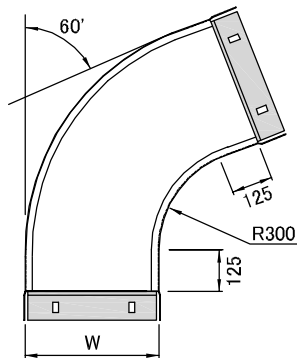

塗装	溶融亜鉛メッキ製					ステンレス					
	型番	幅(W)	単重(kg)	販売単位	標準価格	型番	幅(W)	単重(kg)	販売単位	標準価格	
溶融亜鉛メッキ製	T-CMLD60-20	200	6.90	1本	10,000	Z-CMLD60-20	200	7.60	1本	11,900	
	T-CMLD60-30	300	8.40	1本	12,400	Z-CMLD60-30	300	9.10	1本	14,480	
	T-CMLD60-40	400	10.10	1本	14,700	Z-CMLD60-40	400	10.80	1本	17,200	
	T-CMLD60-50	500	11.60	1本	17,900	Z-CMLD60-50	500	12.50	1本	19,720	
	T-CMLD60-60	600	13.20	1本	19,300	Z-CMLD60-60	600	14.30	1本	22,540	
	T-CMLD60-70	700	14.90	1本	21,700	Z-CMLD60-70	700	15.70	1本	24,990	
	T-CMLD60-80	800	16.40	1本	24,000	Z-CMLD60-80	800	17.50	1本	27,640	
	T-CMLD60-100	1000	19.60	1本	28,540	Z-CMLD60-100	1000	20.60	1本	32,500	
	高耐食性鋼板	K-CMLD60-20	200	7.30	1本	11,220	S-CMLD60-20	200	6.90	1本	25,500
		K-CMLD60-30	300	9.00	1本	13,770	S-CMLD60-30	300	8.50	1本	31,450
K-CMLD60-40		400	10.60	1本	16,320	S-CMLD60-40	400	10.10	1本	37,060	
K-CMLD60-50		500	12.30	1本	18,880	S-CMLD60-50	500	11.80	1本	43,010	
K-CMLD60-60		600	13.90	1本	21,390	S-CMLD60-60	600	13.40	1本	49,000	
K-CMLD60-70		700	15.60	1本	23,970	S-CMLD60-70	700	15.10	1本	54,700	
K-CMLD60-80		800	17.30	1本	26,500	S-CMLD60-80	800	16.60	1本	60,600	
K-CMLD60-100		1000	20.30	1本	31,110	S-CMLD60-100	1000	19.80	1本	72,200	

◆ 特殊T型分岐

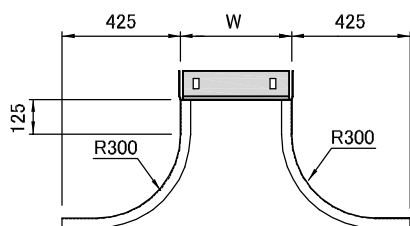

塗装	溶融亜鉛メッキ製					ステンレス				
	型番	幅(W)	単重(kg)	販売単位	標準価格	型番	幅(W)	単重(kg)	販売単位	標準価格
溶融亜鉛メッキ製	T-CMTAD-20	200	7.60	1本	10,400	Z-CMTAD-20	200	8.40	1本	12,480
	T-CMTAD-30	300	9.40	1本	12,800	Z-CMTAD-30	300	10.10	1本	15,040
	T-CMTAD-40	400	11.20	1本	14,400	Z-CMTAD-40	400	12.10	1本	17,920
	T-CMTAD-50	500	12.90	1本	17,760	Z-CMTAD-50	500	13.90	1本	20,480
	T-CMTAD-60	600	14.70	1本	20,160	Z-CMTAD-60	600	15.80	1本	23,520
	T-CMTAD-70	700	16.50	1本	22,700	Z-CMTAD-70	700	17.50	1本	26,080
	T-CMTAD-80	800	18.20	1本	25,000	Z-CMTAD-80	800	19.40	1本	28,800
	T-CMTAD-100	1000	21.70	1本	29,840	Z-CMTAD-100	1000	22.80	1本	33,920
高耐食性鋼板	K-CMTAD-20	200	8.10	1本	11,680	S-CMTAD-20	200	7.60	1本	26,600
	K-CMTAD-30	300	10.00	1本	14,240	S-CMTAD-30	300	9.50	1本	32,900
	K-CMTAD-40	400	11.80	1本	16,960	S-CMTAD-40	400	11.20	1本	38,780
	K-CMTAD-50	500	13.60	1本	19,680	S-CMTAD-50	500	13.10	1本	45,100
	K-CMTAD-60	600	15.50	1本	22,240	S-CMTAD-60	600	14.90	1本	51,300
	K-CMTAD-70	700	17.30	1本	24,900	S-CMTAD-70	700	16.70	1本	57,200
	K-CMTAD-80	800	19.20	1本	27,680	S-CMTAD-80	800	18.50	1本	63,360
	K-CMTAD-100	1000	22.50	1本	32,480	S-CMTAD-100	1000	22.00	1本	75,520

ケーブル固定金具

[カバー固定金具]

◆カバー固定金具 カバーバンド A型

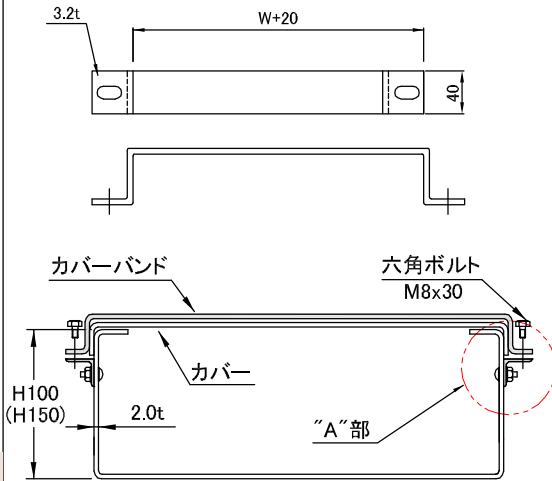

塗装	溶融亜鉛メッキ製					ステンレス					
	型番	幅(W)	単重(kg)	販売単位	標準価格	型番	幅(W)	単重(kg)	販売単位	標準価格	
高耐食性鋼板	T-CB-20	200	0.46	1個	1,840	Z-CB-20	200	0.46	1個	2,070	
	T-CB-30	300	0.56	1個	2,240	Z-CB-30	300	0.56	1個	2,520	
	T-CB-40	400	0.66	1個	2,640	Z-CB-40	400	0.66	1個	2,970	
	T-CB-50	500	0.76	1個	3,040	Z-CB-50	500	0.76	1個	3,420	
	T-CB-60	600	0.86	1個	3,440	Z-CB-60	600	0.86	1個	3,870	
	T-CB-70	700	0.96	1個	3,840	Z-CB-70	700	0.96	1個	4,320	
	T-CB-80	800	1.06	1個	4,240	Z-CB-80	800	1.06	1個	4,770	
	T-CB-100	1000	1.16	1個	4,640	Z-CB-100	1000	1.16	1個	5,220	
	高耐食性鋼板	K-CB-20	200	0.46	1個	1,930	S-CB-20	200	0.46	1個	5,520
		K-CB-30	300	0.56	1個	2,350	S-CB-30	300	0.56	1個	6,720
K-CB-40		400	0.66	1個	2,770	S-CB-40	400	0.66	1個	7,920	
K-CB-50		500	0.76	1個	3,190	S-CB-50	500	0.76	1個	9,120	
K-CB-60		600	0.86	1個	3,610	S-CB-60	600	0.86	1個	10,320	
K-CB-70		700	0.96	1個	4,030	S-CB-70	700	0.96	1個	11,520	
K-CB-80		800	1.06	1個	4,450	S-CB-80	800	1.06	1個	12,720	
K-CB-100		1000	1.16	1個	4,870	S-CB-100	1000	1.16	1個	13,920	

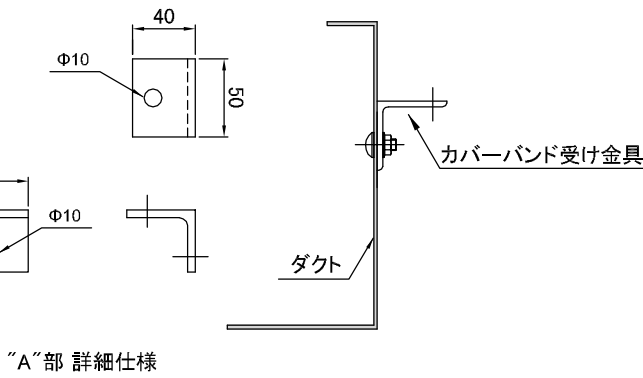

※この仕様は、ダクト及びラック兼用です。

◆カバー固定金具 クランプ S型

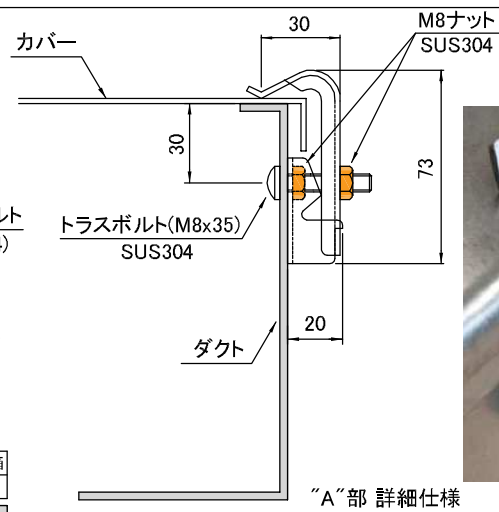
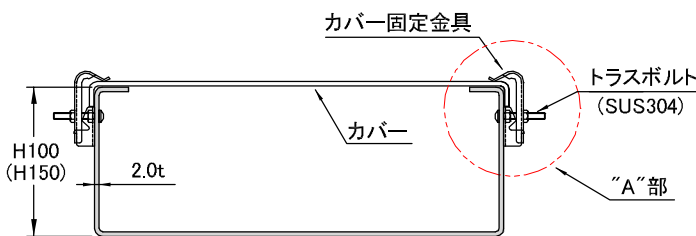

“A”部 詳細仕様

※この仕様は、ダクト及びラック兼用です。

表面処理	型番	標準価格	販売単位
溶融亜鉛メッキ仕上	Z-CCS	1,300	1個(片側)
ステンレス(SUS304)製	S-CCS	3,900	1個(片側)

梱包・小箱
10

◆カバー固定金具

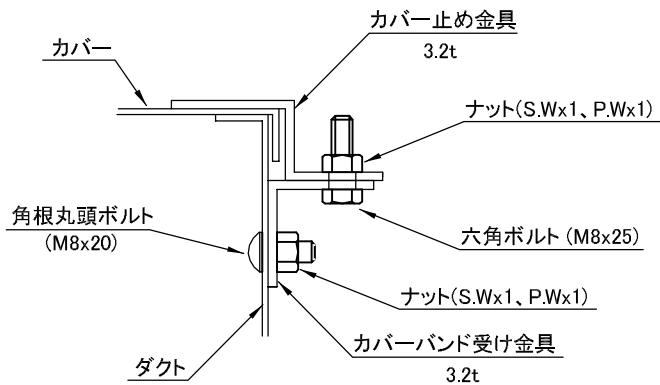
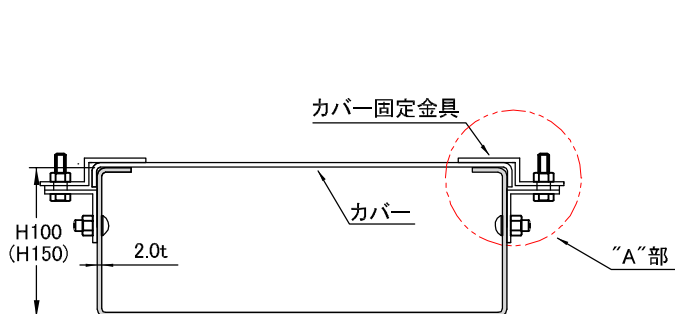

"A"部 詳細仕様

梱包・小箱
10

表面処理	型番	標準価格	販売単位
溶融亜鉛メッキ仕上	Z-CCS	1,300	1個(片側)
ステンレス(SUS304)製	S-CCS	3,900	1個(片側)

※この仕様は、ダクト及びブラック兼用です。

I

◆ 直線ダクト

t = 2.0t

*指定の厚みも製作可能です。

*長さ:2.4M or 3.0M(指定の長さも製作可能です)

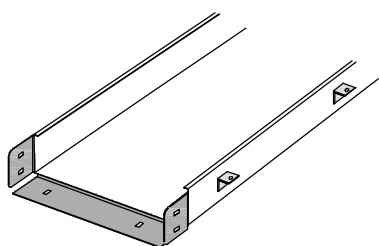
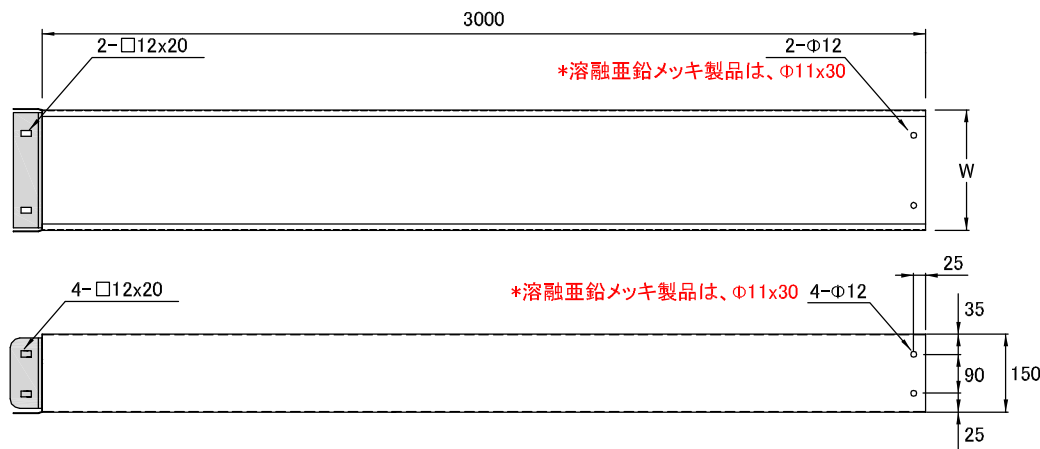

*参考図(CLDタイプ)

種類	型番	幅(W)	単重(kg)	販売単位	標準価格
塗装	T-CLD-20	200	25.20	1本	25,700
	T-CLD-30	300	30.00	1本	30,600
	T-CLD-40	400	34.60	1本	35,290
	T-CLD-50	500	39.40	1本	40,200
	T-CLD-60	600	44.20	1本	45,080
	T-CLD-70	700	48.80	1本	49,770
	T-CLD-80	800	53.50	1本	54,570
	T-CLD-100	1000	63.00	1本	64,260
溶融亜鉛メッキ製	Z-CLD-20	200	27.90	1本	30,770
	Z-CLD-30	300	33.20	1本	36,700
	Z-CLD-40	400	38.30	1本	42,500
	Z-CLD-50	500	43.50	1本	48,110
	Z-CLD-60	600	48.70	1本	53,800
	Z-CLD-70	700	53.80	1本	59,400
	Z-CLD-80	800	59.00	1本	65,200
	Z-CLD-100	1000	69.40	1本	76,700
高耐食性鋼板	K-CLD-20	200	26.50	1本	28,370
	K-CLD-30	300	31.60	1本	33,830
	K-CLD-40	400	36.40	1本	38,980
	K-CLD-50	500	41.40	1本	44,370
	K-CLD-60	600	46.30	1本	49,640
	K-CLD-70	700	51.50	1本	55,160
	K-CLD-80	800	56.10	1本	60,010
	K-CLD-100	1000	65.90	1本	70,720
ステンレス	S-CLD-20	200	25.70	1本	65,530
	S-CLD-30	300	30.50	1本	77,770
	S-CLD-40	400	35.20	1本	89,760
	S-CLD-50	500	39.90	1本	101,740
	S-CLD-60	600	44.70	1本	113,980
	S-CLD-70	700	49.50	1本	126,200
	S-CLD-80	800	54.30	1本	138,470
	S-CLD-100	1000	63.70	1本	162,400

タイプ	表面処理
T - タイプ	塗装仕上(塗装色 5Y7/1)
Z - タイプ	溶融亜鉛メッキ仕上
K - タイプ	高耐食性鋼板製
S - タイプ	ステンレス(SUS304)製

*本製品は、別途接続用ボルト・ナットが必要です。(P175 型番BN10)

◆ L型ダクト

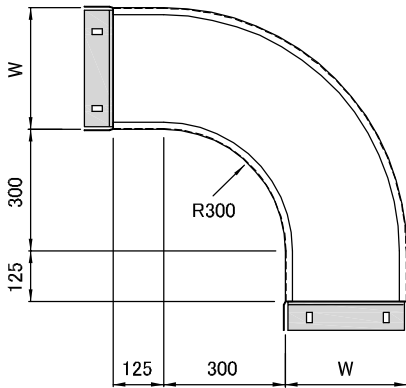

塗装	型番	幅(W)	単重(kg)	販売単位	標準価格	溶融亜鉛メッキ製	型番	幅(W)	単重(kg)	販売単位	標準価格
	T-CLLD-20	200	11.70	1本	17,140		Z-CLLD-20	200	13.00	1本	20,570
T-CLLD-30	300	14.00	1本	20,400	Z-CLLD-30	300	15.50	1本	24,480		
T-CLLD-40	400	16.10	1本	23,530	Z-CLLD-40	400	17.80	1本	28,220		
T-CLLD-50	500	18.30	1本	26,800	Z-CLLD-50	500	20.30	1本	32,080		
T-CLLD-60	600	20.60	1本	30,100	Z-CLLD-60	600	22.70	1本	35,800		
T-CLLD-70	700	22.70	1本	33,180	Z-CLLD-70	700	25.10	1本	39,610		
T-CLLD-80	800	24.90	1本	36,380	Z-CLLD-80	800	27.50	1本	43,520		
T-CLLD-100	1000	29.40	1本	42,840	Z-CLLD-100	1000	32.30	1本	51,170		
高耐食性鋼板	型番	幅(W)	単重(kg)	販売単位	標準価格	ステンレス	型番	幅(W)	単重(kg)	販売単位	標準価格
	K-CLLD-20	200	12.30	1本	18,920		S-CLLD-20	200	11.90	1本	43,690
K-CLLD-30	300	14.70	1本	22,540	S-CLLD-30	300	14.20	1本	51,850		
K-CLLD-40	400	17.00	1本	26,010	S-CLLD-40	400	16.40	1本	59,840		
K-CLLD-50	500	19.30	1本	29,580	S-CLLD-50	500	18.60	1本	67,830		
K-CLLD-60	600	21.60	1本	33,150	S-CLLD-60	600	20.80	1本	75,990		
K-CLLD-70	700	24.10	1本	36,720	S-CLLD-70	700	23.10	1本	84,150		
K-CLLD-80	800	26.10	1本	40,000	S-CLLD-80	800	25.30	1本	92,310		
K-CLLD-100	1000	30.70	1本	47,140	S-CLLD-100	1000	29.70	1本	108,290		

◆ 外直角L型ダクト

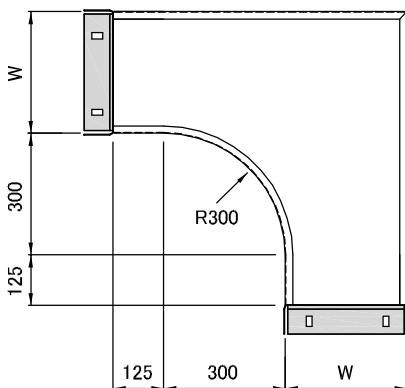

塗装	型番	幅(W)	単重(kg)	販売単位	標準価格	溶融亜鉛メッキ製	型番	幅(W)	単重(kg)	販売単位	標準価格
	T-CLLAD-20	200	11.70	1本	17,140		Z-CLLAD-20	200	13.00	1本	20,570
T-CLLAD-30	300	14.00	1本	20,400	Z-CLLAD-30	300	15.50	1本	24,480		
T-CLLAD-40	400	16.10	1本	23,530	Z-CLLAD-40	400	17.80	1本	28,220		
T-CLLAD-50	500	18.30	1本	26,800	Z-CLLAD-50	500	20.30	1本	32,080		
T-CLLAD-60	600	20.60	1本	30,100	Z-CLLAD-60	600	22.70	1本	35,800		
T-CLLAD-70	700	22.70	1本	33,180	Z-CLLAD-70	700	25.10	1本	39,610		
T-CLLAD-80	800	24.90	1本	36,380	Z-CLLAD-80	800	27.50	1本	43,520		
T-CLLAD-100	1000	29.40	1本	42,840	Z-CLLAD-100	1000	32.30	1本	51,170		
高耐食性鋼板	型番	幅(W)	単重(kg)	販売単位	標準価格	ステンレス	型番	幅(W)	単重(kg)	販売単位	標準価格
	K-CLLAD-20	200	12.30	1本	18,920		S-CLLAD-20	200	11.90	1本	43,690
K-CLLAD-30	300	14.70	1本	22,540	S-CLLAD-30	300	14.20	1本	51,850		
K-CLLAD-40	400	17.00	1本	26,010	S-CLLAD-40	400	16.40	1本	59,840		
K-CLLAD-50	500	19.30	1本	29,580	S-CLLAD-50	500	18.60	1本	67,830		
K-CLLAD-60	600	21.60	1本	33,150	S-CLLAD-60	600	20.80	1本	75,990		
K-CLLAD-70	700	24.10	1本	36,720	S-CLLAD-70	700	23.10	1本	84,150		
K-CLLAD-80	800	26.10	1本	40,000	S-CLLAD-80	800	25.30	1本	92,310		
K-CLLAD-100	1000	30.70	1本	47,140	S-CLLAD-100	1000	29.70	1本	108,290		

◆ T型ダクト

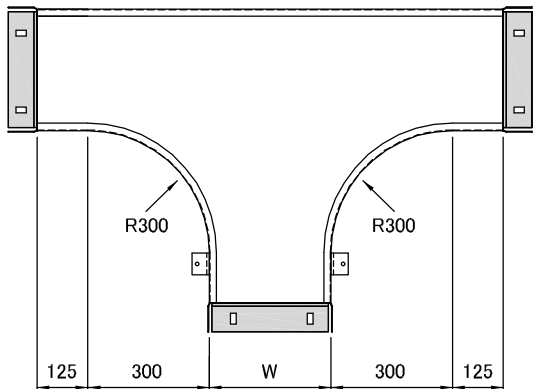

	溶融亜鉛メッキ製					ステンレス				
	型番	幅(W)	単重(kg)	販売単位	標準価格	型番	幅(W)	単重(kg)	販売単位	標準価格
塗装	T-CLTD-20	200	15.20	1本	22,270	Z-CLTD-20	200	16.90	1本	24,740
	T-CLTD-30	300	18.20	1本	26,520	Z-CLTD-30	300	20.15	1本	31,800
	T-CLTD-40	400	20.90	1本	30,600	Z-CLTD-40	400	23.10	1本	36,720
	T-CLTD-50	500	23.70	1本	34,850	Z-CLTD-50	500	26.40	1本	41,700
	T-CLTD-60	600	26.70	1本	39,100	Z-CLTD-60	600	29.50	1本	46,660
	T-CLTD-70	700	29.50	1本	43,180	Z-CLTD-70	700	32.60	1本	51,510
	T-CLTD-80	800	32.30	1本	47,600	Z-CLTD-80	800	33.70	1本	56,610
	T-CLTD-100	1000	38.20	1本	55,690	Z-CLTD-100	1000	41.90	1本	66,470
	高耐食性鋼板	K-CLTD-20	200	15.90	1本	24,650	S-CLTD-20	200	15.40	1本
K-CLTD-30		300	19.10	1本	29,240	S-CLTD-30	300	18.40	1本	67,400
K-CLTD-40		400	22.10	1本	33,810	S-CLTD-40	400	21.30	1本	77,790
K-CLTD-50		500	25.10	1本	38,450	S-CLTD-50	500	24.10	1本	88,180
K-CLTD-60		600	28.10	1本	39,690	S-CLTD-60	600	27.00	1本	98,780
K-CLTD-70		700	31.30	1本	47,730	S-CLTD-70	700	30.00	1本	109,400
K-CLTD-80		800	33.90	1本	52,020	S-CLTD-80	800	32.90	1本	120,020
K-CLTD-100		1000	39.90	1本	61,200	S-CLTD-100	1000	38.60	1本	140,760

◆ X型ダクト

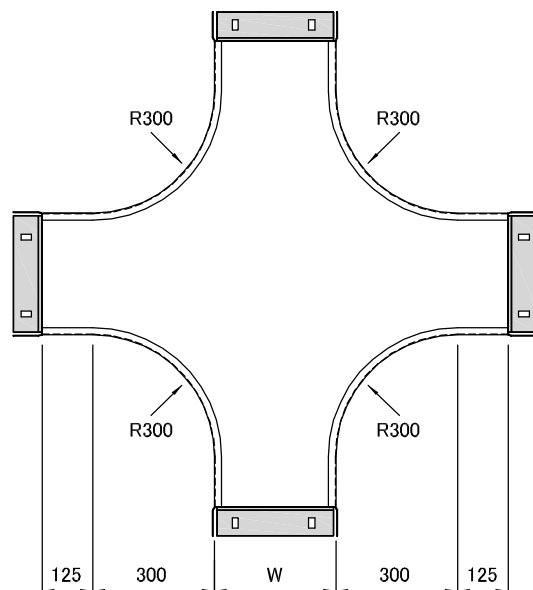

	溶融亜鉛メッキ製					ステンレス				
	型番	幅(W)	単重(kg)	販売単位	標準価格	型番	幅(W)	単重(kg)	販売単位	標準価格
塗装	T-CLXD-20	200	19.80	1本	28,950	Z-CLXD-20	200	21.90	1本	34,850
	T-CLXD-30	300	23.70	1本	34,470	Z-CLXD-30	300	26.20	1本	41,360
	T-CLXD-40	400	27.20	1本	39,780	Z-CLXD-40	400	30.00	1本	47,770
	T-CLXD-50	500	30.80	1本	45,300	Z-CLXD-50	500	34.30	1本	54,230
	T-CLXD-60	600	34.70	1本	49,130	Z-CLXD-60	600	38.40	1本	60,690
	T-CLXD-70	700	38.40	1本	56,100	Z-CLXD-70	700	42.40	1本	66,980
	T-CLXD-80	800	42.20	1本	61,880	Z-CLXD-80	800	43.80	1本	73,600
	T-CLXD-100	1000	49.70	1本	72,420	Z-CLXD-100	1000	54.50	1本	86,400
	高耐食性鋼板	K-CLXD-20	200	20.60	1本	32,000	S-CLXD-20	200	19.90	1本
K-CLXD-30		300	24.80	1本	38,000	S-CLXD-30	300	23.90	1本	87,600
K-CLXD-40		400	28.70	1本	43,940	S-CLXD-40	400	27.60	1本	101,150
K-CLXD-50		500	32.60	1本	49,980	S-CLXD-50	500	31.30	1本	114,630
K-CLXD-60		600	36.50	1本	51,680	S-CLXD-60	600	35.10	1本	128,400
K-CLXD-70		700	40.70	1本	62,050	S-CLXD-70	700	39.00	1本	142,290
K-CLXD-80		800	44.10	1本	67,660	S-CLXD-80	800	42.70	1本	156,000
K-CLXD-100		1000	51.80	1本	79,560	S-CLXD-100	1000	50.10	1本	177,600

◆ O型ダクト

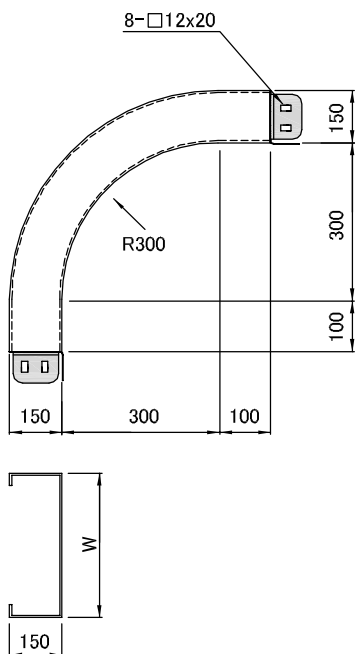

塗装	型番	幅(W)	単重(kg)	販売単位	標準価格	溶融亜鉛メッキ製	型番	幅(W)	単重(kg)	販売単位	標準価格
	T-CLOD-20	200	10.50	1本	15,420		Z-CLOD-20	200	11.70	1本	18,510
T-CLOD-30	300	12.60	1本	18,360	Z-CLOD-30	300	13.90	1本	22,000		
T-CLOD-40	400	14.50	1本	21,170	Z-CLOD-40	400	16.10	1本	25,400		
T-CLOD-50	500	16.40	1本	24,140	Z-CLOD-50	500	18.30	1本	28,730		
T-CLOD-60	600	18.50	1本	27,030	Z-CLOD-60	600	20.40	1本	32,300		
T-CLOD-70	700	20.40	1本	29,920	Z-CLOD-70	700	22.60	1本	35,650		
T-CLOD-80	800	22.40	1本	32,810	Z-CLOD-80	800	24.80	1本	39,170		
T-CLOD-100	1000	26.40	1本	38,600	Z-CLOD-100	1000	29.10	1本	46,070		
高耐食性鋼板	型番	幅(W)	単重(kg)	販売単位	標準価格	ステンレス	型番	幅(W)	単重(kg)	販売単位	標準価格
	K-CLOD-20	200	11.10	1本	17,170		S-CLOD-20	200	10.70	1本	39,320
K-CLOD-30	300	13.20	1本	20,280	S-CLOD-30	300	12.70	1本	46,660		
K-CLOD-40	400	15.30	1本	23,400	S-CLOD-40	400	14.70	1本	53,860		
K-CLOD-50	500	17.30	1本	26,630	S-CLOD-50	500	16.70	1本	61,050		
K-CLOD-60	600	19.40	1本	29,840	S-CLOD-60	600	18.70	1本	68,400		
K-CLOD-70	700	21.70	1本	33,050	S-CLOD-70	700	20.80	1本	75,740		
K-CLOD-80	800	23.50	1本	36,040	S-CLOD-80	800	22.70	1本	83,080		
K-CLOD-100	1000	27.60	1本	42,500	S-CLOD-100	1000	26.70	1本	97,410		

◆ I型ダクト

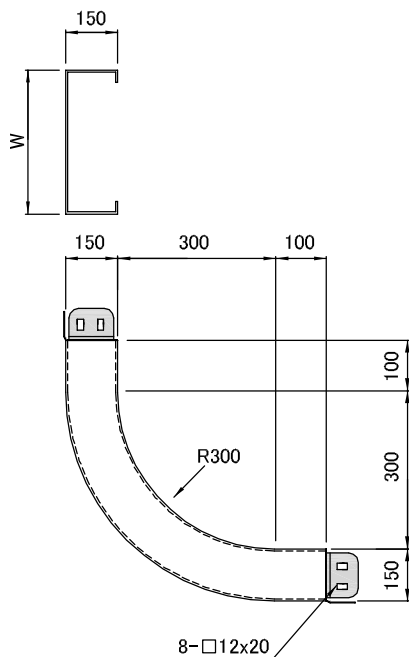

塗装	型番	幅(W)	単重(kg)	販売単位	標準価格	溶融亜鉛メッキ製	型番	幅(W)	単重(kg)	販売単位	標準価格
	T-CLID-20	200	10.50	1本	15,420		Z-CLID-20	200	11.70	1本	18,510
T-CLID-30	300	12.60	1本	18,360	Z-CLID-30	300	13.90	1本	22,000		
T-CLID-40	400	14.50	1本	21,170	Z-CLID-40	400	16.10	1本	25,400		
T-CLID-50	500	16.40	1本	24,140	Z-CLID-50	500	18.30	1本	28,730		
T-CLID-60	600	18.50	1本	27,030	Z-CLID-60	600	20.40	1本	32,300		
T-CLID-70	700	20.40	1本	29,920	Z-CLID-70	700	22.60	1本	35,650		
T-CLID-80	800	22.40	1本	32,810	Z-CLID-80	800	24.80	1本	39,170		
T-CLID-100	1000	26.40	1本	38,600	Z-CLID-100	1000	29.10	1本	46,070		
高耐食性鋼板	型番	幅(W)	単重(kg)	販売単位	標準価格	ステンレス	型番	幅(W)	単重(kg)	販売単位	標準価格
	K-CLID-20	200	11.10	1本	17,170		S-CLID-20	200	10.70	1本	39,320
K-CLID-30	300	13.20	1本	20,280	S-CLID-30	300	12.70	1本	46,660		
K-CLID-40	400	15.30	1本	23,400	S-CLID-40	400	14.70	1本	53,860		
K-CLID-50	500	17.30	1本	26,630	S-CLID-50	500	16.70	1本	61,050		
K-CLID-60	600	19.40	1本	29,840	S-CLID-60	600	18.70	1本	68,400		
K-CLID-70	700	21.70	1本	33,050	S-CLID-70	700	20.80	1本	75,740		
K-CLID-80	800	23.50	1本	36,040	S-CLID-80	800	22.70	1本	83,080		
K-CLID-100	1000	27.60	1本	42,500	S-CLID-100	1000	26.70	1本	97,410		

J

◆ 水平ベントダクト30'

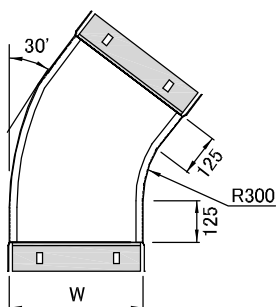

塗装	溶融亜鉛メッキ製					ステンレス				
	型番	幅(W)	単重(kg)	販売単位	標準価格	型番	幅(W)	単重(kg)	販売単位	標準価格
塗装	T-CLLD30-20	200	6.30	1本	9,180	Z-CLLD30-20	200	7.10	1本	11,050
	T-CLLD30-30	300	7.50	1本	11,000	Z-CLLD30-30	300	8.30	1本	13,090
	T-CLLD30-40	400	8.60	1本	12,580	Z-CLLD30-40	400	9.60	1本	15,130
	T-CLLD30-50	500	9.80	1本	14,470	Z-CLLD30-50	500	10.90	1本	17,340
	T-CLLD30-60	600	11.10	1本	16,150	Z-CLLD30-60	600	12.20	1本	19,380
	T-CLLD30-70	700	12.20	1本	17,920	Z-CLLD30-70	700	13.50	1本	21,390
	T-CLLD30-80	800	13.40	1本	19,720	Z-CLLD30-80	800	14.80	1本	23,490
	T-CLLD30-100	1000	15.80	1本	23,120	Z-CLLD30-100	1000	17.40	1本	27,710
	高耐食性鋼板	K-CLLD130-20	200	6.60	1本	10,200	S-CLLD30-20	200	6.40	1本
K-CLLD130-30		300	7.90	1本	12,240	S-CLLD30-30	300	7.60	1本	28,050
K-CLLD130-40		400	9.10	1本	14,100	S-CLLD30-40	400	8.80	1本	32,470
K-CLLD130-50		500	10.40	1本	15,980	S-CLLD30-50	500	10.10	1本	36,550
K-CLLD130-60		600	11.60	1本	17,900	S-CLLD30-60	600	11.20	1本	40,970
K-CLLD130-70		700	13.10	1本	19,840	S-CLLD30-70	700	12.40	1本	45,390
K-CLLD130-80		800	14.10	1本	21,590	S-CLLD30-80	800	13.60	1本	49,810
K-CLLD130-100		1000	16.50	1本	25,500	S-CLLD30-100	1000	16.10	1本	58,480

◆ 水平ベントダクト45'

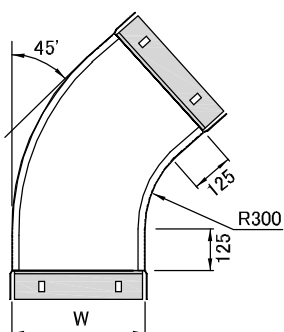

塗装	溶融亜鉛メッキ製					ステンレス				
	型番	幅(W)	単重(kg)	販売単位	標準価格	型番	幅(W)	単重(kg)	販売単位	標準価格
塗装	T-CLLD45-20	200	7.40	1本	10,960	Z-CLLD45-20	200	8.30	1本	13,090
	T-CLLD45-30	300	8.90	1本	13,060	Z-CLLD45-30	300	9.90	1本	15,640
	T-CLLD45-40	400	10.30	1本	15,050	Z-CLLD45-40	400	11.30	1本	18,700
	T-CLLD45-50	500	11.70	1本	17,170	Z-CLLD45-50	500	12.90	1本	20,570
	T-CLLD45-60	600	13.10	1本	19,210	Z-CLLD45-60	600	14.50	1本	22,950
	T-CLLD45-70	700	14.50	1本	21,250	Z-CLLD45-70	700	16.10	1本	25,330
	T-CLLD45-80	800	15.90	1本	23,290	Z-CLLD45-80	800	17.60	1本	27,880
	T-CLLD45-100	1000	18.80	1本	27,370	Z-CLLD45-100	1000	20.60	1本	32,810
	高耐食性鋼板	K-CLLD45-20	200	7.80	1本	12,070	S-CLLD45-20	200	7.60	1本
K-CLLD45-30		300	9.40	1本	14,450	S-CLLD45-30	300	9.10	1本	33,180
K-CLLD45-40		400	10.80	1本	16,660	S-CLLD45-40	400	10.50	1本	38,250
K-CLLD45-50		500	12.30	1本	18,920	S-CLLD45-50	500	11.90	1本	43,350
K-CLLD45-60		600	13.80	1本	21,200	S-CLLD45-60	600	13.30	1本	48,620
K-CLLD45-70		700	15.40	1本	23,460	S-CLLD45-70	700	14.80	1本	53,860
K-CLLD45-80		800	16.70	1本	25,670	S-CLLD45-80	800	16.20	1本	58,990
K-CLLD45-100		1000	19.60	1本	30,260	S-CLLD45-100	1000	19.10	1本	69,360

◆ 水平ベントダクト60'

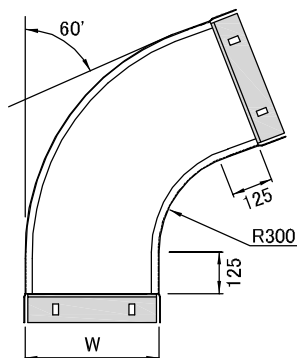

塗装	溶融亜鉛メッキ製					ステンレス					
	型番	幅(W)	単重(kg)	販売単位	標準価格	型番	幅(W)	単重(kg)	販売単位	標準価格	
塗装	T-CLLD60-20	200	8.40	1本	12,240	Z-CLLD60-20	200	9.30	1本	14,790	
	T-CLLD60-30	300	10.10	1本	14,620	Z-CLLD60-30	300	11.10	1本	17,680	
	T-CLLD60-40	400	11.60	1本	16,830	Z-CLLD60-40	400	12.80	1本	20,400	
	T-CLLD60-50	500	13.20	1本	19,300	Z-CLLD60-50	500	14.60	1本	23,120	
	T-CLLD60-60	600	14.80	1本	21,760	Z-CLLD60-60	600	16.30	1本	25,840	
	T-CLLD60-70	700	16.30	1本	23,970	Z-CLLD60-70	700	18.10	1本	28,510	
	T-CLLD60-80	800	17.90	1本	26,350	Z-CLLD60-80	800	19.80	1本	31,330	
	T-CLLD60-100	1000	21.20	1本	30,940	Z-CLLD60-100	1000	23.20	1本	36,890	
	高耐食性鋼板	K-CLLD60-20	200	8.80	1本	13,600	S-CLLD60-20	200	8.50	1本	31,450
		K-CLLD60-30	300	10.50	1本	16,150	S-CLLD60-30	300	10.20	1本	37,230
K-CLLD60-40		400	12.20	1本	18,870	S-CLLD60-40	400	11.80	1本	43,010	
K-CLLD60-50		500	13.80	1本	21,250	S-CLLD60-50	500	13.30	1本	48,790	
K-CLLD60-60		600	15.50	1本	23,868	S-CLLD60-60	600	14.90	1本	54,740	
K-CLLD60-70		700	17.30	1本	26,350	S-CLLD60-70	700	16.60	1本	60,600	
K-CLLD60-80		800	18.80	1本	28,730	S-CLLD60-80	800	18.20	1本	66,470	
K-CLLD60-100		1000	22.10	1本	33,830	S-CLLD60-100	1000	21.30	1本	78,030	

◆ 特殊T型分岐

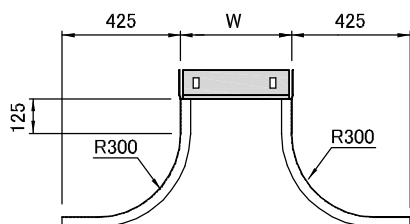

塗装	溶融亜鉛メッキ製					ステンレス					
	型番	幅(W)	単重(kg)	販売単位	標準価格	型番	幅(W)	単重(kg)	販売単位	標準価格	
塗装	T-CLTAD-20	200	9.30	1本	12,960	Z-CLTAD-20	200	10.40	1本	15,520	
	T-CLTAD-30	300	11.20	1本	15,360	Z-CLTAD-30	300	12.40	1本	18,400	
	T-CLTAD-40	400	12.80	1本	17,760	Z-CLTAD-40	400	14.20	1本	21,300	
	T-CLTAD-50	500	14.60	1本	20,160	Z-CLTAD-50	500	16.20	1本	24,100	
	T-CLTAD-60	600	16.40	1本	22,500	Z-CLTAD-60	600	18.10	1本	27,100	
	T-CLTAD-70	700	18.10	1本	27,900	Z-CLTAD-70	700	20.10	1本	29,800	
	T-CLTAD-80	800	19.90	1本	27,400	Z-CLTAD-80	800	22.00	1本	32,700	
	T-CLTAD-100	1000	23.50	1本	32,300	Z-CLTAD-100	1000	25.80	1本	38,500	
	高耐食性鋼板	K-CLTAD-20	200	9.80	1本	14,000	S-CLTAD-20	200	9.50	1本	32,900
		K-CLTAD-30	300	11.70	1本	16,900	S-CLTAD-30	300	11.30	1本	39,100
K-CLTAD-40		400	13.60	1本	19,580	S-CLTAD-40	400	13.10	1本	45,100	
K-CLTAD-50		500	15.40	1本	22,270	S-CLTAD-50	500	14.80	1本	51,000	
K-CLTAD-60		600	17.20	1本	24,900	S-CLTAD-60	600	16.60	1本	57,200	
K-CLTAD-70		700	19.20	1本	27,700	S-CLTAD-70	700	18.50	1本	63,300	
K-CLTAD-80		800	20.80	1本	30,110	S-CLTAD-80	800	20.20	1本	69,500	
K-CLTAD-100		1000	24.50	1本	35,520	S-CLTAD-100	1000	23.70	1本	81,500	

◆カバー固定金具 カバーバンド型

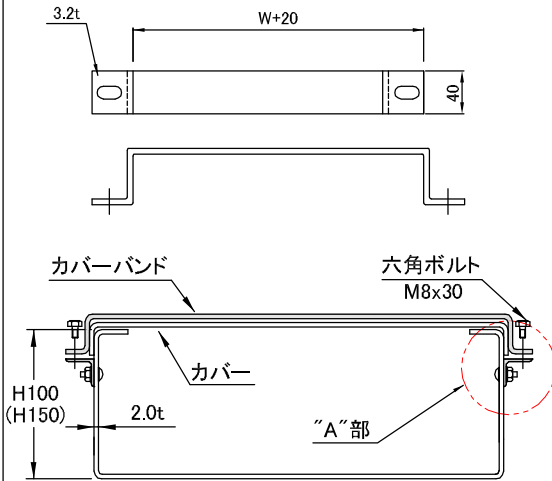

塗装	溶融亜鉛メッキ製					ステンレス					
	型番	幅(W)	単重(kg)	販売単位	標準価格	型番	幅(W)	単重(kg)	販売単位	標準価格	
高耐食性鋼板	T-CB-20	200	0.46	1個	1,840	Z-CB-20	200	0.46	1個	2,070	
	T-CB-30	300	0.56	1個	2,240	Z-CB-30	300	0.56	1個	2,520	
	T-CB-40	400	0.66	1個	2,640	Z-CB-40	400	0.66	1個	2,970	
	T-CB-50	500	0.76	1個	3,040	Z-CB-50	500	0.76	1個	3,420	
	T-CB-60	600	0.86	1個	3,440	Z-CB-60	600	0.86	1個	3,870	
	T-CB-70	700	0.96	1個	3,840	Z-CB-70	700	0.96	1個	4,320	
	T-CB-80	800	1.06	1個	4,240	Z-CB-80	800	1.06	1個	4,770	
	T-CB-100	1000	1.16	1個	4,640	Z-CB-100	1000	1.16	1個	5,220	
	高耐食性鋼板	K-CB-20	200	0.46	1個	1,930	S-CB-20	200	0.46	1個	5,520
		K-CB-30	300	0.56	1個	2,350	S-CB-30	300	0.56	1個	6,720
K-CB-40		400	0.66	1個	2,770	S-CB-40	400	0.66	1個	7,920	
K-CB-50		500	0.76	1個	3,190	S-CB-50	500	0.76	1個	9,120	
K-CB-60		600	0.86	1個	3,610	S-CB-60	600	0.86	1個	10,320	
K-CB-70		700	0.96	1個	4,030	S-CB-70	700	0.96	1個	11,520	
K-CB-80		800	1.06	1個	4,450	S-CB-80	800	1.06	1個	12,720	
K-CB-100		1000	1.16	1個	4,870	S-CB-100	1000	1.16	1個	13,920	

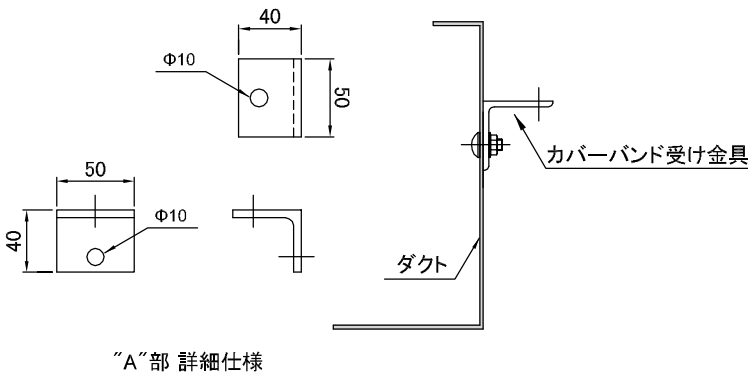

※この仕様は、ダクト及びラック兼用です。

◆カバー固定金具 クランプ S型

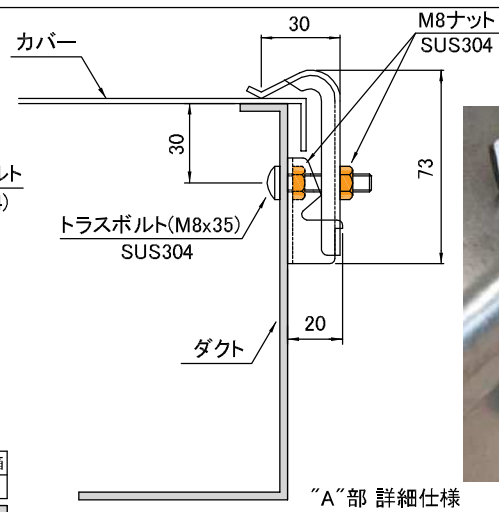
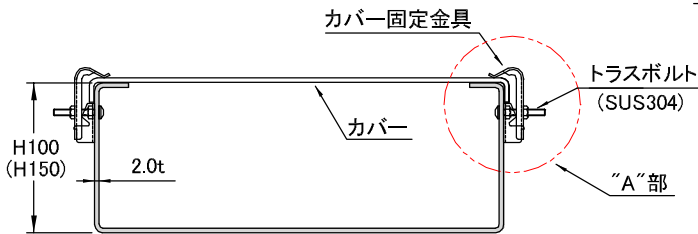

"A"部 詳細仕様

※この仕様は、ダクト及びラック兼用です。

表面処理	型番	標準価格	販売単位
溶融亜鉛メッキ仕上	Z-CCS	1,300	1個(片側)
ステンレス(SUS304)製	S-CCS	3,900	1個(片側)

梱包・小箱
10

◆カバー固定金具

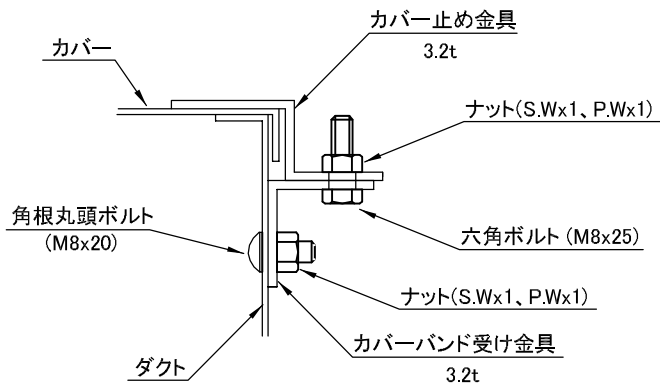
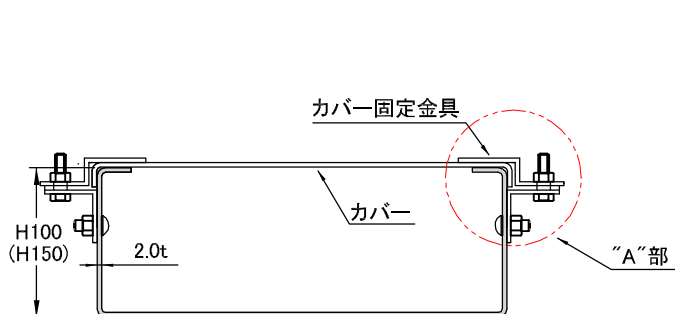

“A”部 詳細仕様

梱包・小箱
10

表面処理	型番	標準価格	販売単位
溶融亜鉛メッキ仕上	Z-CCS	1,300	1個(片側)
ステンレス(SUS304)製	S-CCS	3,900	1個(片側)

※この仕様は、ダクト及びブラック兼用です。

J

◆ 直線ダクト

t = 2.0t

*指定の厚みも製作可能です。

*長さ:2.4M or 3.0M(指定の長さも製作可能です)

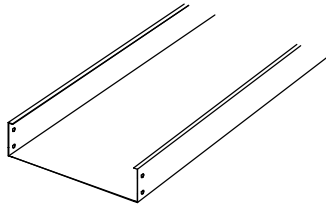
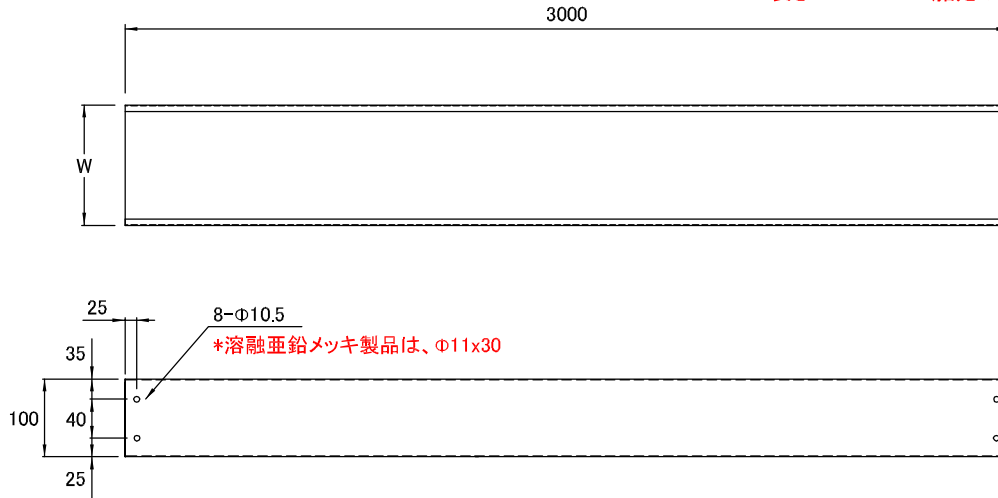

種類	型番	幅(W)	単重(kg)	販売単位	標準価格
塗装	T-SMD-20	200	20.60	1本	19,780
	T-SMD-30	300	25.30	1本	24,300
	T-SMD-40	400	30.00	1本	28,800
	T-SMD-50	500	34.70	1本	33,310
	T-SMD-60	600	39.40	1本	37,820
	T-SMD-70	700	44.30	1本	42,530
	T-SMD-80	800	48.90	1本	46,950
	T-SMD-100	1000	58.30	1本	55,970
溶融亜鉛メッキ製	型番	幅(W)	単重(kg)	販売単位	標準価格
	Z-SMD-20	200	22.50	1本	23,410
	Z-SMD-30	300	27.30	1本	28,400
	Z-SMD-40	400	32.30	1本	33,600
	Z-SMD-50	500	37.20	1本	38,700
	Z-SMD-60	600	42.50	1本	44,200
	Z-SMD-70	700	47.10	1本	49,000
	Z-SMD-80	800	52.10	1本	54,200
Z-SMD-100	1000	61.30	1本	63,760	
高耐食性鋼板	型番	幅(W)	単重(kg)	販売単位	標準価格
	K-SMD-20	200	21.80	1本	21,970
	K-SMD-30	300	26.70	1本	26,910
	K-SMD-40	400	31.70	1本	31,950
	K-SMD-50	500	36.60	1本	36,900
	K-SMD-60	600	41.60	1本	41,940
	K-SMD-70	700	46.50	1本	46,880
	K-SMD-80	800	51.50	1本	51,920
K-SMD-100	1000	60.50	1本	60,900	
ステンレス	型番	幅(W)	単重(kg)	販売単位	標準価格
	S-SMD-20	200	20.80	1本	49,920
	S-SMD-30	300	25.70	1本	61,600
	S-SMD-40	400	30.30	1本	72,720
	S-SMD-50	500	35.20	1本	84,480
	S-SMD-60	600	40.05	1本	96,130
	S-SMD-70	700	44.70	1本	107,280
	S-SMD-80	800	49.50	1本	118,800
S-SMD-100	1000	59.00	1本	141,600	

タイプ	表面処理
T - タイプ	塗装仕上(塗装色 5Y7/1)
Z - タイプ	溶融亜鉛メッキ仕上
K - タイプ	高耐食性鋼板製
S - タイプ	ステンレス(SUS304)製

*本製品は、別途接続用ボルト・ナットが必要です。(P175 型番BN8)

K

◆ L型ダクト

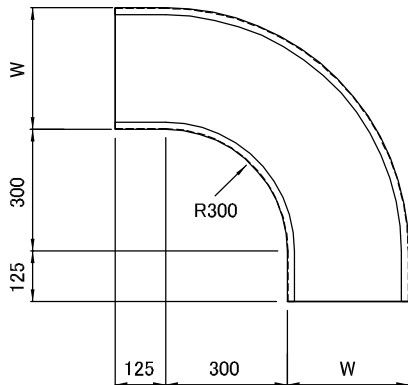

	溶融亜鉛メッキ製					ステンレス				
	型番	幅(W)	単重(kg)	販売単位	標準価格	型番	幅(W)	単重(kg)	販売単位	標準価格
塗装	T-SMLD-20	200	9.60	1本	13,200	Z-SMLD-20	200	10.50	1本	15,600
	T-SMLD-30	300	11.80	1本	16,200	Z-SMLD-30	300	12.70	1本	18,930
	T-SMLD-40	400	14.00	1本	19,200	Z-SMLD-40	400	15.10	1本	22,400
	T-SMLD-50	500	16.20	1本	22,200	Z-SMLD-50	500	17.40	1本	25,800
	T-SMLD-60	600	18.40	1本	25,210	Z-SMLD-60	600	19.80	1本	29,500
	T-SMLD-70	700	20.70	1本	28,360	Z-SMLD-70	700	21.90	1本	32,700
	T-SMLD-80	800	22.80	1本	31,300	Z-SMLD-80	800	24.30	1本	36,130
	T-SMLD-100	1000	27.20	1本	37,300	Z-SMLD-100	1000	28.60	1本	42,500
	高耐食性鋼板	K-SMLD-20	200	10.20	1本	14,640	S-SMLD-20	200	9.60	1本
K-SMLD-30		300	12.50	1本	17,940	S-SMLD-30	300	11.90	1本	41,120
K-SMLD-40		400	14.80	1本	21,300	S-SMLD-40	400	14.10	1本	48,480
K-SMLD-50		500	17.10	1本	24,600	S-SMLD-50	500	16.40	1本	56,320
K-SMLD-60		600	19.40	1本	27,900	S-SMLD-60	600	18.70	1本	64,080
K-SMLD-70		700	21.70	1本	31,300	S-SMLD-70	700	20.90	1本	71,520
K-SMLD-80		800	24.05	1本	34,610	S-SMLD-80	800	23.10	1本	79,200
K-SMLD-100		1000	28.20	1本	40,660	S-SMLD-100	1000	27.50	1本	94,400

◆ 外直角L型ダクト

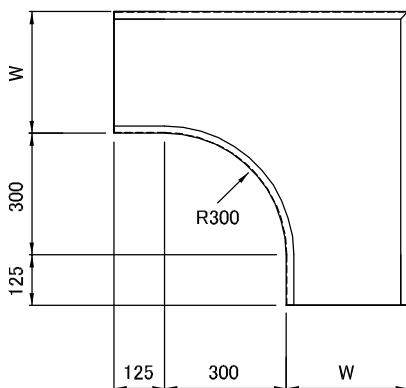

	溶融亜鉛メッキ製					ステンレス				
	型番	幅(W)	単重(kg)	販売単位	標準価格	型番	幅(W)	単重(kg)	販売単位	標準価格
塗装	T-SMLAD-20	200	9.60	1本	13,200	Z-SMLAD-20	200	10.50	1本	15,600
	T-SMLAD-30	300	11.80	1本	16,200	Z-SMLAD-30	300	12.70	1本	18,930
	T-SMLAD-40	400	14.00	1本	19,200	Z-SMLAD-40	400	15.10	1本	22,400
	T-SMLAD-50	500	16.20	1本	22,200	Z-SMLAD-50	500	17.40	1本	25,800
	T-SMLAD-60	600	18.40	1本	25,210	Z-SMLAD-60	600	19.80	1本	29,500
	T-SMLAD-70	700	20.70	1本	28,360	Z-SMLAD-70	700	21.90	1本	32,700
	T-SMLAD-80	800	22.80	1本	31,300	Z-SMLAD-80	800	24.30	1本	36,130
	T-SMLAD-100	1000	27.20	1本	37,300	Z-SMLAD-100	1000	28.60	1本	42,500
	高耐食性鋼板	K-SMLAD-20	200	10.20	1本	14,640	S-SMLAD-20	200	9.60	1本
K-SMLAD-30		300	12.50	1本	17,940	S-SMLAD-30	300	11.90	1本	41,120
K-SMLAD-40		400	14.80	1本	21,300	S-SMLAD-40	400	14.10	1本	48,480
K-SMLAD-50		500	17.10	1本	24,600	S-SMLAD-50	500	16.40	1本	56,320
K-SMLAD-60		600	19.40	1本	27,900	S-SMLAD-60	600	18.70	1本	64,080
K-SMLAD-70		700	21.70	1本	31,300	S-SMLAD-70	700	20.90	1本	71,520
K-SMLAD-80		800	24.05	1本	34,610	S-SMLAD-80	800	23.10	1本	79,200
K-SMLAD-100		1000	28.20	1本	40,660	S-SMLAD-100	1000	27.50	1本	94,400

◆ T型ダクト

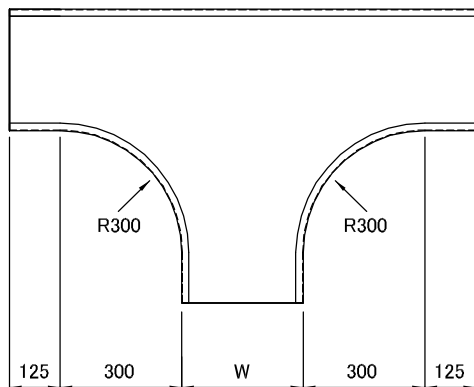

塗装	型番	幅(W)	単重(kg)	販売単位	標準価格	溶融亜鉛メッキ製	型番	幅(W)	単重(kg)	販売単位	標準価格
	T-SMTD-20	200	12.50	1本	17,140		Z-SMTD-20	200	13.60	1本	20,300
T-SMTD-30	300	15.30	1本	21,100	Z-SMTD-30	300	16.50	1本	24,700		
T-SMTD-40	400	18.20	1本	24,960	Z-SMTD-40	400	19.60	1本	29,120		
T-SMTD-50	500	21.10	1本	28,880	Z-SMTD-50	500	22.60	1本	33,540		
T-SMTD-60	600	23.90	1本	32,780	Z-SMTD-60	600	25.70	1本	38,320		
T-SMTD-70	700	26.90	1本	36,860	Z-SMTD-70	700	28.50	1本	42,450		
T-SMTD-80	800	29.60	1本	40,700	Z-SMTD-80	800	31.60	1本	46,960		
T-SMTD-100	1000	35.40	1本	48,510	Z-SMTD-100	1000	37.20	1本	55,300		
高耐食性鋼板	型番	幅(W)	単重(kg)	販売単位	標準価格	ステンレス	型番	幅(W)	単重(kg)	販売単位	標準価格
	K-SMTD-20	200	13.30	1本	19,000		S-SMTD-20	200	12.40	1本	43,260
	K-SMTD-30	300	16.20	1本	23,310		S-SMTD-30	300	15.40	1本	53,450
	K-SMTD-40	400	19.20	1本	27,680		S-SMTD-40	400	18.30	1本	63,020
	K-SMTD-50	500	22.20	1本	31,970		S-SMTD-50	500	21.30	1本	73,210
	K-SMTD-60	600	25.20	1本	36,320		S-SMTD-60	600	24.30	1本	83,310
	K-SMTD-70	700	28.20	1本	40,620		S-SMTD-70	700	27.20	1本	92,970
	K-SMTD-80	800	31.30	1本	44,990		S-SMTD-80	800	30.05	1本	102,960
	K-SMTD-100	1000	36.70	1本	58,850		S-SMTD-100	1000	35.80	1本	122,720

◆ X型ダクト

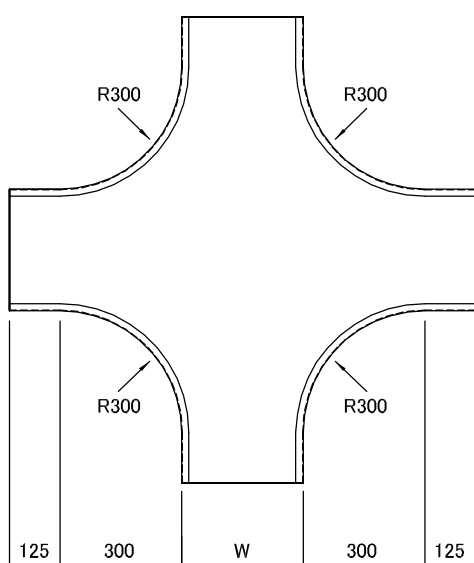

塗装	型番	幅(W)	単重(kg)	販売単位	標準価格	溶融亜鉛メッキ製	型番	幅(W)	単重(kg)	販売単位	標準価格
	T-SMXD-20	200	16.20	1本	22,270		Z-SMXD-20	200	17.70	1本	26,380
T-SMXD-30	300	19.90	1本	27,370	Z-SMXD-30	300	21.50	1本	32,000		
T-SMXD-40	400	23.70	1本	32,450	Z-SMXD-40	400	25.50	1本	37,860		
T-SMXD-50	500	27.40	1本	37,550	Z-SMXD-50	500	29.40	1本	43,600		
T-SMXD-60	600	31.10	1本	42,620	Z-SMXD-60	600	33.40	1本	49,820		
T-SMXD-70	700	34.90	1本	47,920	Z-SMXD-70	700	37.05	1本	55,190		
T-SMXD-80	800	38.50	1本	52,890	Z-SMXD-80	800	41.10	1本	61,050		
T-SMXD-100	1000	46.05	1本	63,060	Z-SMXD-100	1000	48.40	1本	72,000		
高耐食性鋼板	型番	幅(W)	単重(kg)	販売単位	標準価格	ステンレス	型番	幅(W)	単重(kg)	販売単位	標準価格
	K-SMXD-20	200	17.30	1本	24,700		S-SMXD-20	200	16.10	1本	56,240
	K-SMXD-30	300	21.10	1本	30,320		S-SMXD-30	300	20.00	1本	69,500
	K-SMXD-40	400	25.00	1本	36,000		S-SMXD-40	400	23.80	1本	81,940
	K-SMXD-50	500	28.90	1本	41,570		S-SMXD-50	500	27.70	1本	95,190
	K-SMXD-60	600	32.80	1本	47,210		S-SMXD-60	600	31.60	1本	108,300
	K-SMXD-70	700	36.70	1本	52,810		S-SMXD-70	700	35.40	1本	120,870
	K-SMXD-80	800	40.70	1本	58,490		S-SMXD-80	800	39.70	1本	133,860
	K-SMXD-100	1000	47.80	1本	68,700		S-SMXD-100	1000	46.50	1本	159,540

◆ O型ダクト

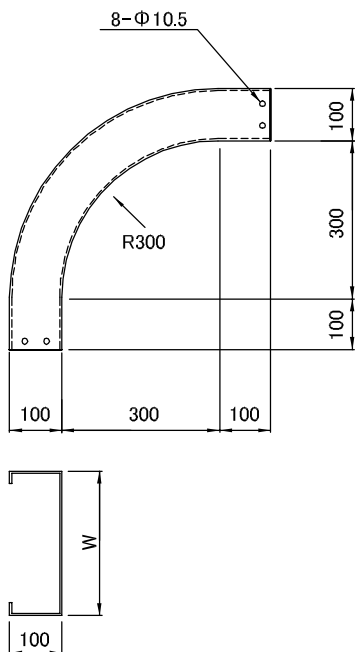

塗装	型番	幅(W)	単重(kg)	販売単位	標準価格	溶融亜鉛メッキ製	型番	幅(W)	単重(kg)	販売単位	標準価格
	T-SMOD-20	200	8.60	1本	11,870		Z-SMOD-20	200	9.50	1本	14,050
T-SMOD-30	300	10.60	1本	14,570	Z-SMOD-30	300	11.40	1本	17,040		
T-SMOD-40	400	12.60	1本	17,280	Z-SMOD-40	400	13.60	1本	20,160		
T-SMOD-50	500	14.60	1本	20,000	Z-SMOD-50	500	15.70	1本	23,210		
T-SMOD-60	600	16.60	1本	22,720	Z-SMOD-60	600	17.80	1本	26,530		
T-SMOD-70	700	18.60	1本	25,520	Z-SMOD-70	700	19.70	1本	29,400		
T-SMOD-80	800	20.50	1本	28,160	Z-SMOD-80	800	21.90	1本	32,510		
T-SMOD-100	1000	24.50	1本	33,600	Z-SMOD-100	1000	25.70	1本	38,260		
高耐食性鋼板	型番	幅(W)	単重(kg)	販売単位	標準価格	ステンレス	型番	幅(W)	単重(kg)	販売単位	標準価格
	K-SMOD-20	200	9.20	1本	13,200		S-SMOD-20	200	8.70	1本	29,950
K-SMOD-30	300	11.30	1本	16,160	S-SMOD-30	300	10.70	1本	37,100		
K-SMOD-40	400	13.30	1本	19,170	S-SMOD-40	400	12.70	1本	43,630		
K-SMOD-50	500	15.40	1本	22,130	S-SMOD-50	500	14.80	1本	50,700		
K-SMOD-60	600	17.50	1本	25,150	S-SMOD-60	600	16.80	1本	57,680		
K-SMOD-70	700	19.50	1本	28,130	S-SMOD-70	700	18.80	1本	64,400		
K-SMOD-80	800	21.70	1本	31,150	S-SMOD-80	800	20.80	1本	71,280		
K-SMOD-100	1000	25.40	1本	36,590	S-SMOD-100	1000	24.80	1本	84,960		

◆ I型ダクト

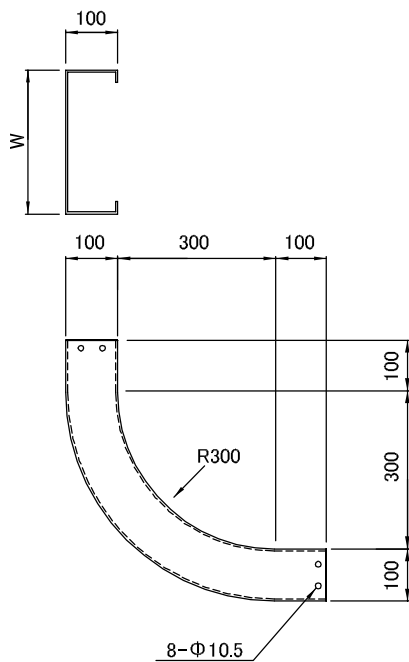

塗装	型番	幅(W)	単重(kg)	販売単位	標準価格	溶融亜鉛メッキ製	型番	幅(W)	単重(kg)	販売単位	標準価格
	T-SMID-20	200	8.60	1本	11,870		Z-SMID-20	200	9.50	1本	14,050
T-SMID-30	300	10.60	1本	14,570	Z-SMID-30	300	11.40	1本	17,040		
T-SMID-40	400	12.60	1本	17,280	Z-SMID-40	400	13.60	1本	20,160		
T-SMID-50	500	14.60	1本	20,000	Z-SMID-50	500	15.70	1本	23,210		
T-SMID-60	600	16.60	1本	22,720	Z-SMID-60	600	17.80	1本	26,530		
T-SMID-70	700	18.60	1本	25,520	Z-SMID-70	700	19.70	1本	29,400		
T-SMID-80	800	20.50	1本	28,160	Z-SMID-80	800	21.90	1本	32,510		
T-SMID-100	1000	24.50	1本	33,600	Z-SMID-100	1000	25.70	1本	38,260		
高耐食性鋼板	型番	幅(W)	単重(kg)	販売単位	標準価格	ステンレス	型番	幅(W)	単重(kg)	販売単位	標準価格
	K-SMID-20	200	9.20	1本	13,200		S-SMID-20	200	8.70	1本	29,950
K-SMID-30	300	11.30	1本	16,160	S-SMID-30	300	10.70	1本	37,100		
K-SMID-40	400	13.30	1本	19,170	S-SMID-40	400	12.70	1本	43,630		
K-SMID-50	500	15.40	1本	22,130	S-SMID-50	500	14.80	1本	50,700		
K-SMID-60	600	17.50	1本	25,150	S-SMID-60	600	16.80	1本	57,680		
K-SMID-70	700	19.50	1本	28,130	S-SMID-70	700	18.80	1本	64,400		
K-SMID-80	800	21.70	1本	31,150	S-SMID-80	800	20.80	1本	71,280		
K-SMID-100	1000	25.40	1本	36,590	S-SMID-100	1000	24.80	1本	84,960		

◆ 水平ベントダクト30'

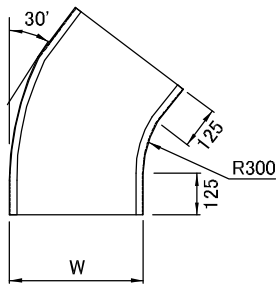

塗装	溶融亜鉛メッキ製					ステンレス					
	型番	幅(W)	単重(kg)	販売単位	標準価格	型番	幅(W)	単重(kg)	販売単位	標準価格	
塗装	T-SMLD30-20	200	5.10	1本	7,040	Z-SMLD30-20	200	5.60	1本	8,480	
	T-SMLD30-30	300	6.30	1本	8,730	Z-SMLD30-30	300	6.80	1本	10,240	
	T-SMLD30-40	400	7.50	1本	10,360	Z-SMLD30-40	400	8.10	1本	12,100	
	T-SMLD30-50	500	8.70	1本	12,000	Z-SMLD30-50	500	9.30	1本	13,920	
	T-SMLD30-60	600	9.90	1本	13,600	Z-SMLD30-60	600	10.70	1本	15,920	
	T-SMLD30-70	700	11.10	1本	15,310	Z-SMLD30-70	700	11.80	1本	17,600	
	T-SMLD30-80	800	12.30	1本	16,890	Z-SMLD30-80	800	13.10	1本	19,520	
	T-SMLD30-100	1000	14.70	1本	20,160	Z-SMLD30-100	1000	15.40	1本	22,960	
	高耐食性鋼板	K-SMLD30-20	200	5.50	1本	7,840	S-SMLD30-20	200	5.10	1本	17,920
		K-SMLD30-30	300	6.70	1本	9,760	S-SMLD30-30	300	6.40	1本	22,190
K-SMLD30-40		400	7.90	1本	11,490	S-SMLD30-40	400	7.60	1本	26,240	
K-SMLD30-50		500	9.20	1本	13,280	S-SMLD30-50	500	8.80	1本	30,400	
K-SMLD30-60		600	10.40	1本	15,040	S-SMLD30-60	600	10.10	1本	34,560	
K-SMLD30-70		700	11.70	1本	16,860	S-SMLD30-70	700	11.20	1本	38,620	
K-SMLD30-80		800	12.90	1本	18,700	S-SMLD30-80	800	12.40	1本	42,760	
K-SMLD30-100		1000	15.20	1本	21,920	S-SMLD30-100	1000	14.80	1本	50,970	

◆ 水平ベントダクト45'

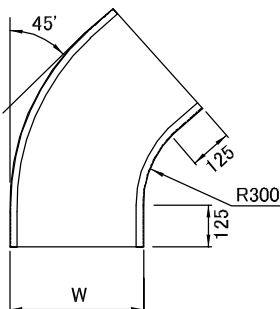

塗装	溶融亜鉛メッキ製					ステンレス					
	型番	幅(W)	単重(kg)	販売単位	標準価格	型番	幅(W)	単重(kg)	販売単位	標準価格	
塗装	T-SMLD45-20	200	6.10	1本	8,480	Z-SMLD45-20	200	6.70	1本	9,980	
	T-SMLD45-30	300	7.50	1本	10,400	Z-SMLD45-30	300	8.10	1本	12,110	
	T-SMLD45-40	400	8.90	1本	12,290	Z-SMLD45-40	400	9.60	1本	14,330	
	T-SMLD45-50	500	10.30	1本	14,210	Z-SMLD45-50	500	11.10	1本	16,510	
	T-SMLD45-60	600	11.70	1本	16,160	Z-SMLD45-60	600	12.60	1本	18,860	
	T-SMLD45-70	700	13.20	1本	18,150	Z-SMLD45-70	700	14.00	1本	20,900	
	T-SMLD45-80	800	14.60	1本	20,100	Z-SMLD45-80	800	15.50	1本	23,120	
	T-SMLD45-100	1000	17.40	1本	23,870	Z-SMLD45-100	1000	18.30	1本	27,360	
	高耐食性鋼板	K-SMLD45-20	200	6.50	1本	9,400	S-SMLD45-20	200	6.10	1本	21,300
		K-SMLD45-30	300	8.00	1本	11,500	S-SMLD45-30	300	7.60	1本	26,400
K-SMLD45-40		400	9.40	1本	13,600	S-SMLD45-40	400	9.00	1本	31,040	
K-SMLD45-50		500	10.90	1本	15,700	S-SMLD45-50	500	10.40	1本	36,000	
K-SMLD45-60		600	12.40	1本	17,900	S-SMLD45-60	600	11.90	1本	40,960	
K-SMLD45-70		700	13.80	1本	20,000	S-SMLD45-70	700	13.30	1本	45,780	
K-SMLD45-80		800	15.40	1本	22,100	S-SMLD45-80	800	14.70	1本	50,700	
K-SMLD45-100		1000	18.10	1本	26,010	S-SMLD45-100	1000	17.60	1本	60,410	

◆ 水平ベントダクト60'

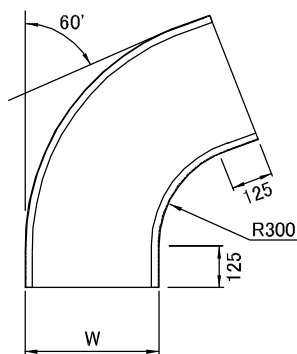

塗装	型番	幅(W)	単重(kg)	販売単位	標準価格	溶融亜鉛メッキ製	型番	幅(W)	単重(kg)	販売単位	標準価格
	T-SMLD60-20	200	6.90	1本	9,500		Z-SMLD60-20	200	7.60	1本	11,200
	T-SMLD60-30	300	8.40	1本	11,700		Z-SMLD60-30	300	9.10	1本	13,630
	T-SMLD60-40	400	10.10	1本	13,820		Z-SMLD60-40	400	10.80	1本	16,130
	T-SMLD60-50	500	11.60	1本	15,980		Z-SMLD60-50	500	12.50	1本	18,560
	T-SMLD60-60	600	13.20	1本	18,160		Z-SMLD60-60	600	14.30	1本	21,200
	T-SMLD60-70	700	14.90	1本	20,420		Z-SMLD60-70	700	15.70	1本	23,520
	T-SMLD60-80	800	16.40	1本	22,500		Z-SMLD60-80	800	17.50	1本	26,020
	T-SMLD60-100	1000	19.60	1本	26,870		Z-SMLD60-100	1000	20.60	1本	30,610
	高耐食性鋼板	型番	幅(W)	単重(kg)	販売単位		標準価格	ステンレス	型番	幅(W)	単重(kg)
K-SMLD60-20		200	7.30	1本	10,560	S-SMLD60-20	200		6.90	1本	23,950
K-SMLD60-30		300	9.00	1本	12,960	S-SMLD60-30	300		8.50	1本	29,600
K-SMLD60-40		400	10.60	1本	15,360	S-SMLD60-40	400		10.10	1本	34,880
K-SMLD60-50		500	12.30	1本	17,770	S-SMLD60-50	500		11.80	1本	40,480
K-SMLD60-60		600	13.90	1本	20,130	S-SMLD60-60	600		13.40	1本	46,150
K-SMLD60-70		700	15.60	1本	22,560	S-SMLD60-70	700		15.10	1本	51,500
K-SMLD60-80		800	17.30	1本	25,000	S-SMLD60-80	800		16.60	1本	57,000
K-SMLD60-100		1000	20.30	1本	29,280	S-SMLD60-100	1000		19.80	1本	68,000

◆ 特殊T型分岐

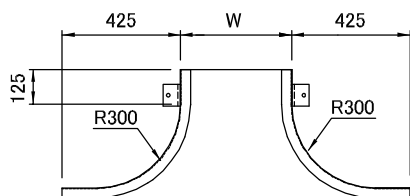

塗装	型番	幅(W)	単重(kg)	販売単位	標準価格	溶融亜鉛メッキ製	型番	幅(W)	単重(kg)	販売単位	標準価格
	T-SMTAD-20	200	7.60	1本	8,100		Z-SMTAD-20	200	8.40	1本	9,700
	T-SMTAD-30	300	9.40	1本	9,600		Z-SMTAD-30	300	10.10	1本	11,520
	T-SMTAD-40	400	11.20	1本	11,100		Z-SMTAD-40	400	12.10	1本	13,280
	T-SMTAD-50	500	12.90	1本	12,600		Z-SMTAD-50	500	13.90	1本	15,100
	T-SMTAD-60	600	14.70	1本	14,100		Z-SMTAD-60	600	15.80	1本	16,900
	T-SMTAD-70	700	16.50	1本	15,610		Z-SMTAD-70	700	17.50	1本	18,640
	T-SMTAD-80	800	18.20	1本	17,120		Z-SMTAD-80	800	19.40	1本	20,480
	T-SMTAD-100	1000	21.70	1本	20,160		Z-SMTAD-100	1000	22.80	1本	24,080
高耐食性鋼板	型番	幅(W)	単重(kg)	販売単位	標準価格	ステンレス	型番	幅(W)	単重(kg)	販売単位	標準価格
	K-SMTAD-20	200	8.10	1本	8,900		S-SMTAD-20	200	7.60	1本	20,560
	K-SMTAD-30	300	10.00	1本	10,600		S-SMTAD-30	300	9.50	1本	24,440
	K-SMTAD-40	400	11.80	1本	12,240		S-SMTAD-40	400	11.20	1本	28,160
	K-SMTAD-50	500	13.60	1本	13,920		S-SMTAD-50	500	13.10	1本	31,920
	K-SMTAD-60	600	15.50	1本	15,600		S-SMTAD-60	600	14.90	1本	35,760
	K-SMTAD-70	700	17.30	1本	17,280		S-SMTAD-70	700	16.70	1本	39,600
	K-SMTAD-80	800	19.20	1本	18,820		S-SMTAD-80	800	18.50	1本	43,440
	K-SMTAD-100	1000	22.50	1本	22,200		S-SMTAD-100	1000	22.00	1本	50,960

◆カバー固定金具 カバーバンド型

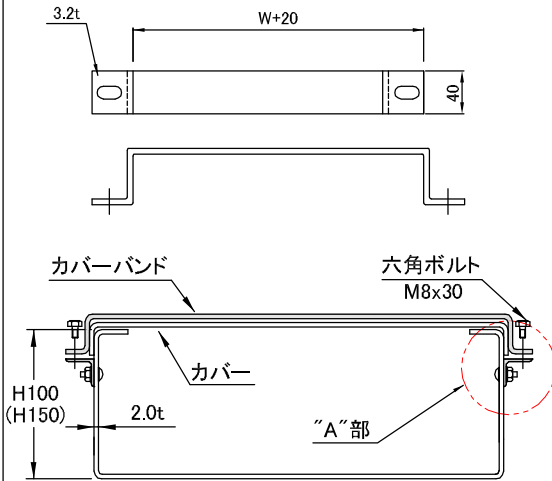

塗装	溶融亜鉛メッキ製					ステンレス					
	型番	幅(W)	単重(kg)	販売単位	標準価格	型番	幅(W)	単重(kg)	販売単位	標準価格	
高耐食性鋼板	T-CB-20	200	0.46	1個	1,840	Z-CB-20	200	0.46	1個	2,070	
	T-CB-30	300	0.56	1個	2,240	Z-CB-30	300	0.56	1個	2,520	
	T-CB-40	400	0.66	1個	2,640	Z-CB-40	400	0.66	1個	2,970	
	T-CB-50	500	0.76	1個	3,040	Z-CB-50	500	0.76	1個	3,420	
	T-CB-60	600	0.86	1個	3,440	Z-CB-60	600	0.86	1個	3,870	
	T-CB-70	700	0.96	1個	3,840	Z-CB-70	700	0.96	1個	4,320	
	T-CB-80	800	1.06	1個	4,240	Z-CB-80	800	1.06	1個	4,770	
	T-CB-100	1000	1.16	1個	4,640	Z-CB-100	1000	1.16	1個	5,220	
	高耐食性鋼板	K-CB-20	200	0.46	1個	1,930	S-CB-20	200	0.46	1個	5,520
		K-CB-30	300	0.56	1個	2,350	S-CB-30	300	0.56	1個	6,720
K-CB-40		400	0.66	1個	2,770	S-CB-40	400	0.66	1個	7,920	
K-CB-50		500	0.76	1個	3,190	S-CB-50	500	0.76	1個	9,120	
K-CB-60		600	0.86	1個	3,610	S-CB-60	600	0.86	1個	10,320	
K-CB-70		700	0.96	1個	4,030	S-CB-70	700	0.96	1個	11,520	
K-CB-80		800	1.06	1個	4,450	S-CB-80	800	1.06	1個	12,720	
K-CB-100		1000	1.16	1個	4,870	S-CB-100	1000	1.16	1個	13,920	

K

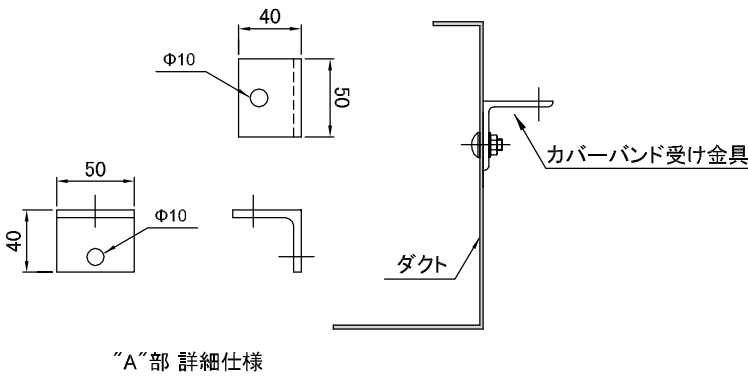

※この仕様は、ダクト及びラック兼用です。

◆カバー固定金具 クランプ S型

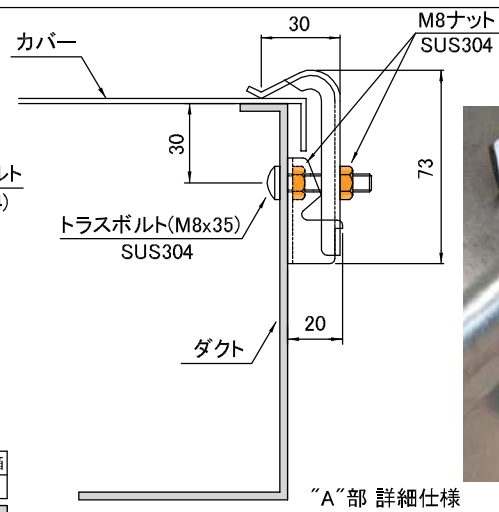
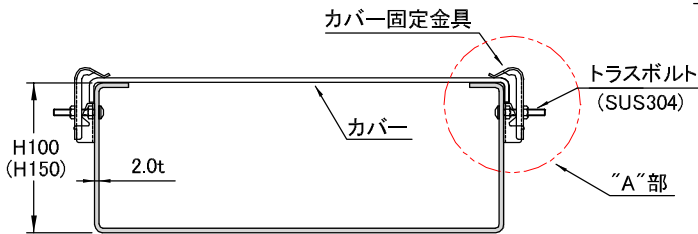

表面処理		型番	標準価格	販売単位
溶融亜鉛メッキ仕上		Z-CCS	1,300	1個(片側)
ステンレス(SUS304)製		S-CCS	3,900	1個(片側)

梱包・小箱
10

※この仕様は、ダクト及びラック兼用です。

◆カバー固定金具

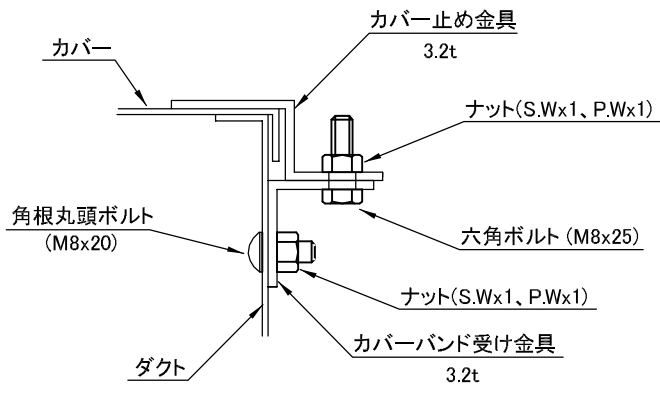
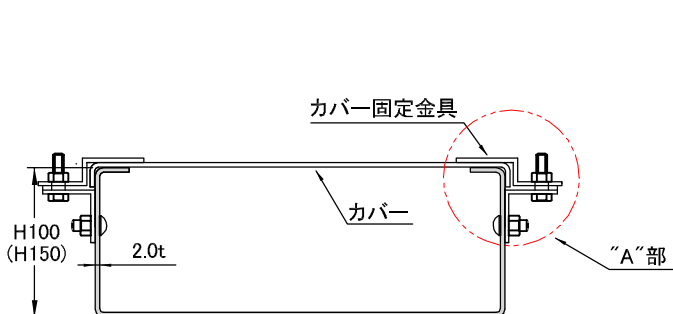

“A”部 詳細仕様

梱包・小箱
10

表面処理	型番	標準価格	販売単位
溶融亜鉛メッキ仕上	Z-CCS	1,300	1個(片側)
ステンレス(SUS304)製	S-CCS	3,900	1個(片側)

※この仕様は、ダクト及びブラック兼用です。

K

◆ 直線ダクト

t = 2.0t

*指定の厚みも製作可能です。

*長さ:2.4M or 3.0M(指定の長さも製作可能です)

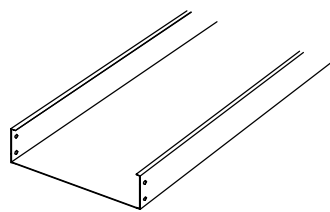
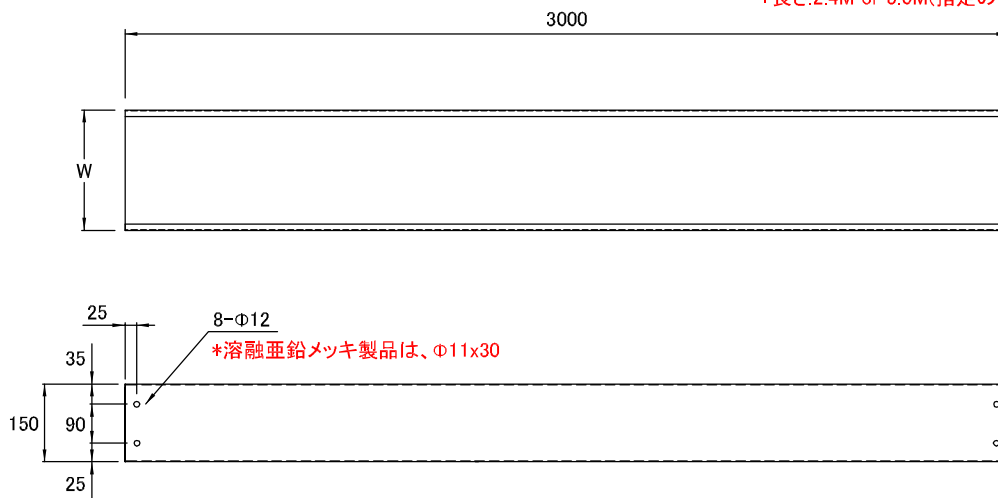

種類	型番	幅(W)	単重(kg)	販売単位	標準価格
塗装	T-SLD-20	200	25.20	1本	24,200
	T-SLD-30	300	30.00	1本	28,800
	T-SLD-40	400	34.60	1本	33,210
	T-SLD-50	500	39.40	1本	37,820
	T-SLD-60	600	44.20	1本	42,430
	T-SLD-70	700	48.80	1本	46,850
	T-SLD-80	800	53.50	1本	51,360
	T-SLD-100	1000	63.00	1本	60,480
溶融亜鉛メッキ製	型番	幅(W)	単重(kg)	販売単位	標準価格
	Z-SLD-20	200	27.90	1本	28,960
	Z-SLD-30	300	33.20	1本	34,530
	Z-SLD-40	400	38.30	1本	39,820
	Z-SLD-50	500	43.50	1本	45,280
	Z-SLD-60	600	48.70	1本	50,640
	Z-SLD-70	700	53.80	1本	55,950
	Z-SLD-80	800	59.00	1本	61,360
Z-SLD-100	1000	69.40	1本	72,180	
高耐食性鋼板	型番	幅(W)	単重(kg)	販売単位	標準価格
	K-SLD-20	200	26.50	1本	26,700
	K-SLD-30	300	31.60	1本	31,840
	K-SLD-40	400	36.40	1本	36,700
	K-SLD-50	500	41.40	1本	41,760
	K-SLD-60	600	46.30	1本	46,720
	K-SLD-70	700	51.50	1本	51,920
	K-SLD-80	800	56.10	1本	56,480
K-SLD-100	1000	65.90	1本	66,560	
ステンレス	型番	幅(W)	単重(kg)	販売単位	標準価格
	S-SLD-20	200	25.70	1本	61,680
	S-SLD-30	300	30.50	1本	73,200
	S-SLD-40	400	35.20	1本	84,480
	S-SLD-50	500	39.90	1本	95,760
	S-SLD-60	600	44.70	1本	107,280
	S-SLD-70	700	49.50	1本	118,800
	S-SLD-80	800	54.30	1本	130,320
S-SLD-100	1000	63.70	1本	152,880	

タイプ	表面処理
T - タイプ	塗装仕上(塗装色 5Y7/1)
Z - タイプ	溶融亜鉛メッキ仕上
K - タイプ	高耐食性鋼板製
S - タイプ	ステンレス(SUS304)製

*本製品は、別途接続用ボルト・ナットが必要です。(P175 型番BN10)

◆ L型ダクト

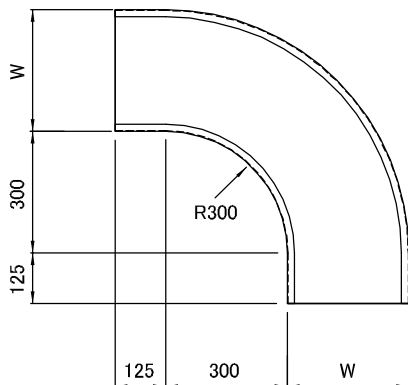

	溶融亜鉛メッキ製					ステンレス				
	型番	幅(W)	単重(kg)	販売単位	標準価格	型番	幅(W)	単重(kg)	販売単位	標準価格
塗装	T-SLLD-20	200	11.70	1本	16,130	Z-SLLD-20	200	13.00	1本	19,360
	T-SLLD-30	300	14.00	1本	19,200	Z-SLLD-30	300	15.50	1本	23,040
	T-SLLD-40	400	16.10	1本	22,150	Z-SLLD-40	400	17.80	1本	26,560
	T-SLLD-50	500	18.30	1本	25,220	Z-SLLD-50	500	20.30	1本	30,200
	T-SLLD-60	600	20.60	1本	28,300	Z-SLLD-60	600	22.70	1本	33,770
	T-SLLD-70	700	22.70	1本	31,230	Z-SLLD-70	700	25.10	1本	37,280
	T-SLLD-80	800	24.90	1本	34,240	Z-SLLD-80	800	27.50	1本	40,960
	T-SLLD-100	1000	29.40	1本	40,320	Z-SLLD-100	1000	32.30	1本	48,160
	高耐食性鋼板	K-SLLD-20	200	12.30	1本	17,800	S-SLLD-20	200	11.90	1本
K-SLLD-30		300	14.70	1本	21,210	S-SLLD-30	300	14.20	1本	48,800
K-SLLD-40		400	17.00	1本	24,480	S-SLLD-40	400	16.40	1本	56,320
K-SLLD-50		500	19.30	1本	27,840	S-SLLD-50	500	18.60	1本	63,840
K-SLLD-60		600	21.60	1本	31,200	S-SLLD-60	600	20.80	1本	71,520
K-SLLD-70		700	24.10	1本	34,560	S-SLLD-70	700	23.10	1本	79,200
K-SLLD-80		800	26.10	1本	37,650	S-SLLD-80	800	25.30	1本	86,880
K-SLLD-100		1000	30.70	1本	44,370	S-SLLD-100	1000	29.70	1本	101,920

◆ 外直角L型ダクト

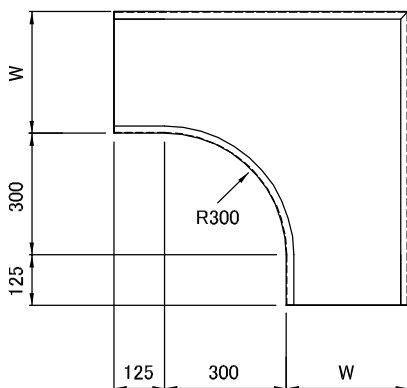

	溶融亜鉛メッキ製					ステンレス				
	型番	幅(W)	単重(kg)	販売単位	標準価格	型番	幅(W)	単重(kg)	販売単位	標準価格
塗装	T-SLLAD-20	200	11.70	1本	16,130	Z-SLLAD-20	200	13.00	1本	19,360
	T-SLLAD-30	300	14.00	1本	19,200	Z-SLLAD-30	300	15.50	1本	23,040
	T-SLLAD-40	400	16.10	1本	22,150	Z-SLLAD-40	400	17.80	1本	26,560
	T-SLLAD-50	500	18.30	1本	25,220	Z-SLLAD-50	500	20.30	1本	30,200
	T-SLLAD-60	600	20.60	1本	28,300	Z-SLLAD-60	600	22.70	1本	33,770
	T-SLLAD-70	700	22.70	1本	31,230	Z-SLLAD-70	700	25.10	1本	37,280
	T-SLLAD-80	800	24.90	1本	34,240	Z-SLLAD-80	800	27.50	1本	40,960
	T-SLLAD-100	1000	29.40	1本	40,320	Z-SLLAD-100	1000	32.30	1本	48,160
	高耐食性鋼板	K-SLLAD-20	200	12.30	1本	17,800	S-SLLAD-20	200	11.90	1本
K-SLLAD-30		300	14.70	1本	21,210	S-SLLAD-30	300	14.20	1本	48,800
K-SLLAD-40		400	17.00	1本	24,480	S-SLLAD-40	400	16.40	1本	56,320
K-SLLAD-50		500	19.30	1本	27,840	S-SLLAD-50	500	18.60	1本	63,840
K-SLLAD-60		600	21.60	1本	31,200	S-SLLAD-60	600	20.80	1本	71,520
K-SLLAD-70		700	24.10	1本	34,560	S-SLLAD-70	700	23.10	1本	79,200
K-SLLAD-80		800	26.10	1本	37,650	S-SLLAD-80	800	25.30	1本	86,880
K-SLLAD-100		1000	30.70	1本	44,370	S-SLLAD-100	1000	29.70	1本	101,920

◆ T型ダクト

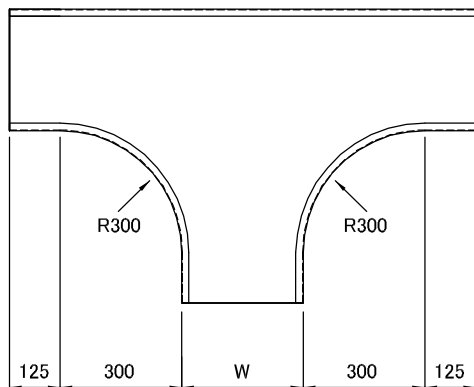

塗装	型番	幅(W)	単重(kg)	販売単位	標準価格	溶融亜鉛メッキ製	型番	幅(W)	単重(kg)	販売単位	標準価格
	T-SLTD-20	200	15.20	1本	20,960		Z-SLTD-20	200	16.90	1本	25,170
T-SLTD-30	300	18.20	1本	24,960	Z-SLTD-30	300	20.15	1本	29,950		
T-SLTD-40	400	20.90	1本	28,800	Z-SLTD-40	400	23.10	1本	34,560		
T-SLTD-50	500	23.70	1本	32,800	Z-SLTD-50	500	26.40	1本	39,250		
T-SLTD-60	600	26.70	1本	36,800	Z-SLTD-60	600	29.50	1本	43,920		
T-SLTD-70	700	29.50	1本	40,640	Z-SLTD-70	700	32.60	1本	48,480		
T-SLTD-80	800	32.30	1本	44,800	Z-SLTD-80	800	33.70	1本	53,280		
T-SLTD-100	1000	38.20	1本	52,400	Z-SLTD-100	1000	41.90	1本	62,560		
高耐食性鋼板	型番	幅(W)	単重(kg)	販売単位	標準価格	ステンレス	型番	幅(W)	単重(kg)	販売単位	標準価格
	K-SLTD-20	200	15.90	1本	23,200		S-SLTD-20	200	15.40	1本	53,440
K-SLTD-30	300	19.10	1本	27,520	S-SLTD-30	300	18.40	1本	63,440		
K-SLTD-40	400	22.10	1本	31,820	S-SLTD-40	400	21.30	1本	73,220		
K-SLTD-50	500	25.10	1本	36,190	S-SLTD-50	500	24.10	1本	83,000		
K-SLTD-60	600	28.10	1本	37,360	S-SLTD-60	600	27.00	1本	93,000		
K-SLTD-70	700	31.30	1本	44,920	S-SLTD-70	700	30.00	1本	102,960		
K-SLTD-80	800	33.90	1本	48,960	S-SLTD-80	800	32.90	1本	112,960		
K-SLTD-100	1000	39.90	1本	57,600	S-SLTD-100	1000	38.60	1本	132,480		

◆ X型ダクト

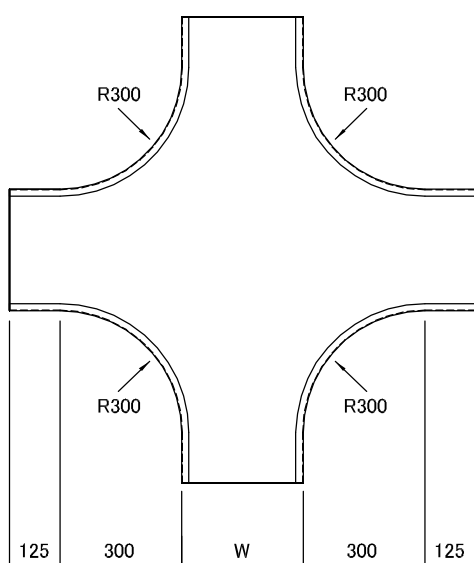

塗装	型番	幅(W)	単重(kg)	販売単位	標準価格	溶融亜鉛メッキ製	型番	幅(W)	単重(kg)	販売単位	標準価格
	T-SLXD-20	200	19.80	1本	27,250		Z-SLXD-20	200	21.90	1本	32,800
T-SLXD-30	300	23.70	1本	32,500	Z-SLXD-30	300	26.20	1本	38,930		
T-SLXD-40	400	27.20	1本	37,440	Z-SLXD-40	400	30.00	1本	44,960		
T-SLXD-50	500	30.80	1本	42,640	Z-SLXD-50	500	34.30	1本	51,040		
T-SLXD-60	600	34.70	1本	47,840	Z-SLXD-60	600	38.40	1本	57,120		
T-SLXD-70	700	38.40	1本	52,800	Z-SLXD-70	700	42.40	1本	63,040		
T-SLXD-80	800	42.20	1本	58,240	Z-SLXD-80	800	43.80	1本	69,260		
T-SLXD-100	1000	49.70	1本	68,160	Z-SLXD-100	1000	54.50	1本	81,330		
高耐食性鋼板	型番	幅(W)	単重(kg)	販売単位	標準価格	ステンレス	型番	幅(W)	単重(kg)	販売単位	標準価格
	K-SLXD-20	200	20.60	1本	30,160		S-SLXD-20	200	19.90	1本	69,400
K-SLXD-30	300	24.80	1本	35,780	S-SLXD-30	300	23.90	1本	82,460		
K-SLXD-40	400	28.70	1本	41,360	S-SLXD-40	400	27.60	1本	95,200		
K-SLXD-50	500	32.60	1本	47,040	S-SLXD-50	500	31.30	1本	107,800		
K-SLXD-60	600	36.50	1本	48,640	S-SLXD-60	600	35.10	1本	120,860		
K-SLXD-70	700	40.70	1本	58,400	S-SLXD-70	700	39.00	1本	133,920		
K-SLXD-80	800	44.10	1本	63,680	S-SLXD-80	800	42.70	1本	146,850		
K-SLXD-100	1000	51.80	1本	74,880	S-SLXD-100	1000	50.10	1本	107,600		

◆ O型ダクト

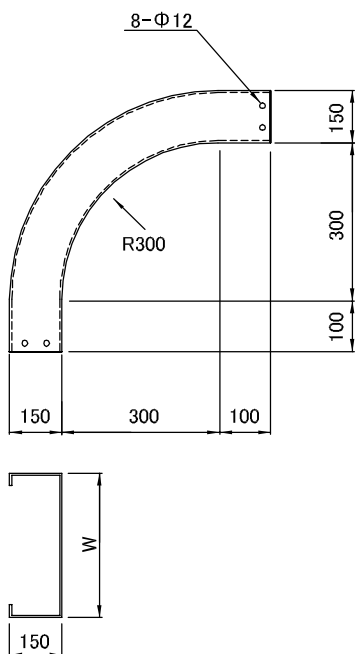

塗装	型番	幅(W)	単重(kg)	販売単位	標準価格	溶融亜鉛メッキ製	型番	幅(W)	単重(kg)	販売単位	標準価格
	T-SLOD-20	200	10.50	1本	14,500		Z-SLOD-20	200	11.70	1本	17,420
T-SLOD-30	300	12.60	1本	17,280	Z-SLOD-30	300	13.90	1本	20,730		
T-SLOD-40	400	14.50	1本	19,920	Z-SLOD-40	400	16.10	1本	23,900		
T-SLOD-50	500	16.40	1本	22,720	Z-SLOD-50	500	18.30	1本	27,040		
T-SLOD-60	600	18.50	1本	25,440	Z-SLOD-60	600	20.40	1本	30,400		
T-SLOD-70	700	20.40	1本	28,160	Z-SLOD-70	700	22.60	1本	33,500		
T-SLOD-80	800	22.40	1本	30,880	Z-SLOD-80	800	24.80	1本	36,860		
T-SLOD-100	1000	26.40	1本	36,300	Z-SLOD-100	1000	29.10	1本	43,360		
高耐食性鋼板	型番	幅(W)	単重(kg)	販売単位	標準価格	ステンレス	型番	幅(W)	単重(kg)	販売単位	標準価格
	K-SLOD-20	200	11.10	1本	16,160		S-SLOD-20	200	10.70	1本	37,000
	K-SLOD-30	300	13.20	1本	19,100		S-SLOD-30	300	12.70	1本	43,920
	K-SLOD-40	400	15.30	1本	22,000		S-SLOD-40	400	14.70	1本	50,700
	K-SLOD-50	500	17.30	1本	25,100		S-SLOD-50	500	16.70	1本	57,500
	K-SLOD-60	600	19.40	1本	28,100		S-SLOD-60	600	18.70	1本	64,300
	K-SLOD-70	700	21.70	1本	31,100		S-SLOD-70	700	20.80	1本	71,280
	K-SLOD-80	800	23.50	1本	33,920		S-SLOD-80	800	22.70	1本	78,200
	K-SLOD-100	1000	27.60	1本	40,000		S-SLOD-100	1000	26.70	1本	91,680

◆ I型ダクト

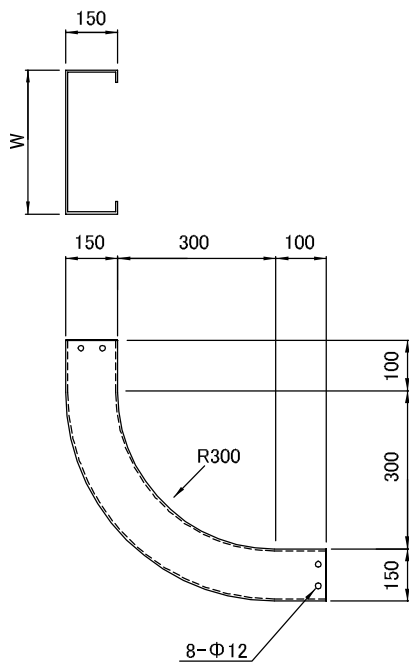

塗装	型番	幅(W)	単重(kg)	販売単位	標準価格	溶融亜鉛メッキ製	型番	幅(W)	単重(kg)	販売単位	標準価格
	T-SLID-20	200	10.50	1本	14,500		Z-SLID-20	200	11.70	1本	17,420
T-SLID-30	300	12.60	1本	17,280	Z-SLID-30	300	13.90	1本	20,730		
T-SLID-40	400	14.50	1本	19,920	Z-SLID-40	400	16.10	1本	23,900		
T-SLID-50	500	16.40	1本	22,720	Z-SLID-50	500	18.30	1本	27,040		
T-SLID-60	600	18.50	1本	25,440	Z-SLID-60	600	20.40	1本	30,400		
T-SLID-70	700	20.40	1本	28,160	Z-SLID-70	700	22.60	1本	33,500		
T-SLID-80	800	22.40	1本	30,880	Z-SLID-80	800	24.80	1本	36,860		
T-SLID-100	1000	26.40	1本	36,300	Z-SLID-100	1000	29.10	1本	43,360		
高耐食性鋼板	型番	幅(W)	単重(kg)	販売単位	標準価格	ステンレス	型番	幅(W)	単重(kg)	販売単位	標準価格
	K-SLID-20	200	11.10	1本	16,160		S-SLID-20	200	10.70	1本	37,000
	K-SLID-30	300	13.20	1本	19,100		S-SLID-30	300	12.70	1本	43,920
	K-SLID-40	400	15.30	1本	22,000		S-SLID-40	400	14.70	1本	50,700
	K-SLID-50	500	17.30	1本	25,100		S-SLID-50	500	16.70	1本	57,500
	K-SLID-60	600	19.40	1本	28,100		S-SLID-60	600	18.70	1本	64,300
	K-SLID-70	700	21.70	1本	31,100		S-SLID-70	700	20.80	1本	71,280
	K-SLID-80	800	23.50	1本	33,920		S-SLID-80	800	22.70	1本	78,200
	K-SLID-100	1000	27.60	1本	40,000		S-SLID-100	1000	26.70	1本	91,680

◆ 水平ベントダクト30'

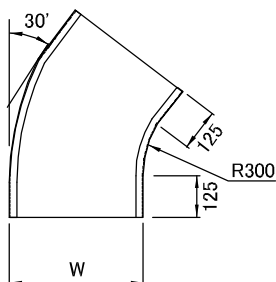

	塗装					溶融亜鉛メッキ製	高耐食性鋼板				
	型番	幅(W)	単重(kg)	販売単位	標準価格		型番	幅(W)	単重(kg)	販売単位	標準価格
	T-SLLD30-20	200	6.30	1本	8,640	Z-SLLD30-20	200	7.10	1本	10,400	
	T-SLLD30-30	300	7.50	1本	10,360	Z-SLLD30-30	300	8.30	1本	12,320	
	T-SLLD30-40	400	8.60	1本	11,840	Z-SLLD30-40	400	9.60	1本	14,240	
	T-SLLD30-50	500	9.80	1本	13,610	Z-SLLD30-50	500	10.90	1本	16,320	
	T-SLLD30-60	600	11.10	1本	15,200	Z-SLLD30-60	600	12.20	1本	18,240	
	T-SLLD30-70	700	12.20	1本	16,800	Z-SLLD30-70	700	13.50	1本	20,130	
	T-SLLD30-80	800	13.40	1本	18,560	Z-SLLD30-80	800	14.80	1本	22,110	
	T-SLLD30-100	1000	15.80	1本	21,760	Z-SLLD30-100	1000	17.40	1本	26,080	
	K-SLLD30-20	200	6.60	1本	9,600	S-SLLD30-20	200	6.40	1本	22,100	
	K-SLLD30-30	300	7.90	1本	11,520	S-SLLD30-30	300	7.60	1本	26,400	
	K-SLLD30-40	400	9.10	1本	13,280	S-SLLD30-40	400	8.80	1本	30,560	
	K-SLLD30-50	500	10.40	1本	15,040	S-SLLD30-50	500	10.10	1本	34,400	
	K-SLLD30-60	600	11.60	1本	16,850	S-SLLD30-60	600	11.20	1本	38,560	
	K-SLLD30-70	700	13.10	1本	18,700	S-SLLD30-70	700	12.40	1本	42,720	
	K-SLLD30-80	800	14.10	1本	20,300	S-SLLD30-80	800	13.60	1本	46,880	
	K-SLLD30-100	1000	16.50	1本	24,000	S-SLLD30-100	1000	16.10	1本	55,000	

◆ 水平ベントダクト45'

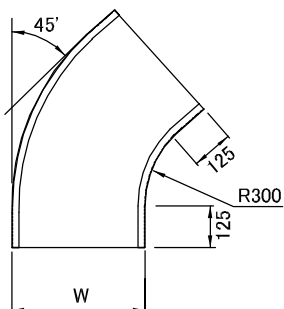

	塗装					溶融亜鉛メッキ製	高耐食性鋼板				
	型番	幅(W)	単重(kg)	販売単位	標準価格		型番	幅(W)	単重(kg)	販売単位	標準価格
	T-SLLD45-20	200	7.40	1本	10,320	Z-SLLD45-20	200	8.30	1本	12,320	
	T-SLLD45-30	300	8.90	1本	12,300	Z-SLLD45-30	300	9.90	1本	14,720	
	T-SLLD45-40	400	10.30	1本	14,160	Z-SLLD45-40	400	11.30	1本	17,600	
	T-SLLD45-50	500	11.70	1本	16,160	Z-SLLD45-50	500	12.90	1本	19,360	
	T-SLLD45-60	600	13.10	1本	18,100	Z-SLLD45-60	600	14.50	1本	21,600	
	T-SLLD45-70	700	14.50	1本	20,000	Z-SLLD45-70	700	16.10	1本	23,840	
	T-SLLD45-80	800	15.90	1本	21,920	Z-SLLD45-80	800	17.60	1本	26,200	
	T-SLLD45-100	1000	18.80	1本	25,760	Z-SLLD45-100	1000	20.60	1本	30,900	
	K-SLLD45-20	200	7.80	1本	11,360	S-SLLD45-20	200	7.60	1本	26,400	
	K-SLLD45-30	300	9.40	1本	13,600	S-SLLD45-30	300	9.10	1本	31,200	
	K-SLLD45-40	400	10.80	1本	15,700	S-SLLD45-40	400	10.50	1本	36,000	
	K-SLLD45-50	500	12.30	1本	17,800	S-SLLD45-50	500	11.90	1本	40,800	
	K-SLLD45-60	600	13.80	1本	19,900	S-SLLD45-60	600	13.30	1本	45,760	
	K-SLLD45-70	700	15.40	1本	22,100	S-SLLD45-70	700	14.80	1本	50,700	
	K-SLLD45-80	800	16.70	1本	24,160	S-SLLD45-80	800	16.20	1本	55,520	
	K-SLLD45-100	1000	19.60	1本	28,500	S-SLLD45-100	1000	19.10	1本	65,300	

◆ 水平ベントダクト60'

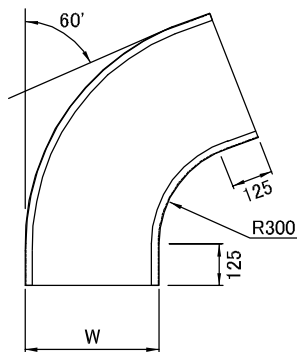

塗装	型番	幅(W)	単重(kg)	販売単位	標準価格	溶融亜鉛メッキ製	型番	幅(W)	単重(kg)	販売単位	標準価格
	T-SLLD60-20	200	8.40	1本	11,500		Z-SLLD60-20	200	9.30	1本	13,900
	T-SLLD60-30	300	10.10	1本	13,700		Z-SLLD60-30	300	11.10	1本	16,600
	T-SLLD60-40	400	11.60	1本	15,840		Z-SLLD60-40	400	12.80	1本	19,200
	T-SLLD60-50	500	13.20	1本	18,200		Z-SLLD60-50	500	14.60	1本	21,700
	T-SLLD60-60	600	14.80	1本	20,500		Z-SLLD60-60	600	16.30	1本	24,300
	T-SLLD60-70	700	16.30	1本	22,500		Z-SLLD60-70	700	18.10	1本	26,800
	T-SLLD60-80	800	17.90	1本	24,800		Z-SLLD60-80	800	19.80	1本	29,500
	T-SLLD60-100	1000	21.20	1本	29,100		Z-SLLD60-100	1000	23.20	1本	34,700
	高耐食性鋼板	型番	幅(W)	単重(kg)	販売単位		標準価格	ステンレス	型番	幅(W)	単重(kg)
K-SLLD60-20		200	8.80	1本	12,800	S-SLLD60-20	200		8.50	1本	29,600
K-SLLD60-30		300	10.50	1本	15,200	S-SLLD60-30	300		10.20	1本	35,040
K-SLLD60-40		400	12.20	1本	17,760	S-SLLD60-40	400		11.80	1本	40,480
K-SLLD60-50		500	13.80	1本	20,000	S-SLLD60-50	500		13.30	1本	45,900
K-SLLD60-60		600	15.50	1本	22,460	S-SLLD60-60	600		14.90	1本	51,500
K-SLLD60-70		700	17.30	1本	24,800	S-SLLD60-70	700		16.60	1本	57,000
K-SLLD60-80		800	18.80	1本	27,100	S-SLLD60-80	800		18.20	1本	62,500
K-SLLD60-100		1000	22.10	1本	31,800	S-SLLD60-100	1000		21.30	1本	73,400

◆ 特殊T型分岐

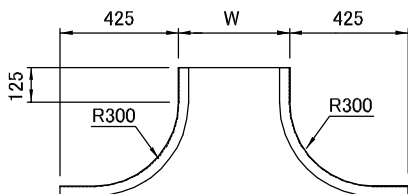

塗装	型番	幅(W)	単重(kg)	販売単位	標準価格	溶融亜鉛メッキ製	型番	幅(W)	単重(kg)	販売単位	標準価格
	T-SLTAD-20	200	9.30	1本	11,050		Z-SLTAD-20	200	10.40	1本	13,260
	T-SLTAD-30	300	11.20	1本	13,600		Z-SLTAD-30	300	12.40	1本	15,980
	T-SLTAD-40	400	12.80	1本	15,300		Z-SLTAD-40	400	14.20	1本	19,040
	T-SLTAD-50	500	14.60	1本	18,870		Z-SLTAD-50	500	16.20	1本	21,760
	T-SLTAD-60	600	16.40	1本	21,420		Z-SLTAD-60	600	18.10	1本	24,990
	T-SLTAD-70	700	18.10	1本	24,100		Z-SLTAD-70	700	20.10	1本	27,700
	T-SLTAD-80	800	19.90	1本	26,600		Z-SLTAD-80	800	22.00	1本	30,600
	T-SLTAD-100	1000	23.50	1本	31,700		Z-SLTAD-100	1000	25.80	1本	36,040
高耐食性鋼板	型番	幅(W)	単重(kg)	販売単位	標準価格	ステンレス	型番	幅(W)	単重(kg)	販売単位	標準価格
	K-SLTAD-20	200	9.80	1本	12,410		S-SLTAD-20	200	9.50	1本	28,300
	K-SLTAD-30	300	11.70	1本	15,130		S-SLTAD-30	300	11.30	1本	34,950
	K-SLTAD-40	400	13.60	1本	18,020		S-SLTAD-40	400	13.10	1本	41,200
	K-SLTAD-50	500	15.40	1本	20,910		S-SLTAD-50	500	14.80	1本	47,870
	K-SLTAD-60	600	17.20	1本	23,630		S-SLTAD-60	600	16.60	1本	54,500
	K-SLTAD-70	700	19.20	1本	26,500		S-SLTAD-70	700	18.50	1本	60,790
	K-SLTAD-80	800	20.80	1本	29,410		S-SLTAD-80	800	20.20	1本	67,330
	K-SLTAD-100	1000	24.50	1本	34,510		S-SLTAD-100	1000	23.70	1本	80,240

◆カバー固定金具 カバーバンド型

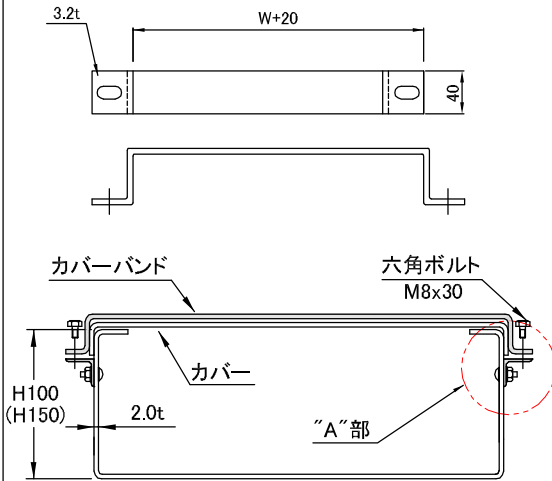

塗装	溶融亜鉛メッキ製					ステンレス					
	型番	幅(W)	単重(kg)	販売単位	標準価格	型番	幅(W)	単重(kg)	販売単位	標準価格	
高耐食性鋼板	T-CB-20	200	0.46	1個	1,840	Z-CB-20	200	0.46	1個	2,070	
	T-CB-30	300	0.56	1個	2,240	Z-CB-30	300	0.56	1個	2,520	
	T-CB-40	400	0.66	1個	2,640	Z-CB-40	400	0.66	1個	2,970	
	T-CB-50	500	0.76	1個	3,040	Z-CB-50	500	0.76	1個	3,420	
	T-CB-60	600	0.86	1個	3,440	Z-CB-60	600	0.86	1個	3,870	
	T-CB-70	700	0.96	1個	3,840	Z-CB-70	700	0.96	1個	4,320	
	T-CB-80	800	1.06	1個	4,240	Z-CB-80	800	1.06	1個	4,770	
	T-CB-100	1000	1.16	1個	4,640	Z-CB-100	1000	1.16	1個	5,220	
	高耐食性鋼板	K-CB-20	200	0.46	1個	1,930	S-CB-20	200	0.46	1個	5,520
		K-CB-30	300	0.56	1個	2,350	S-CB-30	300	0.56	1個	6,720
K-CB-40		400	0.66	1個	2,770	S-CB-40	400	0.66	1個	7,920	
K-CB-50		500	0.76	1個	3,190	S-CB-50	500	0.76	1個	9,120	
K-CB-60		600	0.86	1個	3,610	S-CB-60	600	0.86	1個	10,320	
K-CB-70		700	0.96	1個	4,030	S-CB-70	700	0.96	1個	11,520	
K-CB-80		800	1.06	1個	4,450	S-CB-80	800	1.06	1個	12,720	
K-CB-100		1000	1.16	1個	4,870	S-CB-100	1000	1.16	1個	13,920	

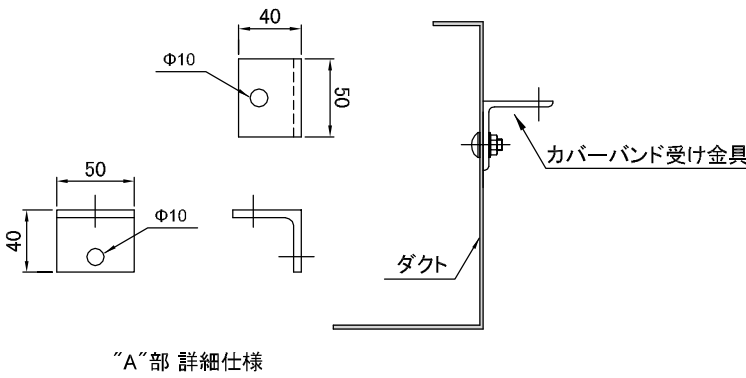

※この仕様は、ダクト及びラック兼用です。

◆カバー固定金具 クランプ S型

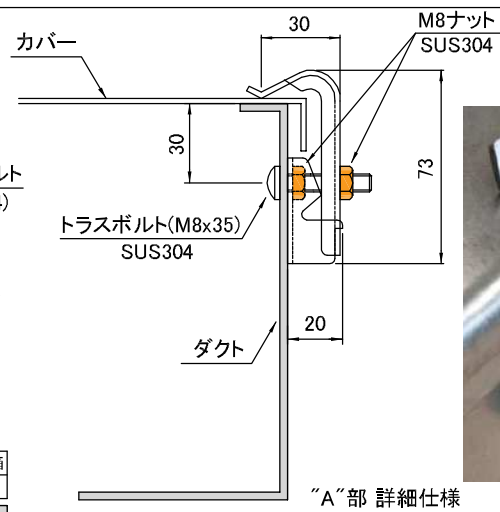
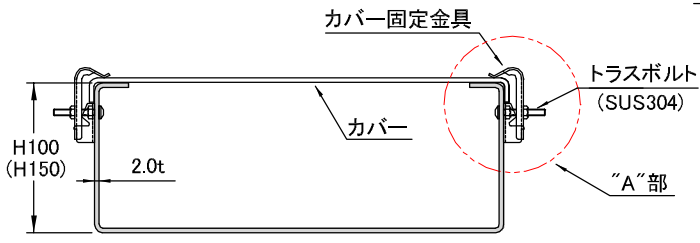

表面処理	型番	標準価格	販売単位
溶融亜鉛メッキ仕上	Z-CCS	1,300	1個(片側)
ステンレス(SUS304)製	S-CCS	3,900	1個(片側)

梱包・小箱
10

※この仕様は、ダクト及びラック兼用です。

◆カバー固定金具

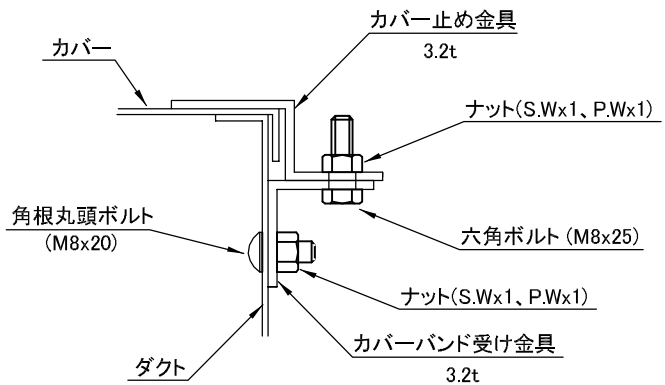
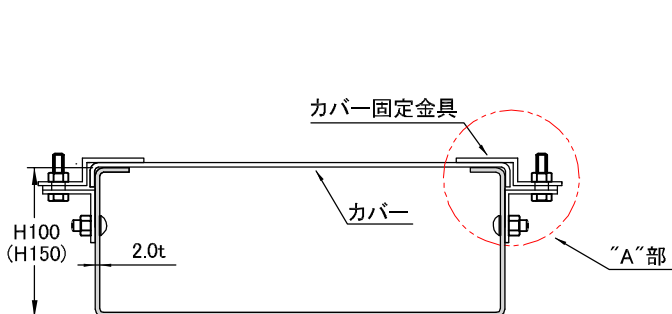

“A”部 詳細仕様

梱包・小箱
10

表面処理	型番	標準価格	販売単位
溶融亜鉛メッキ仕上	Z-CCS	1,300	1個(片側)
ステンレス(SUS304)製	S-CCS	3,900	1個(片側)

※この仕様は、ダクト及びブラック兼用です。

◆直線接続金具 (100H)

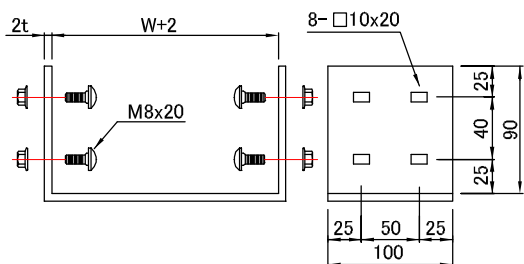

角根丸頭ボルト・ナット 8組合む

塗装	溶融亜鉛メッキ製					高耐食性鋼板	ステンレス						
	型番	幅(W)	単重(kg)	販売単位	標準価格		型番	幅(W)	単重(kg)	販売単位	標準価格		
塗装	T-MJB-20	200	0.42	1個	860	高耐食性鋼板	K-MJB-20	200	0.42	1個	1,110		
	T-MJB-30	300	0.64	1個	1,030		K-MJB-30	300	0.64	1個	1,280		
	T-MJB-40	400	0.86	1個	1,200		K-MJB-40	400	0.86	1個	1,470		
	T-MJB-50	500	1.08	1個	1,360		K-MJB-50	500	1.08	1個	1,660		
	T-MJB-60	600	1.30	1個	1,500		K-MJB-60	600	1.30	1個	1,850		
	T-MJB-70	700	1.52	1個	1,700		K-MJB-70	700	1.52	1個	2,050		
	T-MJB-80	800	1.74	1個	1,850		K-MJB-80	800	1.74	1個	2,250		
	T-MJB-100	1000	2.18	1個	2,200		K-MJB-100	1000	2.18	1個	2,660		
	溶融亜鉛メッキ製	Z-MJB-20	200	0.44	1個		1,120	ステンレス	S-MJB-20	200	0.32	1個	2,020
		Z-MJB-30	300	0.67	1個		1,290		S-MJB-30	300	0.49	1個	2,290
Z-MJB-40		400	0.90	1個	1,490	S-MJB-40	400		0.65	1個	2,600		
Z-MJB-50		500	1.13	1個	1,670	S-MJB-50	500		0.82	1個	2,900		
Z-MJB-60		600	1.36	1個	1,860	S-MJB-60	600		0.98	1個	3,190		
Z-MJB-70		700	1.59	1個	2,070	S-MJB-70	700		1.15	1個	3,500		
Z-MJB-80		800	1.82	1個	2,270	S-MJB-80	800		1.31	1個	3,800		
Z-MJB-100		1000	2.28	1個	2,670	S-MJB-100	1000		1.62	1個	4,390		

◆直線接続金具 (150H)

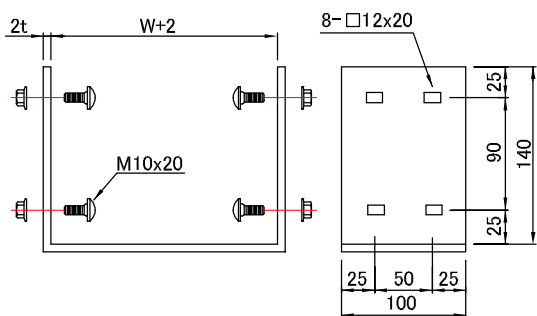

角根丸頭ボルト・ナット 8組合む

塗装	溶融亜鉛メッキ製					高耐食性鋼板	ステンレス						
	型番	幅(W)	単重(kg)	販売単位	標準価格		型番	幅(W)	単重(kg)	販売単位	標準価格		
塗装	T-LJB-20	200	0.63	1個	1,290	高耐食性鋼板	K-LJB-20	200	0.63	1個	1,670		
	T-LJB-30	300	0.96	1個	1,540		K-LJB-30	300	0.96	1個	1,920		
	T-LJB-40	400	1.29	1個	1,800		K-LJB-40	400	1.30	1個	2,200		
	T-LJB-50	500	1.62	1個	2,040		K-LJB-50	500	1.62	1個	2,490		
	T-LJB-60	600	1.95	1個	2,250		K-LJB-60	600	1.95	1個	2,780		
	T-LJB-70	700	2.28	1個	2,550		K-LJB-70	700	2.28	1個	3,100		
	T-LJB-80	800	2.61	1個	2,780		K-LJB-80	800	2.61	1個	3,400		
	T-LJB-100	1000	3.27	1個	2,300		K-LJB-100	1000	3.27	1個	3,990		
	溶融亜鉛メッキ製	Z-LJB-20	200	0.70	1個		1,680	ステンレス	S-LJB-20	200	0.48	1個	3,030
		Z-LJB-30	300	1.05	1個		1,940		S-LJB-30	300	0.74	1個	3,440
Z-LJB-40		400	1.35	1個	2,240	S-LJB-40	400		0.97	1個	3,900		
Z-LJB-50		500	1.70	1個	2,500	S-LJB-50	500		1.20	1個	4,350		
Z-LJB-60		600	2.05	1個	2,800	S-LJB-60	600		1.50	1個	4,780		
Z-LJB-70		700	2.40	1個	3,100	S-LJB-70	700		1.70	1個	5,300		
Z-LJB-80		800	2.70	1個	3,400	S-LJB-80	800		1.90	1個	5,700		
Z-LJB-100		1000	3.40	1個	4,000	S-LJB-100	1000		2.40	1個	6,600		

*注意：接続は、ラックの内側から取付、接続金具を介して外側からフランジナットで締め付けてください。

◆水平自在継ぎダクト

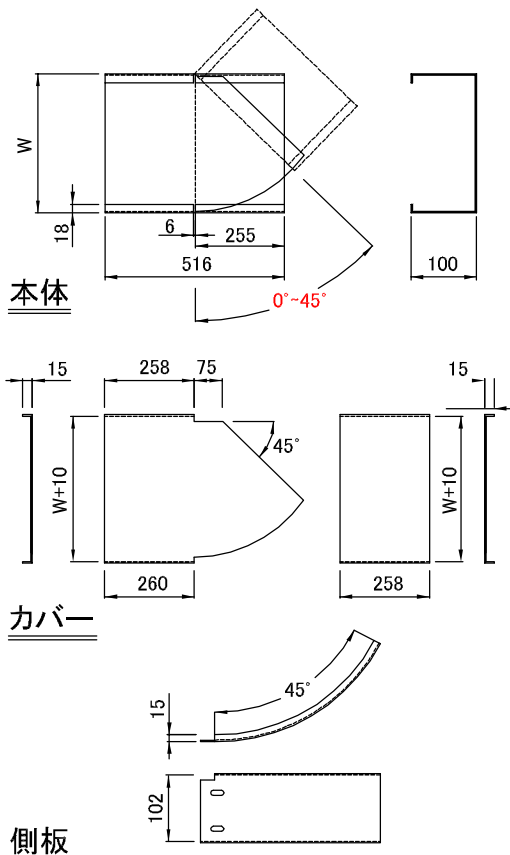

塗装	型番	幅(W)	単重(kg)	販売単位	標準価格	溶融亜鉛メッキ製	型番	幅(W)	単重(kg)	販売単位	標準価格
	T-MPH-20	200	5.80	1本	15,700		Z-MPH-20	200	7.10	1本	16,400
T-MPH-30	300	8.10	1本	19,200	Z-MPH-30	300	9.70	1本	21,500		
T-MPH-40	400	9.90	1本	23,100	Z-MPH-40	400	12.00	1本	24,500		
T-MPH-50	500	11.80	1本	29,500	Z-MPH-50	500	14.30	1本	30,100		
T-MPH-60	600	14.60	1本	35,200	Z-MPH-60	600	17.70	1本	40,700		
T-MPH-70	700	16.60	1本	41,500	Z-MPH-70	700	20.10	1本	46,200		
T-MPH-80	800	19.20	1本	44,100	Z-MPH-80	800	23.20	1本	53,300		
T-MPH-100	1000	22.30	1本	51,300	Z-MPH-100	1000	27.10	1本	62,100		
高耐食性鋼板	型番	幅(W)	単重(kg)	販売単位	標準価格	ステンレス	型番	幅(W)	単重(kg)	販売単位	標準価格
	K-MPH-20	200	6.05	1本	14,300		S-MPH-20	200	6.10	1本	41,000
	K-MPH-30	300	8.50	1本	18,200		S-MPH-30	300	8.70	1本	55,000
	K-MPH-40	400	10.50	1本	22,300		S-MPH-40	400	10.80	1本	69,000
	K-MPH-50	500	12.50	1本	25,900		S-MPH-50	500	12.80	1本	82,000
	K-MPH-60	600	15.40	1本	30,300		S-MPH-60	600	15.80	1本	93,000
	K-MPH-70	700	17.50	1本	40,200		S-MPH-70	700	17.90	1本	106,000
	K-MPH-80	800	20.20	1本	46,400		S-MPH-80	800	20.50	1本	117,000
	K-MPH-100	1000	23.50	1本	54,100		S-MPH-100	1000	23.90	1本	136,000

◆垂直自在継ぎダクト

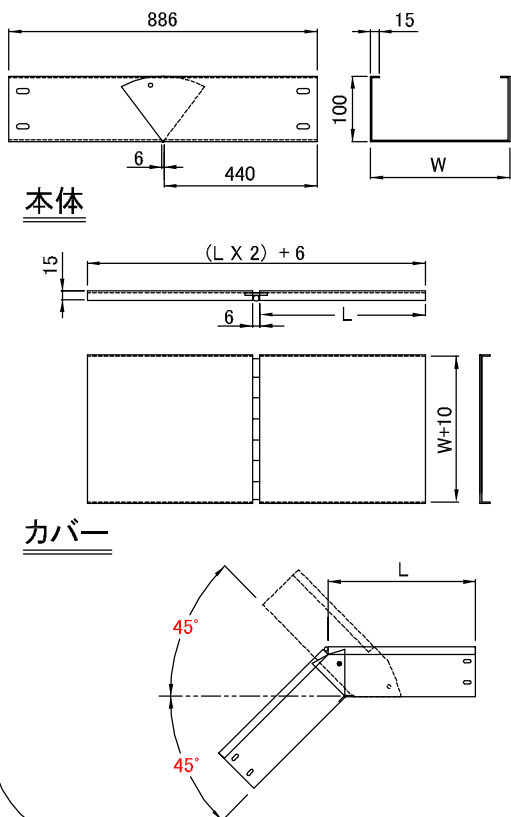

塗装	型番	幅(W)	単重(kg)	販売単位	標準価格	溶融亜鉛メッキ製	型番	幅(W)	単重(kg)	販売単位	標準価格
	T-MPV-20	200	7.80	1本	15,000		Z-MPV-20	200	8.90	1本	17,200
T-MPV-30	300	11.70	1本	20,100	Z-MPV-30	300	13.60	1本	20,400		
T-MPV-40	400	14.40	1本	21,700	Z-MPV-40	400	16.70	1本	25,100		
T-MPV-50	500	17.00	1本	26,900	Z-MPV-50	500	19.60	1本	29,400		
T-MPV-60	600	19.60	1本	35,200	Z-MPV-60	600	22.70	1本	34,100		
T-MPV-70	700	22.20	1本	39,900	Z-MPV-70	700	25.70	1本	38,500		
T-MPV-80	800	24.80	1本	44,600	Z-MPV-80	800	28.80	1本	43,200		
T-MPV-100	1000	30.10	1本	54,100	Z-MPV-100	1000	34.80	1本	52,200		
高耐食性鋼板	型番	幅(W)	単重(kg)	販売単位	標準価格	ステンレス	型番	幅(W)	単重(kg)	販売単位	標準価格
	K-MPV-20	200	8.20	1本	15,500		S-MPV-20	200	8.40	1本	43,000
	K-MPV-30	300	12.40	1本	18,600		S-MPV-30	300	12.70	1本	51,000
	K-MPV-40	400	15.20	1本	22,100		S-MPV-40	400	15.80	1本	62,700
	K-MPV-50	500	17.90	1本	28,600		S-MPV-50	500	18.30	1本	73,500
	K-MPV-60	600	20.70	1本	33,100		S-MPV-60	600	21.00	1本	85,200
	K-MPV-70	700	23.40	1本	37,400		S-MPV-70	700	23.80	1本	96,200
	K-MPV-80	800	26.20	1本	41,900		S-MPV-80	800	26.50	1本	108,000
	K-MPV-100	1000	31.70	1本	50,700		S-MPV-100	1000	32.10	1本	120,000

◆水平自在継ぎダクト

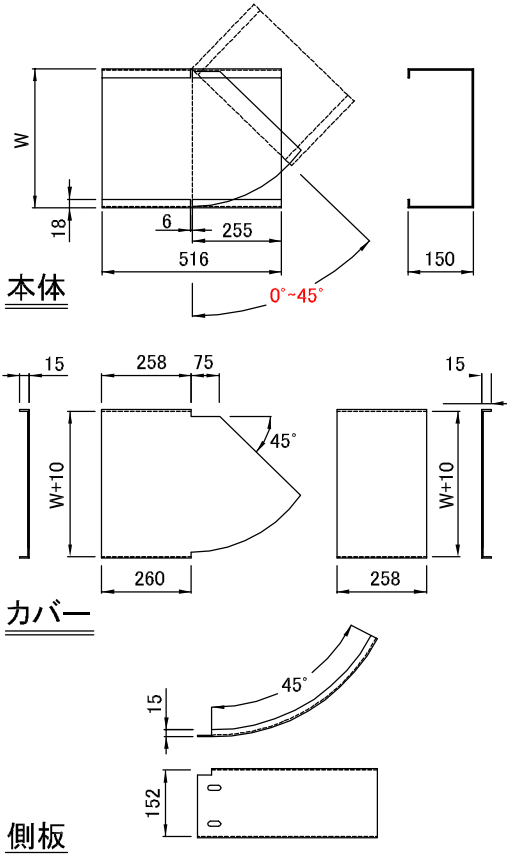

塗装	型番	幅(W)	単重(kg)	販売単位	標準価格	溶融亜鉛メッキ製	型番	幅(W)	単重(kg)	販売単位	標準価格
	T-LPH-20	200	7.20	1本	17,200		Z-LPH-20	200	8.40	1本	17,900
T-LPH-30	300	9.40	1本	20,300	Z-LPH-30	300	11.10	1本	22,700		
T-LPH-40	400	11.30	1本	24,700	Z-LPH-40	400	13.50	1本	25,700		
T-LPH-50	500	13.20	1本	31,000	Z-LPH-50	500	15.70	1本	31,500		
T-LPH-60	600	16.00	1本	36,500	Z-LPH-60	600	19.10	1本	38,000		
T-LPH-70	700	18.20	1本	43,000	Z-LPH-70	700	21.50	1本	43,000		
T-LPH-80	800	20.60	1本	45,600	Z-LPH-80	800	24.60	1本	45,600		
T-LPH-100	1000	23.70	1本	52,800	Z-LPH-100	1000	28.40	1本	52,800		
高耐食性鋼板	型番	幅(W)	単重(kg)	販売単位	標準価格	ステンレス	型番	幅(W)	単重(kg)	販売単位	標準価格
	K-LPH-20	200	7.40	1本	15,800		S-LPH-20	200	7.50	1本	44,000
	K-LPH-30	300	8.90	1本	19,700		S-LPH-30	300	10.10	1本	58,000
	K-LPH-40	400	11.90	1本	23,200		S-LPH-40	400	12.20	1本	72,000
	K-LPH-50	500	13.90	1本	27,600		S-LPH-50	500	14.20	1本	85,000
	K-LPH-60	600	16.80	1本	32,800		S-LPH-60	600	17.20	1本	96,000
	K-LPH-70	700	18.90	1本	41,700		S-LPH-70	700	19.30	1本	109,000
	K-LPH-80	800	21.60	1本	47,900		S-LPH-80	800	21.90	1本	120,000
	K-LPH-100	1000	24.90	1本	55,600		S-LPH-100	1000	24.30	1本	139,000

◆垂直自在継ぎダクト

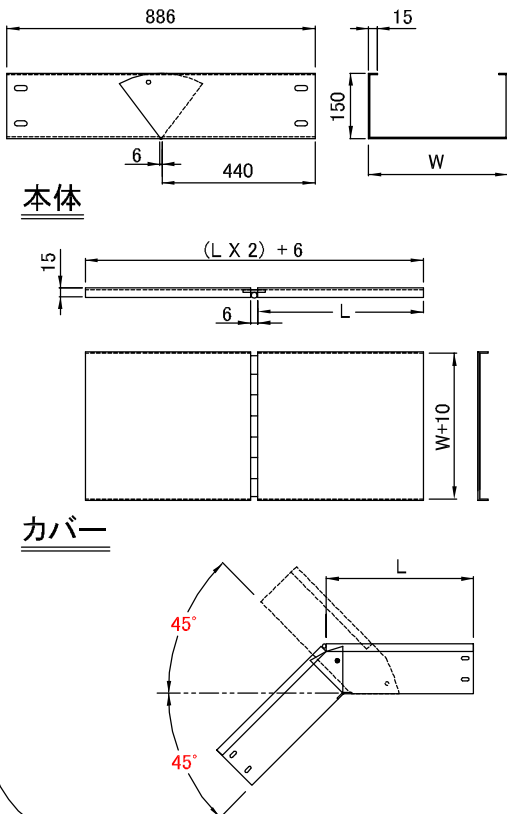

塗装	型番	幅(W)	単重(kg)	販売単位	標準価格	溶融亜鉛メッキ製	型番	幅(W)	単重(kg)	販売単位	標準価格
	T-LPV-20	200	9.20	1本	16,500		Z-LPV-20	200	10.30	1本	18,700
T-LPV-30	300	13.10	1本	20,500	Z-LPV-30	300	15.00	1本	23,700		
T-LPV-40	400	15.80	1本	23,700	Z-LPV-40	400	18.10	1本	29,500		
T-LPV-50	500	18.40	1本	29,200	Z-LPV-50	500	21.00	1本	32,800		
T-LPV-60	600	21.00	1本	36,700	Z-LPV-60	600	24.10	1本	41,000		
T-LPV-70	700	23.40	1本	41,400	Z-LPV-70	700	27.10	1本	48,200		
T-LPV-80	800	26.20	1本	46,100	Z-LPV-80	800	30.20	1本	52,000		
T-LPV-100	1000	33.10	1本	55,600	Z-LPV-100	1000	36.20	1本	58,500		
高耐食性鋼板	型番	幅(W)	単重(kg)	販売単位	標準価格	ステンレス	型番	幅(W)	単重(kg)	販売単位	標準価格
	K-LPV-20	200	9.60	1本	17,000		S-LPV-20	200	9.80	1本	46,000
	K-LPV-30	300	13.80	1本	20,100		S-LPV-30	300	14.10	1本	54,000
	K-LPV-40	400	16.60	1本	26,400		S-LPV-40	400	17.20	1本	65,700
	K-LPV-50	500	19.30	1本	29,700		S-LPV-50	500	19.70	1本	76,500
	K-LPV-60	600	22.10	1本	37,500		S-LPV-60	600	22.40	1本	88,200
	K-LPV-70	700	24.80	1本	38,900		S-LPV-70	700	25.20	1本	99,200
	K-LPV-80	800	27.60	1本	43,400		S-LPV-80	800	27.90	1本	111,000
	K-LPV-100	1000	33.10	1本	52,200		S-LPV-100	1000	33.50	1本	123,000