

◆ 直線ラック **BNS**

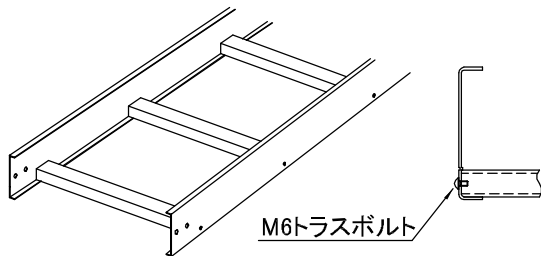

タイプ	ボルトの表面処理又は材質
T - タイプ	三価クロムメッキ(組立式)
Z - タイプ	———— (溶接仕上げ)
K - タイプ	ステンレス(組立式)
S - タイプ	ステンレス(組立式)

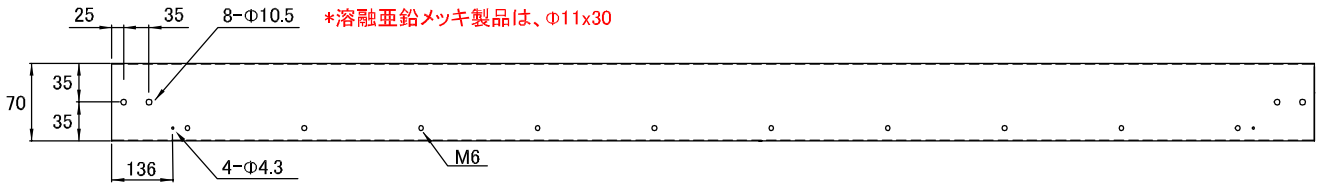
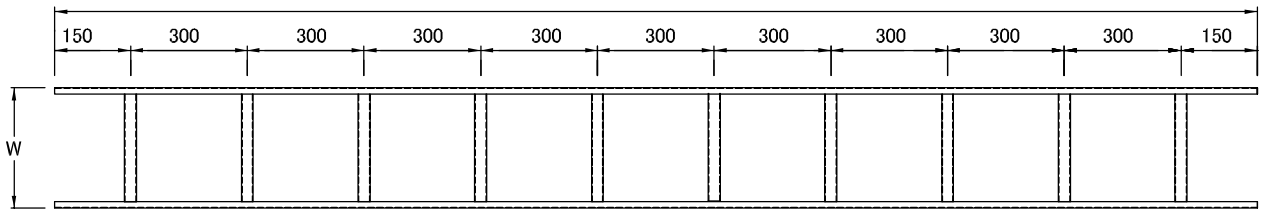
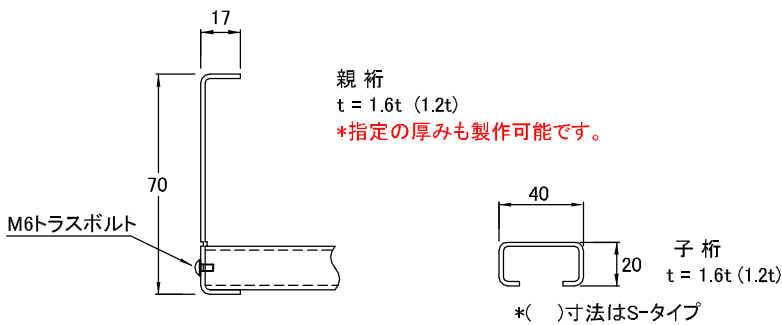

タイプ	表面処理
T - タイプ	塗装仕上(塗装色 5Y7/1)
Z - タイプ	溶融亜鉛メッキ仕上
K - タイプ	高耐食性鋼板製
S - タイプ	ステンレス(SUS304)製

種類	型番	幅(W)	単重(kg)	販売単位	標準価格
塗装	T-SS-20	200	8.90	1本	5,400
	T-SS-30	300	9.71	1本	6,000
	T-SS-40	400	10.41	1本	6,700
	T-SS-50	500	11.32	1本	7,300
	T-SS-60	600	13.35	1本	7,970
	T-SS-70	700	14.46	1本	8,600
	T-SS-80	800	15.47	1本	9,500
	T-SS-100	1000	17.69	1本	10,770
溶融亜鉛メッキ製	Z-SS-20	200	9.71	1本	6,400
	Z-SS-30	300	10.72	1本	7,200
	Z-SS-40	400	11.83	1本	8,000
	Z-SS-50	500	12.84	1本	8,700
	Z-SS-60	600	13.95	1本	9,600
	Z-SS-70	700	14.96	1本	10,500
	Z-SS-80	800	16.07	1本	10,900
	Z-SS-100	1000	18.20	1本	12,700
高耐食性鋼板	K-SS-20	200	9.68	1本	5,700
	K-SS-30	300	10.69	1本	6,400
	K-SS-40	400	11.79	1本	7,100
	K-SS-50	500	12.80	1本	7,800
	K-SS-60	600	13.91	1本	8,500
	K-SS-70	700	14.92	1本	9,200
	K-SS-80	800	16.02	1本	10,200
	K-SS-100	1000	18.15	1本	11,600
ステンレス	S-SS-20	200	7.45	1本	19,300
	S-SS-30	300	8.26	1本	20,300
	S-SS-40	400	9.07	1本	21,300
	S-SS-50	500	9.88	1本	22,600
	S-SS-60	600	10.69	1本	23,760
	S-SS-70	700	11.50	1本	24,850
	S-SS-80	800	12.30	1本	30,500
	S-SS-100	1000	13.92	1本	32,700

*本製品は、別途接続金具が必要です。(P39、P40参照)

◆ L型ラック BNS

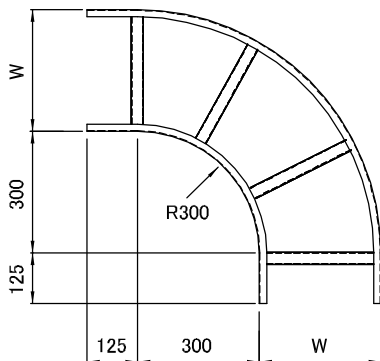

塗装	溶融亜鉛メッキ製					ステンレス				
	型番	幅(W)	単重(kg)	販売単位	標準価格	型番	幅(W)	単重(kg)	販売単位	標準価格
高耐食性鋼板	T-SSL-20	200	3.03	1本	3,860	Z-SSL-20	200	3.24	1本	4,200
	T-SSL-30	300	3.64	1本	4,350	Z-SSL-30	300	3.84	1本	4,700
	T-SSL-40	400	4.25	1本	4,890	Z-SSL-40	400	4.55	1本	5,250
	T-SSL-50	500	4.85	1本	5,400	Z-SSL-50	500	5.16	1本	5,700
	T-SSL-60	600	5.46	1本	5,940	Z-SSL-60	600	5.76	1本	6,300
	T-SSL-70	700	6.27	1本	6,400	Z-SSL-70	700	6.82	1本	6,800
	T-SSL-80	800	7.48	1本	7,400	Z-SSL-80	800	7.89	1本	8,400
	T-SSL-100	1000	7.68	1本	8,400	Z-SSL-100	1000	10.01	1本	9,400
	K-SSL-20	200	3.23	1本	4,000	S-SSL-20	200	2.50	1本	11,000
	K-SSL-30	300	3.83	1本	4,500	S-SSL-30	300	2.97	1本	12,300
K-SSL-40	400	4.54	1本	5,000	S-SSL-40	400	3.44	1本	13,400	
K-SSL-50	500	5.14	1本	5,400	S-SSL-50	500	3.90	1本	14,500	
K-SSL-60	600	5.74	1本	6,000	S-SSL-60	600	4.37	1本	15,700	
K-SSL-70	700	6.80	1本	6,700	S-SSL-70	700	5.16	1本	16,900	
K-SSL-80	800	7.87	1本	8,000	S-SSL-80	800	6.00	1本	19,300	
K-SSL-100	1000	9.98	1本	9,200	S-SSL-100	1000	6.98	1本	21,600	

◆ 外直角L型ラック BNS

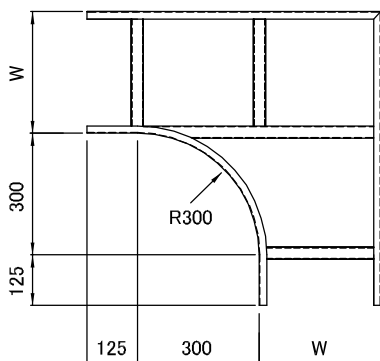

塗装	溶融亜鉛メッキ製					ステンレス				
	型番	幅(W)	単重(kg)	販売単位	標準価格	型番	幅(W)	単重(kg)	販売単位	標準価格
高耐食性鋼板	T-SSLA-20	200	2.93	1本	4,150	Z-SSLA-20	200	3.44	1本	4,560
	T-SSLA-30	300	3.54	1本	4,750	Z-SSLA-30	300	4.15	1本	5,100
	T-SSLA-40	400	4.75	1本	5,390	Z-SSLA-40	400	5.16	1本	5,900
	T-SSLA-50	500	5.46	1本	6,000	Z-SSLA-50	500	5.96	1本	6,600
	T-SSLA-60	600	6.07	1本	6,680	Z-SSLA-60	600	6.67	1本	7,300
	T-SSLA-70	700	7.58	1本	7,300	Z-SSLA-70	700	7.58	1本	7,900
	T-SSLA-80	800	8.69	1本	8,200	Z-SSLA-80	800	9.10	1本	9,700
	T-SSLA-100	1000	10.15	1本	9,500	Z-SSLA-100	1000	10.41	1本	11,000
	K-SSLA-20	200	3.43	1本	4,360	S-SSLA-20	200	2.87	1本	13,160
	K-SSLA-30	300	4.14	1本	5,040	S-SSLA-30	300	3.39	1本	14,300
K-SSLA-40	400	5.14	1本	5,700	S-SSLA-40	400	4.36	1本	16,000	
K-SSLA-50	500	5.94	1本	6,400	S-SSLA-50	500	4.98	1本	17,800	
K-SSLA-60	600	6.65	1本	7,100	S-SSLA-60	600	5.57	1本	18,800	
K-SSLA-70	700	7.56	1本	7,800	S-SSLA-70	700	5.86	1本	19,800	
K-SSLA-80	800	9.07	1本	8,800	S-SSLA-80	800	7.57	1本	25,400	
K-SSLA-100	1000	10.38	1本	10,200	S-SSLA-100	1000	7.89	1本	27,400	

◆ T型ラック BNS

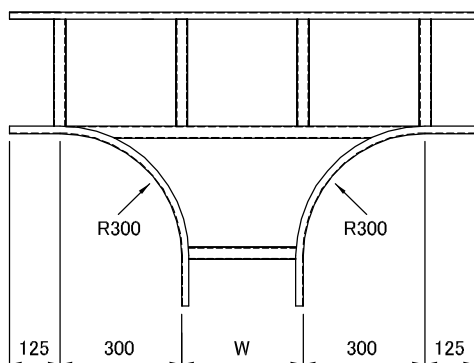

塗装	溶融亜鉛メッキ製					ステンレス				
	型番	幅(W)	単重(kg)	販売単位	標準価格	型番	幅(W)	単重(kg)	販売単位	標準価格
高耐食性鋼板	T-SST-20	200	4.85	1本	5,100	Z-SST-20	200	5.16	1本	5,600
	T-SST-30	300	5.56	1本	5,600	Z-SST-30	300	5.86	1本	6,200
	T-SST-40	400	6.67	1本	6,100	Z-SST-40	400	7.08	1本	7,100
	T-SST-50	500	7.58	1本	6,680	Z-SST-50	500	7.99	1本	7,700
	T-SST-60	600	8.39	1本	7,200	Z-SST-60	600	8.90	1本	8,400
	T-SST-70	700	9.71	1本	7,700	Z-SST-70	700	10.26	1本	9,100
	T-SST-80	800	11.02	1本	9,800	Z-SST-80	800	11.63	1本	11,000
	T-SST-100	1000	13.55	1本	11,000	Z-SST-100	1000	12.99	1本	12,500
	K-SST-20	200	5.14	1本	5,500	S-SST-20	200	4.05	1本	19,300
	K-SST-30	300	5.84	1本	6,100	S-SST-30	300	4.63	1本	20,700
K-SST-40	400	7.06	1本	6,700	S-SST-40	400	5.71	1本	22,670	
K-SST-50	500	7.97	1本	7,100	S-SST-50	500	6.80	1本	23,700	
K-SST-60	600	8.87	1本	7,700	S-SST-60	600	7.04	1本	25,100	
K-SST-70	700	10.23	1本	8,300	S-SST-70	700	8.19	1本	26,500	
K-SST-80	800	11.60	1本	9,900	S-SST-80	800	9.18	1本	33,000	
K-SST-100	1000	12.95	1本	11,000	S-SST-100	1000	11.12	1本	36,000	

◆ X型ラック BNS

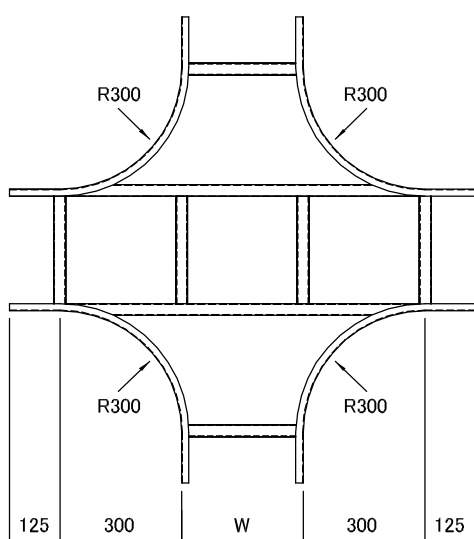

塗装	溶融亜鉛メッキ製					ステンレス				
	型番	幅(W)	単重(kg)	販売単位	標準価格	型番	幅(W)	単重(kg)	販売単位	標準価格
高耐食性鋼板	T-SSX-20	200	6.27	1本	6,600	Z-SSX-20	200	6.67	1本	8,400
	T-SSX-30	300	7.08	1本	7,400	Z-SSX-30	300	7.48	1本	9,200
	T-SSX-40	400	8.29	1本	8,200	Z-SSX-40	400	8.80	1本	10,200
	T-SSX-50	500	9.30	1本	9,000	Z-SSX-50	500	9.81	1本	11,500
	T-SSX-60	600	10.21	1本	9,800	Z-SSX-60	600	10.82	1本	12,700
	T-SSX-70	700	11.58	1本	10,500	Z-SSX-70	700	12.23	1本	13,900
	T-SSX-80	800	12.94	1本	11,500	Z-SSX-80	800	13.65	1本	15,000
	T-SSX-100	1000	15.67	1本	13,100	Z-SSX-100	1000	16.48	1本	18,200
	K-SSX-20	200	6.65	1本	7,200	S-SSX-20	200	6.04	1本	29,600
	K-SSX-30	300	7.46	1本	8,100	S-SSX-30	300	6.67	1本	30,500
K-SSX-40	400	8.77	1本	8,900	S-SSX-40	400	7.96	1本	32,400	
K-SSX-50	500	9.78	1本	9,700	S-SSX-50	500	8.68	1本	33,600	
K-SSX-60	600	10.79	1本	10,600	S-SSX-60	600	9.42	1本	34,000	
K-SSX-70	700	12.19	1本	11,500	S-SSX-70	700	10.62	1本	36,000	
K-SSX-80	800	13.61	1本	12,400	S-SSX-80	800	11.83	1本	44,000	
K-SSX-100	1000	16.43	1本	14,200	S-SSX-100	1000	14.46	1本	47,000	

◆ OS-1型ラック **BNS**

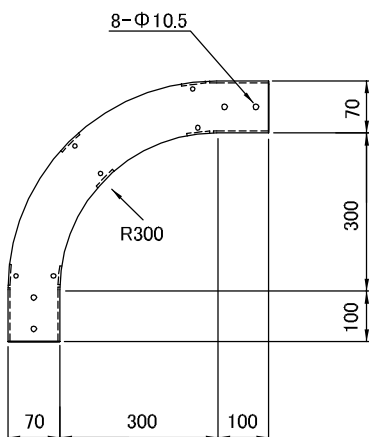

塗装	溶融亜鉛メッキ製					高耐食性鋼板	ステンレス				
	型番	幅(W)	単重(kg)	販売単位	標準価格		型番	幅(W)	単重(kg)	販売単位	標準価格
溶融亜鉛メッキ製	T-SSO-20	200	2.59	1本	5,300	ステンレス	Z-SSO-20	200	2.75	1本	5,800
	T-SSO-30	300	2.91	1本	5,600		Z-SSO-30	300	3.07	1本	6,200
	T-SSO-40	400	3.23	1本	6,100		Z-SSO-40	400	3.40	1本	6,600
	T-SSO-50	500	3.56	1本	6,300		Z-SSO-50	500	3.80	1本	7,000
	T-SSO-60	600	4.05	1本	6,640		Z-SSO-60	600	4.29	1本	7,400
	T-SSO-70	700	4.45	1本	7,100		Z-SSO-70	700	4.65	1本	7,800
	T-SSO-80	800	4.86	1本	7,600		Z-SSO-80	800	4.86	1本	8,200
	T-SSO-100	1000	5.24	1本	8,300		Z-SSO-100	1000	5.42	1本	9,100
	高耐食性鋼板	K-SSO-20	200	2.74	1本		5,400	S-SSO-20	200	2.39	1本
K-SSO-30		300	3.06	1本	5,800	S-SSO-30	300	2.66	1本	8,500	
K-SSO-40		400	3.39	1本	6,200	S-SSO-40	400	2.91	1本	9,200	
K-SSO-50		500	3.79	1本	6,500	S-SSO-50	500	3.17	1本	9,900	
K-SSO-60		600	4.27	1本	6,800	S-SSO-60	600	3.43	1本	10,500	
K-SSO-70		700	4.63	1本	7,200	S-SSO-70	700	3.76	1本	11,200	
K-SSO-80		800	4.84	1本	7,800	S-SSO-80	800	3.94	1本	11,800	
K-SSO-100		1000	5.40	1本	8,700	S-SSO-100	1000	4.59	1本	13,200	

◆ IS-1型ラック **BNS**

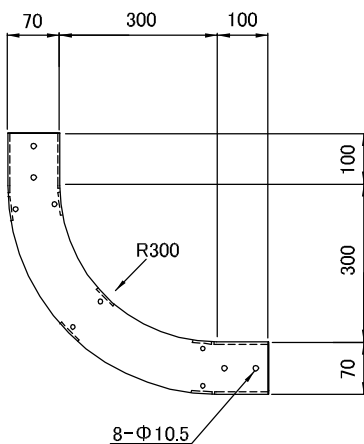

塗装	溶融亜鉛メッキ製					高耐食性鋼板	ステンレス				
	型番	幅(W)	単重(kg)	販売単位	標準価格		型番	幅(W)	単重(kg)	販売単位	標準価格
溶融亜鉛メッキ製	T-SSI-20	200	2.59	1本	5,300	ステンレス	Z-SSI-20	200	2.75	1本	5,800
	T-SSI-30	300	2.91	1本	5,600		Z-SSI-30	300	3.07	1本	6,200
	T-SSI-40	400	3.23	1本	6,100		Z-SSI-40	400	3.40	1本	6,600
	T-SSI-50	500	3.56	1本	6,300		Z-SSI-50	500	3.80	1本	7,000
	T-SSI-60	600	4.05	1本	6,640		Z-SSI-60	600	4.29	1本	7,400
	T-SSI-70	700	4.45	1本	7,100		Z-SSI-70	700	4.65	1本	7,800
	T-SSI-80	800	4.86	1本	7,600		Z-SSI-80	800	4.86	1本	8,200
	T-SSI-100	1000	5.24	1本	8,300		Z-SSI-100	1000	5.42	1本	9,100
	高耐食性鋼板	K-SSI-20	200	2.74	1本		5,400	S-SSI-20	200	2.39	1本
K-SSI-30		300	3.06	1本	5,800	S-SSI-30	300	2.66	1本	8,500	
K-SSI-40		400	3.39	1本	6,200	S-SSI-40	400	2.91	1本	9,200	
K-SSI-50		500	3.79	1本	6,500	S-SSI-50	500	3.17	1本	9,900	
K-SSI-60		600	4.27	1本	6,800	S-SSI-60	600	3.43	1本	10,500	
K-SSI-70		700	4.63	1本	7,200	S-SSI-70	700	3.76	1本	11,200	
K-SSI-80		800	4.84	1本	7,800	S-SSI-80	800	3.94	1本	11,800	
K-SSI-100		1000	5.40	1本	8,700	S-SSI-100	1000	4.59	1本	13,200	

ケーブルラック

[SSタイプ] 70H

◆ OS-2型ラック BNS

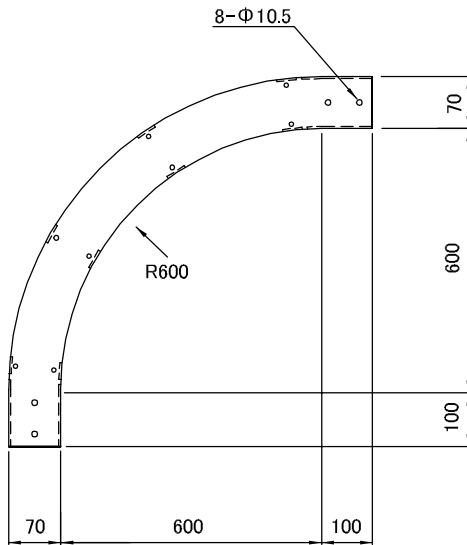

	溶融亜鉛メッキ製					ステンレス					
	型番	幅(W)	単重(kg)	販売単位	標準価格	型番	幅(W)	単重(kg)	販売単位	標準価格	
塗装	T-SSOA-20	200	3.24	1本	6,600	Z-SSOA-20	200	3.44	1本	7,300	
	T-SSOA-30	300	3.64	1本	7,000	Z-SSOA-30	300	3.84	1本	7,800	
	T-SSOA-40	400	4.04	1本	7,600	Z-SSOA-40	400	4.25	1本	8,200	
	T-SSOA-50	500	4.45	1本	7,900	Z-SSOA-50	500	4.75	1本	8,700	
	T-SSOA-60	600	5.06	1本	8,300	Z-SSOA-60	600	5.36	1本	9,200	
	T-SSOA-70	700	5.56	1本	8,800	Z-SSOA-70	700	5.81	1本	9,700	
	T-SSOA-80	800	6.07	1本	9,500	Z-SSOA-80	800	6.07	1本	10,300	
	T-SSOA-100	1000	6.55	1本	10,400	Z-SSOA-100	1000	6.77	1本	11,400	
	高耐食性鋼板	K-SSOA-20	200	3.43	1本	6,700	S-SSOA-20	200	2.99	1本	9,800
		K-SSOA-30	300	3.83	1本	7,200	S-SSOA-30	300	3.32	1本	10,600
K-SSOA-40		400	4.24	1本	7,700	S-SSOA-40	400	3.64	1本	11,500	
K-SSOA-50		500	4.74	1本	8,100	S-SSOA-50	500	3.96	1本	12,300	
K-SSOA-60		600	5.34	1本	8,500	S-SSOA-60	600	4.29	1本	13,100	
K-SSOA-70		700	5.79	1本	9,000	S-SSOA-70	700	4.70	1本	14,000	
K-SSOA-80		800	6.05	1本	9,700	S-SSOA-80	800	4.93	1本	14,800	
K-SSOA-100		1000	6.75	1本	10,800	S-SSOA-100	1000	5.74	1本	16,500	

◆ IS-2型ラック BNS

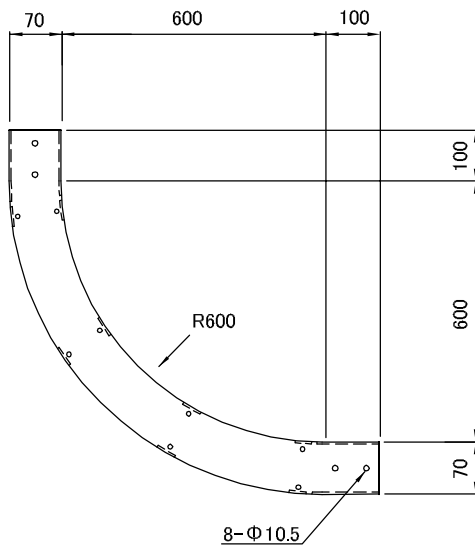

	溶融亜鉛メッキ製					ステンレス					
	型番	幅(W)	単重(kg)	販売単位	標準価格	型番	幅(W)	単重(kg)	販売単位	標準価格	
塗装	T-SSIA-20	200	3.24	1本	6,600	Z-SSIA-20	200	3.44	1本	7,300	
	T-SSIA-30	300	3.64	1本	7,000	Z-SSIA-30	300	3.84	1本	7,800	
	T-SSIA-40	400	4.04	1本	7,600	Z-SSIA-40	400	4.25	1本	8,200	
	T-SSIA-50	500	4.45	1本	7,900	Z-SSIA-50	500	4.75	1本	8,700	
	T-SSIA-60	600	5.06	1本	8,300	Z-SSIA-60	600	5.36	1本	9,200	
	T-SSIA-70	700	5.56	1本	8,800	Z-SSIA-70	700	5.81	1本	9,700	
	T-SSIA-80	800	6.07	1本	9,500	Z-SSIA-80	800	6.07	1本	10,300	
	T-SSIA-100	1000	6.55	1本	10,400	Z-SSIA-100	1000	6.77	1本	11,400	
	高耐食性鋼板	K-SSIA-20	200	3.43	1本	6,700	S-SSIA-20	200	2.99	1本	9,800
		K-SSIA-30	300	3.83	1本	7,200	S-SSIA-30	300	3.32	1本	10,600
K-SSIA-40		400	4.24	1本	7,700	S-SSIA-40	400	3.64	1本	11,500	
K-SSIA-50		500	4.74	1本	8,100	S-SSIA-50	500	3.96	1本	12,300	
K-SSIA-60		600	5.34	1本	8,500	S-SSIA-60	600	4.29	1本	13,100	
K-SSIA-70		700	5.79	1本	9,000	S-SSIA-70	700	4.70	1本	14,000	
K-SSIA-80		800	6.05	1本	9,700	S-SSIA-80	800	4.93	1本	14,800	
K-SSIA-100		1000	6.75	1本	10,800	S-SSIA-100	1000	5.74	1本	16,500	

◆ 水平ベントラック 30°

BNS

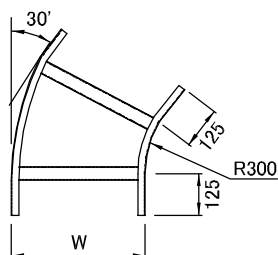

塗装	溶融亜鉛メッキ製					ステンレス					
	型番	幅(W)	単重(kg)	販売単位	標準価格	型番	幅(W)	単重(kg)	販売単位	標準価格	
塗装	T-SSL30-20	200	1.62	1本	3,200	Z-SSL30-20	200	1.72	1本	3,590	
	T-SSL30-30	300	1.92	1本	3,500	Z-SSL30-30	300	2.02	1本	4,000	
	T-SSL30-40	400	2.12	1本	3,900	Z-SSL30-40	400	2.33	1本	4,200	
	T-SSL30-50	500	2.43	1本	4,300	Z-SSL30-50	500	2.63	1本	4,700	
	T-SSL30-60	600	2.73	1本	4,700	Z-SSL30-60	600	2.93	1本	5,000	
	T-SSL30-70	700	3.44	1本	5,100	Z-SSL30-70	700	3.69	1本	5,400	
	T-SSL30-80	800	4.15	1本	5,600	Z-SSL30-80	800	4.45	1本	6,500	
	T-SSL30-100	1000	5.56	1本	6,400	Z-SSL30-100	1000	6.02	1本	7,300	
	高耐食性鋼板	K-SSL30-20	200	1.71	1本	3,200	S-SSL30-20	200	1.52	1本	6,500
		K-SSL30-30	300	2.01	1本	3,400	S-SSL30-30	300	1.73	1本	6,900
K-SSL30-40		400	2.32	1本	4,100	S-SSL30-40	400	1.94	1本	7,400	
K-SSL30-50		500	2.62	1本	4,500	S-SSL30-50	500	2.14	1本	7,900	
K-SSL30-60		600	2.92	1本	5,000	S-SSL30-60	600	2.36	1本	8,500	
K-SSL30-70		700	3.68	1本	5,500	S-SSL30-70	700	2.58	1本	9,100	
K-SSL30-80		800	4.44	1本	6,200	S-SSL30-80	800	2.73	1本	11,000	
K-SSL30-100		1000	6.00	1本	6,380	S-SSL30-100	1000	3.13	1本	13,100	

◆ 水平ベントラック 45°

BNS

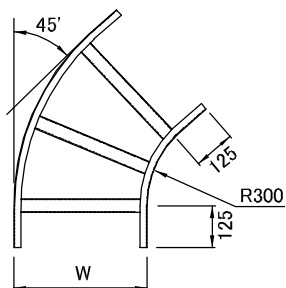

塗装	溶融亜鉛メッキ製					ステンレス					
	型番	幅(W)	単重(kg)	販売単位	標準価格	型番	幅(W)	単重(kg)	販売単位	標準価格	
塗装	T-SSL45-20	200	2.02	1本	3,400	Z-SSL45-20	200	2.12	1本	4,000	
	T-SSL45-30	300	2.53	1本	4,000	Z-SSL45-30	300	2.73	1本	4,600	
	T-SSL45-40	400	2.93	1本	4,300	Z-SSL45-40	400	3.13	1本	5,100	
	T-SSL45-50	500	3.34	1本	4,700	Z-SSL45-50	500	3.54	1本	5,600	
	T-SSL45-60	600	3.74	1本	5,100	Z-SSL45-60	600	3.94	1本	6,100	
	T-SSL45-70	700	4.65	1本	5,500	Z-SSL45-70	700	4.80	1本	6,700	
	T-SSL45-80	800	5.36	1本	6,300	Z-SSL45-80	800	5.66	1本	7,800	
	T-SSL45-100	1000	6.98	1本	7,100	Z-SSL45-100	1000	7.38	1本	8,900	
	高耐食性鋼板	K-SSL45-20	200	2.11	1本	3,600	S-SSL45-20	200	2.01	1本	8,500
		K-SSL45-30	300	2.72	1本	4,100	S-SSL45-30	300	2.33	1本	9,400
K-SSL45-40		400	3.12	1本	4,600	S-SSL45-40	400	2.64	1本	10,000	
K-SSL45-50		500	3.53	1本	5,000	S-SSL45-50	500	2.95	1本	10,700	
K-SSL45-60		600	3.93	1本	5,600	S-SSL45-60	600	3.27	1本	11,400	
K-SSL45-70		700	4.79	1本	6,200	S-SSL45-70	700	3.59	1本	12,000	
K-SSL45-80		800	5.64	1本	7,100	S-SSL45-80	800	3.89	1本	12,700	
K-SSL45-100		1000	7.36	1本	8,300	S-SSL45-100	1000	4.70	1本	14,100	

◆ 水平ベントラック 60° **BNS**

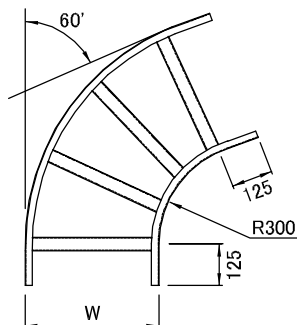

塗装	型番	幅(W)	単重(kg)	販売単位	標準価格	溶融亜鉛メッキ製	型番	幅(W)	単重(kg)	販売単位	標準価格
	T-SSL60-20	200	2.33	1本	3,600		Z-SSL60-20	200	2.53	1本	4,300
T-SSL60-30	300	2.73	1本	4,200	Z-SSL60-30	300	2.93	1本	4,900		
T-SSL60-40	400	3.24	1本	4,700	Z-SSL60-40	400	3.44	1本	5,450		
T-SSL60-50	500	3.64	1本	5,100	Z-SSL60-50	500	3.84	1本	6,000		
T-SSL60-60	600	4.04	1本	5,500	Z-SSL60-60	600	4.25	1本	6,500		
T-SSL60-70	700	4.85	1本	5,950	Z-SSL60-70	700	5.16	1本	7,200		
T-SSL60-80	800	5.76	1本	6,600	Z-SSL60-80	800	6.07	1本	8,400		
T-SSL60-100	1000	7.12	1本	7,600	Z-SSL60-100	1000	7.89	1本	9,500		
高耐食性鋼板	型番	幅(W)	単重(kg)	販売単位	標準価格	ステンレス	型番	幅(W)	単重(kg)	販売単位	標準価格
	K-SSL60-20	200	2.52	1本	3,900		S-SSL60-20	200	2.20	1本	9,000
	K-SSL60-30	300	2.92	1本	4,400		S-SSL60-30	300	2.54	1本	9,700
	K-SSL60-40	400	3.43	1本	4,950		S-SSL60-40	400	2.88	1本	10,500
	K-SSL60-50	500	3.83	1本	5,400		S-SSL60-50	500	3.21	1本	11,300
	K-SSL60-60	600	4.24	1本	5,900		S-SSL60-60	600	3.56	1本	12,200
	K-SSL60-70	700	5.14	1本	6,500		S-SSL60-70	700	3.89	1本	13,000
	K-SSL60-80	800	6.05	1本	7,700		S-SSL60-80	800	4.13	1本	15,350
	K-SSL60-100	1000	7.87	1本	8,900		S-SSL60-100	1000	4.72	1本	17,000

◆ 特殊T型分岐 **BNS**

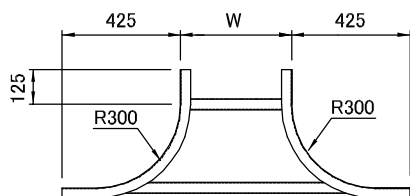

塗装	型番	幅(W)	単重(kg)	販売単位	標準価格	溶融亜鉛メッキ製	型番	幅(W)	単重(kg)	販売単位	標準価格
	T-SSTA-20	200	3.20	1本	2,890		Z-SSTA-20	200	3.30	1本	3,400
T-SSTA-30	300	3.40	1本	3,200	Z-SSTA-30	300	3.60	1本	3,500		
T-SSTA-40	400	3.60	1本	3,540	Z-SSTA-40	400	3.80	1本	3,900		
T-SSTA-50	500	3.80	1本	3,800	Z-SSTA-50	500	4.00	1本	4,200		
T-SSTA-60	600	4.00	1本	4,170	Z-SSTA-60	600	4.20	1本	4,500		
T-SSTA-70	700	4.60	1本	4,490	Z-SSTA-70	700	4.80	1本	4,800		
T-SSTA-80	800	5.00	1本	4,800	Z-SSTA-80	800	5.20	1本	5,200		
T-SSTA-100	1000	5.50	1本	5,500	Z-SSTA-100	1000	5.70	1本	5,800		
高耐食性鋼板	型番	幅(W)	単重(kg)	販売単位	標準価格	ステンレス	型番	幅(W)	単重(kg)	販売単位	標準価格
	K-SSTA-20	200	3.29	1本	3,100		S-SSTA-20	200	2.30	1本	9,000
	K-SSTA-30	300	3.59	1本	3,400		S-SSTA-30	300	2.50	1本	9,400
	K-SSTA-40	400	3.79	1本	3,800		S-SSTA-40	400	2.60	1本	9,700
	K-SSTA-50	500	3.99	1本	4,200		S-SSTA-50	500	2.80	1本	10,000
	K-SSTA-60	600	4.19	1本	4,400		S-SSTA-60	600	3.00	1本	10,200
	K-SSTA-70	700	4.79	1本	4,700		S-SSTA-70	700	3.60	1本	10,500
	K-SSTA-80	800	5.18	1本	5,100		S-SSTA-80	800	3.80	1本	11,500
	K-SSTA-100	1000	5.68	1本	5,800		S-SSTA-100	1000	5.60	1本	12,200

◆ 直線接続金具 (BNS)

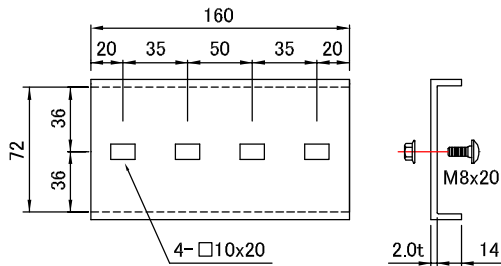

角根丸頭ボルト・ナット 4組含む

極包・小箱
10

表面処理	型番	標準価格	販売単位
塗装仕上(塗装色 5Y7/1)	T-SJ	380	1個(片側)
溶融亜鉛メッキ仕上	Z-SJ	490	1個(片側)
高耐食性鋼板製	K-SJ	460	1個(片側)
ステンレス(SUS304)製	S-SJ	890	1個(片側)

◆ 上下自在金具

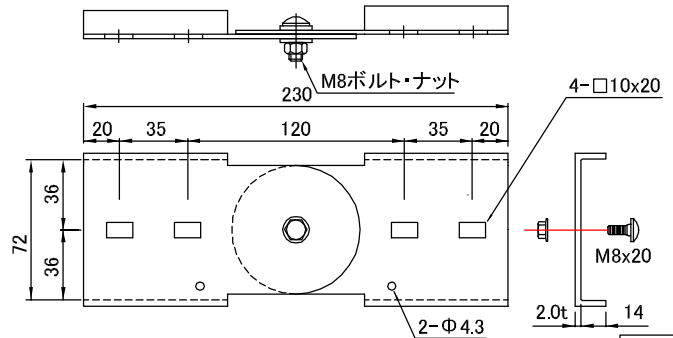

角根丸頭ボルト・ナット 4組含む

電気的接続には、P157アースボンド線が必要となります。

極包・小箱
10

表面処理	型番	標準価格	販売単位
塗装仕上(塗装色 5Y7/1)	T-SV	620	1個(片側)
溶融亜鉛メッキ仕上	Z-SV	770	1個(片側)
高耐食性鋼板製	K-SV	700	1個(片側)
ステンレス(SUS304)製	S-SV	1,300	1個(片側)

◆ 水平自在金具

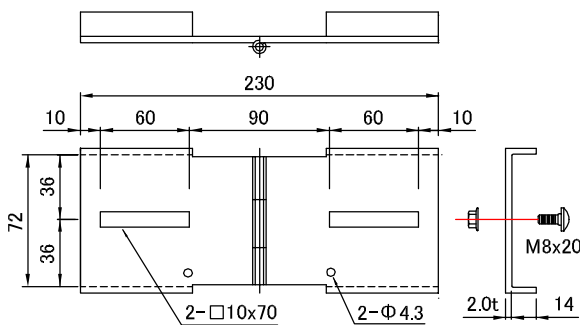

角根丸頭ボルト・ナット 4組含む

電気的接続には、P157アースボンド線が必要となります。

極包・小箱
10

表面処理	型番	標準価格	販売単位
塗装仕上(塗装色 5Y7/1)	T-SH	650	1個(片側)
溶融亜鉛メッキ仕上	Z-SH	770	1個(片側)
高耐食性鋼板製	K-SH	750	1個(片側)
ステンレス(SUS304)製	S-SH	1,700	1個(片側)

◆ 伸縮金具

伸: 25mmまで
縮: 20mmまで

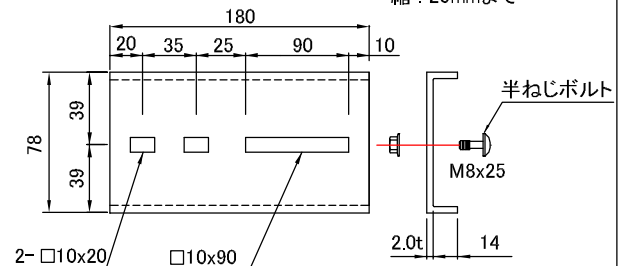

半ねじボルト(ボルト・ナット・平座金付)は、

別途購入になります。(P176 型番 HTB8(M8x25)参照

電気的接続には、P157アースボンド線が必要となります。

極包・小箱
10

表面処理	型番	標準価格	販売単位
塗装仕上(塗装色 5Y7/1)	T-SE	940	1個(片側)
溶融亜鉛メッキ仕上	Z-SE	1,460	1個(片側)
高耐食性鋼板製	K-SE	1,300	1個(片側)
ステンレス(SUS304)製	S-SE	1,800	1個(片側)

◆ 90° 上下ベンド接続金具 (BNS)

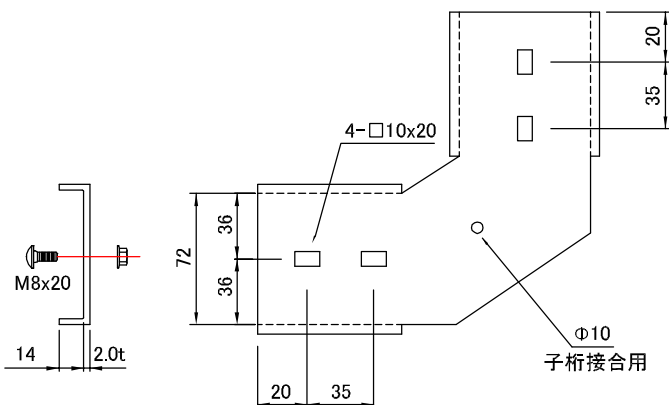

角根丸頭ボルト・ナット 4組含む

極包・小箱
10

表面処理	型番	標準価格	販売単位
塗装仕上(塗装色 5Y7/1)	T-SV90	1,050	1個(片側)
溶融亜鉛メッキ仕上	Z-SV90	1,250	1個(片側)
高耐食性鋼板製	K-SV90	1,250	1個(片側)
ステンレス(SUS304)製	S-SV90	2,800	1個(片側)

*注意: 接続は、ラックの内側から取付、接続金具を介して外側からフランジナットで締め付けてください。

◆ 15°, 30°, 45°, 60°
上下ベンド接続金具

BNS

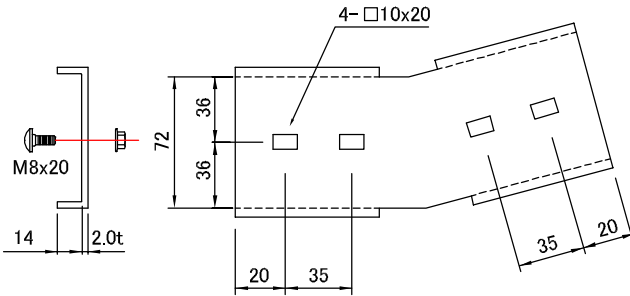

角根丸頭ボルト・ナット 4組含む

*注意: 接続は、ラックの内側から取り、
接続金具を介して外側からフランジナットで締め付けてください。

梱包・小箱
10

表面処理	型番	標準価格	販売単位
塗装仕上(塗装色 5Y7/1)	T-SV15	710	1個(片側)
溶融亜鉛メッキ仕上	Z-SV15	860	1個(片側)
高耐食性鋼板製	K-SV15	860	1個(片側)
ステンレス(SUS304)製	S-SV15	1,800	1個(片側)

表面処理	型番	標準価格	販売単位
塗装仕上(塗装色 5Y7/1)	T-SV30	710	1個(片側)
溶融亜鉛メッキ仕上	Z-SV30	860	1個(片側)
高耐食性鋼板製	K-SV30	860	1個(片側)
ステンレス(SUS304)製	S-SV30	1,800	1個(片側)

表面処理	型番	標準価格	販売単位
塗装仕上(塗装色 5Y7/1)	T-SV45	750	1個(片側)
溶融亜鉛メッキ仕上	Z-SV45	930	1個(片側)
高耐食性鋼板製	K-SV45	930	1個(片側)
ステンレス(SUS304)製	S-SV45	2,100	1個(片側)

表面処理	型番	標準価格	販売単位
塗装仕上(塗装色 5Y7/1)	T-SV60	800	1個(片側)
溶融亜鉛メッキ仕上	Z-SV60	990	1個(片側)
高耐食性鋼板製	K-SV60	990	1個(片側)
ステンレス(SUS304)製	S-SV60	2,400	1個(片側)

◆ 保護キャップ(親桁、セパレータ用)

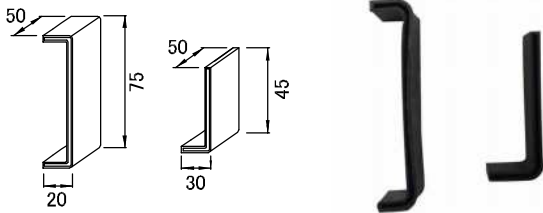

梱包・小箱
10

表面処理	型番	標準価格	販売単位
ゴム(親桁用)	GSR	300	1個(片側)
ゴム(セパレータ用)	GSP	290	1個(片側)

◆ マルチ金具

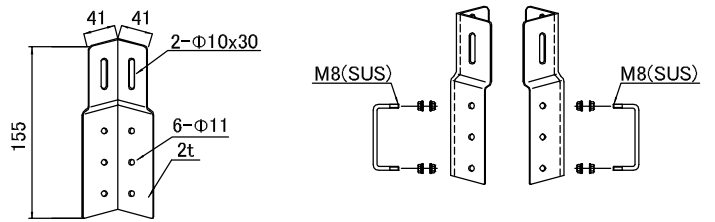

*Uボルト・六角ナット 含む

梱包・小箱
10

表面処理	型番	標準価格	販売単位
塗装仕上(塗装色 5Y7/1)	T-SMH	930	1組
溶融亜鉛メッキ仕上	Z-SMH	1,460	1組
高耐食性鋼板製	K-SMH	1,410	1組
ステンレス(SUS304)製	S-SMH	2,150	1組

◆ 振れ止め金具(アングル用)

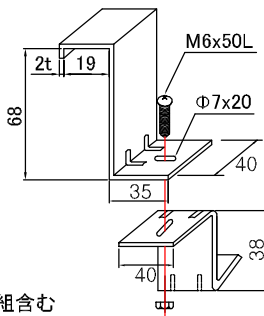

トラスボルト・ナット 1組含む

梱包・小箱
10

表面処理	型番	標準価格	販売単位
塗装仕上(塗装色 5Y7/1)	T-SHA	210	1個(片側)
溶融亜鉛メッキ仕上	Z-SHA	295	1個(片側)
高耐食性鋼板製	K-SHA	270	1個(片側)
ステンレス(SUS304)製	S-SHA	540	1個(片側)

◆ 振れ止め金具(アングル用)

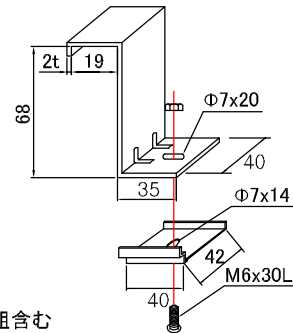

トラスボルト・ナット 1組含む

梱包・小箱
10

表面処理	型番	標準価格	販売単位
塗装仕上(塗装色 5Y7/1)	S-SHB	190	1個(片側)
溶融亜鉛メッキ仕上	Z-SHB	275	1個(片側)
高耐食性鋼板製	K-SHB	250	1個(片側)
ステンレス(SUS304)製	S-SHB	490	1個(片側)

◆ 振れ止め金具(D - チャンネル用)

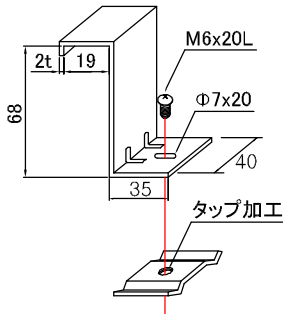

トラスボルト1個含む

梱包・小箱
10

表面処理	型番	標準価格	販売単位
塗装仕上(塗装色 5Y7/1)	T-SHC	160	1個(片側)
溶融亜鉛メッキ仕上	Z-SHC	205	1個(片側)
高耐食性鋼板製	K-SHC	200	1個(片側)
ステンレス(SUS304)製	S-SHC	410	1個(片側)

◆ 接続部振れ止め金具(アングル用)

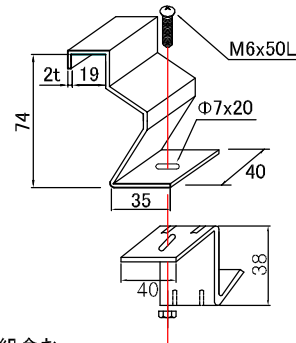

トラスボルト・ナット 1組含む

梱包・小箱
10

表面処理	型番	標準価格	販売単位
塗装仕上(塗装色 5Y7/1)	T-SHD	230	1個(片側)
溶融亜鉛メッキ仕上	Z-SHD	280	1個(片側)
高耐食性鋼板製	K-SHD	280	1個(片側)
ステンレス(SUS304)製	S-SHD	520	1個(片側)

◆ 接続部振れ止め金具(D - チャンネル用)

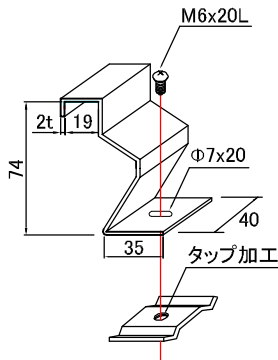

トラスボルト1個含む

梱包・小箱
10

表面処理	型番	標準価格	販売単位
塗装仕上(塗装色 5Y7/1)	T-SHF	230	1個(片側)
溶融亜鉛メッキ仕上	Z-SHF	280	1個(片側)
高耐食性鋼板製	K-SHF	280	1個(片側)
ステンレス(SUS304)製	S-SHF	520	1個(片側)

◆ 接続部振れ止め金具(アングル用)

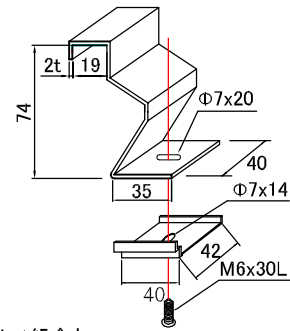

トラスボルト・ナット 1組含む

梱包・小箱
10

表面処理	型番	標準価格	販売単位
塗装仕上(塗装色 5Y7/1)	T-SHE	230	1個(片側)
溶融亜鉛メッキ仕上	Z-SHE	280	1個(片側)
高耐食性鋼板製	K-SHE	280	1個(片側)
ステンレス(SUS304)製	S-SHE	520	1個(片側)

◆ 立上りラック支持金具(D - チャンネル用)

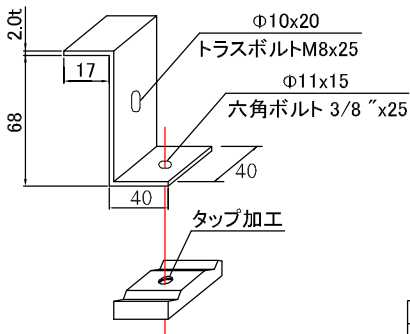

トラスボルト1個含む
六角ボルト1個含む

梱包・小箱
10

表面処理	型番	標準価格	販売単位
塗装仕上(塗装色 5Y7/1)	T-SHS		1個(片側)
溶融亜鉛メッキ仕上	Z-SHS		1個(片側)
高耐食性鋼板製	K-SHS		1個(片側)
ステンレス(SUS304)製	S-SHS		1個(片側)

◆ 盤取付金具

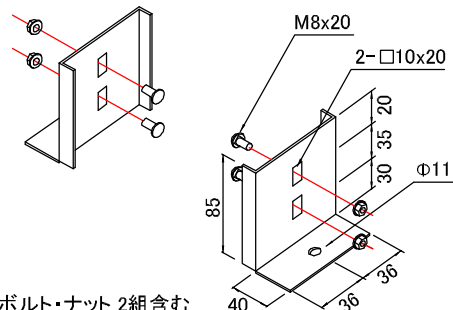

角根丸頭ボルト・ナット 2組含む

*注意: 接続は、ラックの内側から取付、
接続金具を介して外側からフランジナットで締め付けてください。

梱包・小箱
10

表面処理	型番	標準価格	販売単位
塗装仕上(塗装色 5Y7/1)	T-SNU	1,020	1個(片側)
溶融亜鉛メッキ仕上	Z-SNU	1,160	1個(片側)
高耐食性鋼板製	K-SNU	1,160	1個(片側)
ステンレス(SUS304)製	S-SNU	2,300	1個(片側)

◆ 角根丸頭ボルト・ナット

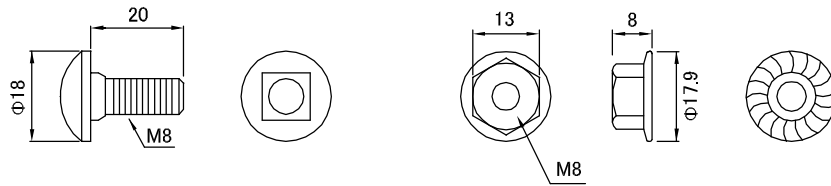

角根丸頭ボルト

フランジナット



			梱包・小箱
			40
表面処理	型番	標準価格	販売単位
三価クロムメッキ	E-BN8	55	1組
ステンレス(SUS304)製	S-BN8	180	1組

◆ セパレータ(直線用)

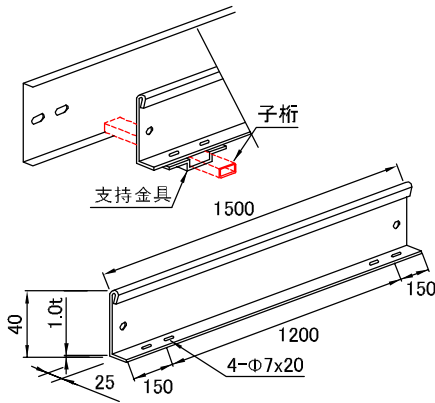

*セパレーターの接続金具は袋ナット使用

表面処理	型番	標準価格	販売単位
塗装仕上(塗装色 5Y7/1)	T-SPS	1,160	1個(片側)
溶融亜鉛メッキ仕上	Z-SPS	1,360	1個(片側)
高耐食性鋼板製	K-SPS	1,340	1個(片側)
ステンレス(SUS304)製	S-SPS	1,910	1個(片側)

◆ セパレータ支持金具

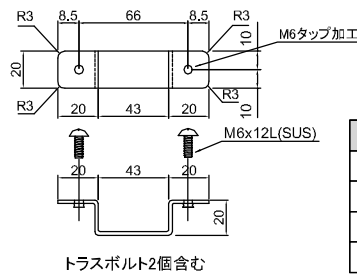

トラスボルト2個含む

表面処理	型番	標準価格	販売単位
塗装仕上(塗装色 5Y7/1)	T-SPSC	135	1個(片側)
溶融亜鉛メッキ仕上	Z-SPSC	225	1個(片側)
高耐食性鋼板製	K-SPSC	220	1個(片側)
ステンレス(SUS304)製	S-SPSC	340	1個(片側)

◆ セパレータ接続金具

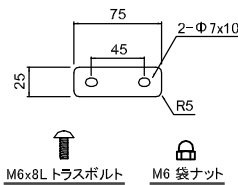

トラスボルト・袋ナット2組含む

表面処理	型番	標準価格	販売単位
塗装仕上(塗装色 5Y7/1)	T-SPSJ	150	1個(片側)
高耐食性鋼板製	K-SPSJ	180	1個(片側)
ステンレス(SUS304)製	S-SPSJ	235	1個(片側)

◆ セパレータ(L型用)

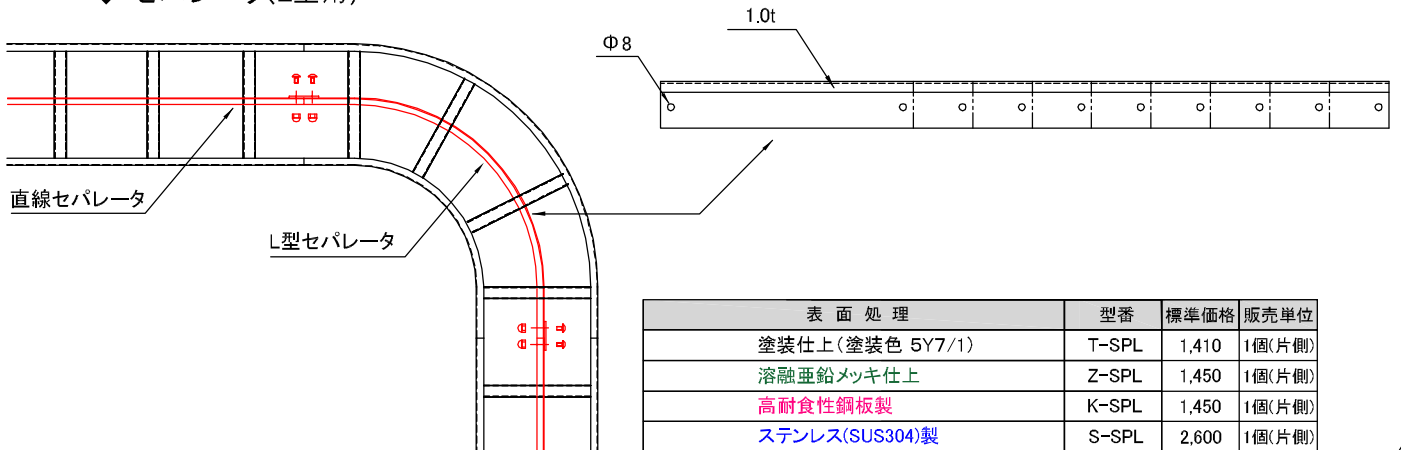

表面処理	型番	標準価格	販売単位
塗装仕上(塗装色 5Y7/1)	T-SPL	1,410	1個(片側)
溶融亜鉛メッキ仕上	Z-SPL	1,450	1個(片側)
高耐食性鋼板製	K-SPL	1,450	1個(片側)
ステンレス(SUS304)製	S-SPL	2,600	1個(片側)

◆ セパレータ(O型用)

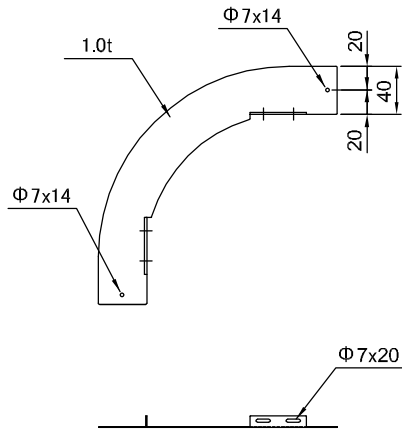

◆ セパレータ(I型用)

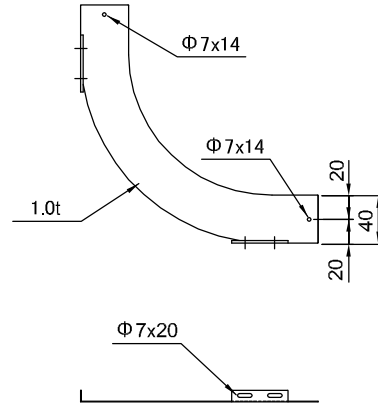

表面処理	型番	標準価格	販売単位
塗装仕上(塗装色 5Y7/1)	T-SPO	3,000	1個(片側)
溶融亜鉛メッキ仕上	Z-SPO	3,700	1個(片側)
高耐食性鋼板製	K-SPO	3,700	1個(片側)
ステンレス(SUS304)製	S-SPO	5,200	1個(片側)

表面処理	型番	標準価格	販売単位
塗装仕上(塗装色 5Y7/1)	T-SPI	3,000	1個(片側)
溶融亜鉛メッキ仕上	Z-SPI	3,700	1個(片側)
高耐食性鋼板製	K-SPI	3,700	1個(片側)
ステンレス(SUS304)製	S-SPI	5,200	1個(片側)

◆ 両面カバー固定金具 (70H)

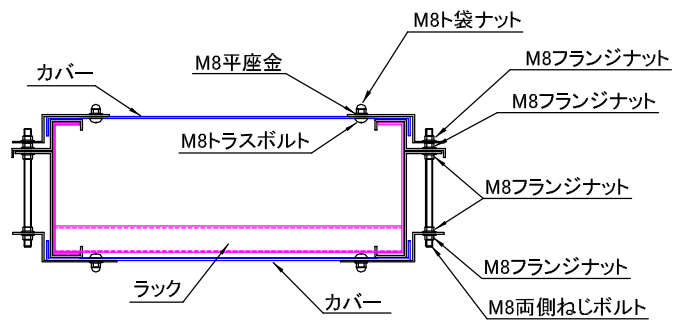

表面処理	型番	標準価格	販売単位
塗装仕上(塗装色 5Y7/1)	T-WDCB	1,280	1個
溶融亜鉛メッキ仕上	Z-WDCB	1,560	1個

◆ 幅違い金具(増減金具)

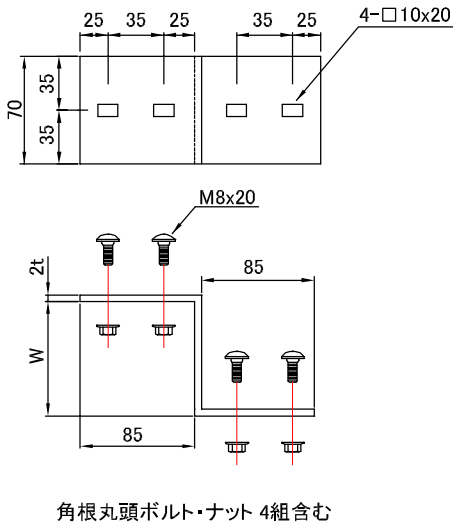

	溶融亜鉛メッキ製					ステンレス				
	型番	幅(W)	単重(kg)	販売単位	標準価格	型番	幅(W)	単重(kg)	販売単位	標準価格
塗装	T-SZ-20	200	0.36	1個	690	Z-SZ-20	200	0.36	1個	860
	T-SZ-30	300	0.47	1個	820	Z-SZ-30	300	0.47	1個	1,030
	T-SZ-40	400	0.57	1個	950	Z-SZ-40	400	0.57	1個	1,200
	T-SZ-50	500	0.68	1個	1,900	Z-SZ-50	500	0.68	1個	1,580
	T-SZ-60	600	0.78	1個	2,200	Z-SZ-60	600	0.78	1個	1,770
高耐食性鋼板	K-SZ-20	200	0.36	1個	750	S-SZ-20	200	0.36	1個	1,260
	K-SZ-30	300	0.47	1個	900	S-SZ-30	300	0.47	1個	1,650
	K-SZ-40	400	0.57	1個	1,050	S-SZ-40	400	0.57	1個	2,000
	K-SZ-50	500	0.68	1個	1,270	S-SZ-50	500	0.68	1個	2,380
	K-SZ-60	600	0.78	1個	1,450	S-SZ-60	600	0.78	1個	2,660

*注意：吊り金具により、幅違い金具部を200mm～300mmの間で支持してください。

◆ エンド

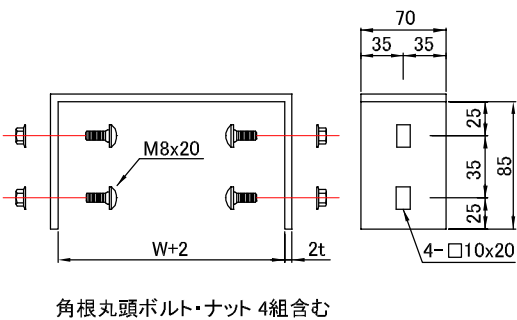

	溶融亜鉛メッキ製					ステンレス					
	型番	幅(W)	単重(kg)	販売単位	標準価格	型番	幅(W)	単重(kg)	販売単位	標準価格	
塗装	T-SED-20	200	0.27	1個	630	Z-SED-20	200	0.27	1個	890	
	T-SED-30	300	0.41	1個	740	Z-SED-30	300	0.41	1個	1,150	
	T-SED-40	400	0.55	1個	830	Z-SED-40	400	0.55	1個	1,250	
	T-SED-50	500	0.69	1個	920	Z-SED-50	500	0.69	1個	1,300	
	T-SED-60	600	0.83	1個	990	Z-SED-60	600	0.83	1個	1,380	
	T-SED-70	700	0.97	1個	1,100	Z-SED-70	700	0.97	1個	1,460	
	T-SED-80	800	1.11	1個	1,260	Z-SED-80	800	1.11	1個	1,680	
	T-SED-100	1000	1.38	1個	1,590	Z-SED-100	1000	1.38	1個	2,200	
	高耐食性鋼板	K-SED-20	200	0.27	1個	880	S-SED-20	200	0.18	1個	1,720
K-SED-30		300	0.41	1個	1,140	S-SED-30	300	0.27	1個	1,920	
K-SED-40		400	0.55	1個	1,240	S-SED-40	400	0.36	1個	2,100	
K-SED-50		500	0.69	1個	1,290	S-SED-50	500	0.45	1個	2,290	
K-SED-60		600	0.83	1個	1,370	S-SED-60	600	0.53	1個	2,500	
K-SED-70		700	0.97	1個	1,450	S-SED-70	700	0.62	1個	2,700	
K-SED-80		800	1.11	1個	1,670	S-SED-80	800	0.71	1個	2,920	
K-SED-100		1000	1.38	1個	2,190	S-SED-100	1000	0.95	1個	3,350	

*注意：接続は、ラックの内側から取付、接続金具を介して外側からフランジナットで締め付けてください。

◆ 平型カバー固定金具(ラック用)

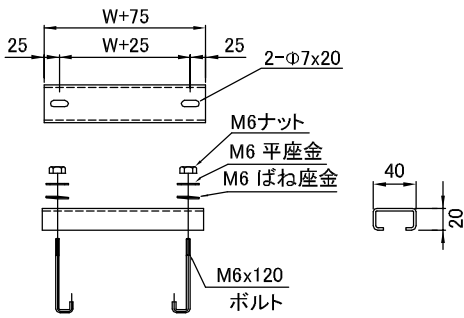

※M6ボルト・ナット・ワッシャーは、SUS製となります。

塗装	型番	幅(W)	単重(kg)	販売単位	標準価格	溶融亜鉛メッキ製	型番	幅(W)	単重(kg)	販売単位	標準価格
	T-SCCA-20	200	0.39	1個	780		Z-SCCA-20	200	0.39	1個	1,040
T-SCCA-30	300	0.50	1個	850	Z-SCCA-30	300	0.50	1個	1,130		
T-SCCA-40	400	0.62	1個	930	Z-SCCA-40	400	0.62	1個	1,240		
T-SCCA-50	500	0.74	1個	1,000	Z-SCCA-50	500	0.74	1個	1,370		
T-SCCA-60	600	0.85	1個	1,060	Z-SCCA-60	600	0.85	1個	1,460		
T-SCCA-70	700	0.97	1個	1,120	Z-SCCA-70	700	0.97	1個	1,550		
T-SCCA-80	800	1.09	1個	1,220	Z-SCCA-80	800	1.09	1個	1,690		
T-SCCA-100	1000	1.32	1個	1,300	Z-SCCA-100	1000	1.32	1個	1,800		
高耐食性鋼板	型番	幅(W)	単重(kg)	販売単位	標準価格	ステンレス	型番	幅(W)	単重(kg)	販売単位	標準価格
	K-SCCA-20	200	0.39	1個	940		S-SCCA-20	200	0.37	1個	1,770
K-SCCA-30	300	0.50	1個	1,020	S-SCCA-30	300	0.47	1個	1,990		
K-SCCA-40	400	0.62	1個	1,100	S-SCCA-40	400	0.58	1個	2,200		
K-SCCA-50	500	0.74	1個	1,180	S-SCCA-50	500	0.69	1個	2,430		
K-SCCA-60	600	0.85	1個	1,240	S-SCCA-60	600	0.80	1個	2,670		
K-SCCA-70	700	0.97	1個	1,310	S-SCCA-70	700	0.91	1個	2,900		
K-SCCA-80	800	1.09	1個	1,390	S-SCCA-80	800	1.02	1個	3,110		
K-SCCA-100	1000	1.32	1個	1,800	S-SCCA-100	1000	1.24	1個	3,600		

◆ 山型カバー固定金具(ラック用)

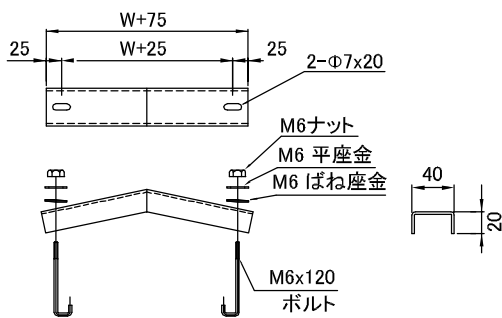

※M6ボルト・ナット・ワッシャーは、SUS製となります。

塗装	型番	幅(W)	単重(kg)	販売単位	標準価格	溶融亜鉛メッキ製	型番	幅(W)	単重(kg)	販売単位	標準価格
	T-SCCB-20	200	0.39	1個	850		Z-SCCB-20	200	0.39	1個	1,110
T-SCCB-30	300	0.50	1個	930	Z-SCCB-30	300	0.50	1個	1,210		
T-SCCB-40	400	0.62	1個	1,020	Z-SCCB-40	400	0.62	1個	1,330		
T-SCCB-50	500	0.74	1個	1,100	Z-SCCB-50	500	0.74	1個	1,470		
T-SCCB-60	600	0.85	1個	1,170	Z-SCCB-60	600	0.85	1個	1,570		
T-SCCB-70	700	0.97	1個	1,240	Z-SCCB-70	700	0.97	1個	1,670		
T-SCCB-80	800	1.09	1個	1,350	Z-SCCB-80	800	1.09	1個	1,790		
T-SCCB-100	1000	1.32	1個	1,440	Z-SCCB-100	1000	1.32	1個	1,940		
高耐食性鋼板	型番	幅(W)	単重(kg)	販売単位	標準価格	ステンレス	型番	幅(W)	単重(kg)	販売単位	標準価格
	K-SCCB-20	200	0.39	1個	1,000		S-SCCB-20	200	0.37	1個	1,840
K-SCCB-30	300	0.50	1個	1,080	S-SCCB-30	300	0.47	1個	2,070		
K-SCCB-40	400	0.62	1個	1,170	S-SCCB-40	400	0.58	1個	2,290		
K-SCCB-50	500	0.74	1個	1,260	S-SCCB-50	500	0.69	1個	2,530		
K-SCCB-60	600	0.85	1個	1,330	S-SCCB-60	600	0.80	1個	2,780		
K-SCCB-70	700	0.97	1個	1,400	S-SCCB-70	700	0.91	1個	3,020		
K-SCCB-80	800	1.09	1個	1,490	S-SCCB-80	800	1.02	1個	3,240		
K-SCCB-100	1000	1.32	1個	1,650	S-SCCB-100	1000	1.24	1個	3,740		

◆ カバーたわみ防止金具

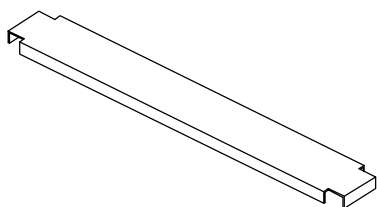

塗装	型番	幅(W)	単重(kg)	販売単位	標準価格	溶融亜鉛メッキ製	型番	幅(W)	単重(kg)	販売単位	標準価格
	T-CT-60	600	0.58	1個	1,040		Z-CT-60	600	0.65	1個	1,280
	T-CT-70	700	0.68	1個	1,130		Z-CT-70	700	0.76	1個	1,420
	T-CT-80	800	0.79	1個	1,180		Z-CT-80	800	0.87	1個	1,480
	T-CT-100	1000	0.99	1個	1,320		Z-CT-100	1000	1.09	1個	1,680
高耐食性鋼板	型番	幅(W)	単重(kg)	販売単位	標準価格	ステンレス	型番	幅(W)	単重(kg)	販売単位	標準価格
	K-CT-60	600	0.58	1個	1,060		S-CT-60	600	0.45	1個	2,980
	K-CT-70	700	0.68	1個	1,170		S-CT-70	700	0.52	1個	3,280
	K-CT-80	800	0.79	1個	1,230		S-CT-80	800	0.59	1個	3,460
	K-CT-100	1000	0.99	1個	1,400		S-CT-100	1000	0.74	1個	3,920

◆ 子桁補強金具

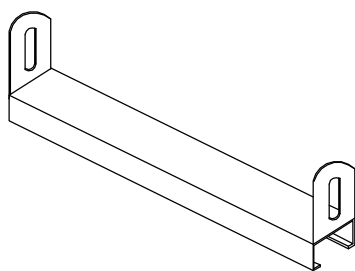

塗装	型番	幅(W)	単重(kg)	販売単位	標準価格	溶融亜鉛メッキ製	型番	幅(W)	単重(kg)	販売単位	標準価格
	T-RK-20	200	0.39	1個	460		Z-RK-20	200	0.40	1個	590
	T-RK-30	300	0.51	1個	530		Z-RK-30	300	0.53	1個	680
	T-RK-40	400	0.62	1個	630		Z-RK-40	400	0.65	1個	800
	T-RK-50	500	0.74	1個	1,120		Z-RK-50	500	0.78	1個	1,150
	T-RK-60	600	0.86	1個	1,250		Z-RK-60	600	0.90	1個	1,300
	T-RK-70	700	1.34	1個	1,400		Z-RK-70	700	1.40	1個	1,490
	T-RK-80	800	1.49	1個	1,600		Z-RK-80	800	1.56	1個	1,670
	T-RK-100	1000	1.84	1個	1,900		Z-RK-100	1000	1.90	1個	1,950
高耐食性鋼板	型番	幅(W)	単重(kg)	販売単位	標準価格	ステンレス	型番	幅(W)	単重(kg)	販売単位	標準価格
	K-RK-20	200	0.39	1個	560		S-RK-20	200	0.37	1個	1,000
	K-RK-30	300	0.51	1個	650		S-RK-30	300	0.48	1個	1,200
	K-RK-40	400	0.62	1個	780		S-RK-40	400	0.58	1個	1,400
	K-RK-50	500	0.74	1個	1,150		S-RK-50	500	0.69	1個	2,100
	K-RK-60	600	0.86	1個	1,300		S-RK-60	600	0.81	1個	2,400
	K-RK-70	700	1.34	1個	1,470		S-RK-70	700	1.34	1個	2,700
	K-RK-80	800	1.49	1個	1,640		S-RK-80	800	1.49	1個	3,000
	K-RK-100	1000	1.84	1個	2,000		S-RK-100	1000	1.84	1個	3,600

◆ 直線ラック (BNS)

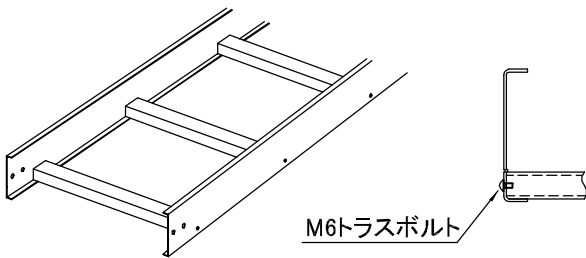
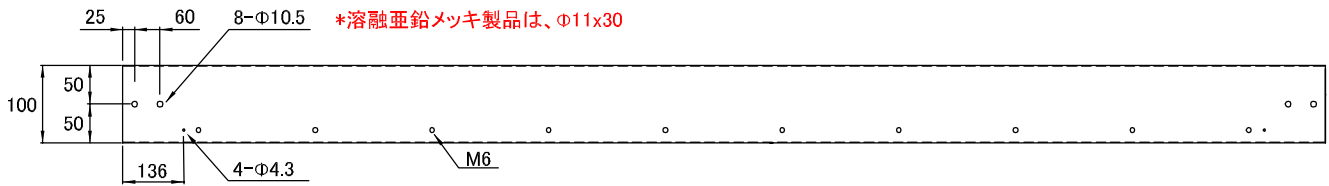
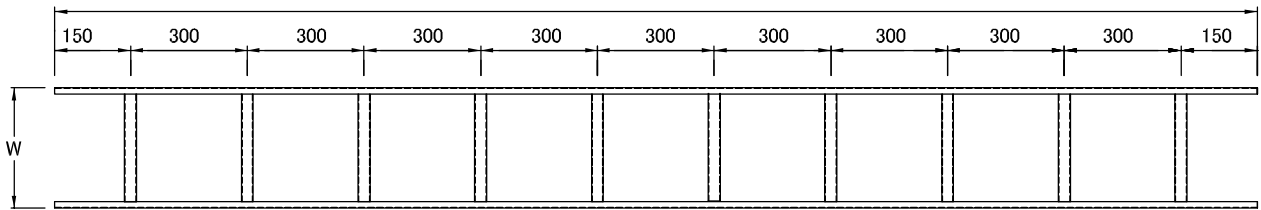

タイプ	ボルトの表面処理又は材質
T - タイプ	三価クロムメッキ(組立式)
Z - タイプ	———— (溶接仕上げ)
K - タイプ	ステンレス(組立式)
S - タイプ	ステンレス(組立式)

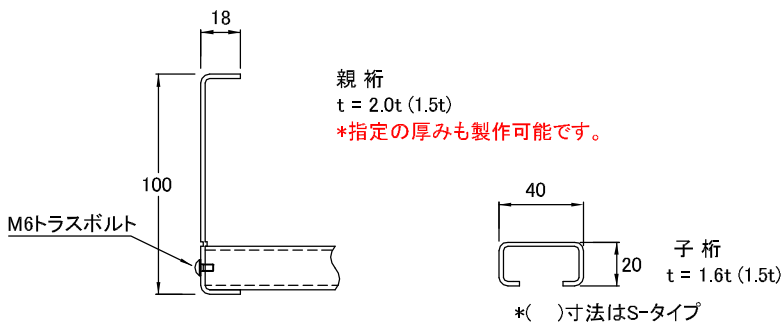

タイプ	表面処理
T - タイプ	塗装仕上(塗装色 5Y7/1)
Z - タイプ	溶融亜鉛メッキ仕上
K - タイプ	高耐食性鋼板製
S - タイプ	ステンレス(SUS304)製

種類	型番	幅(W)	単重(kg)	販売単位	標準価格
塗装	T-SM-20	200	15.11	1本	8,920
	T-SM-30	300	15.68	1本	9,510
	T-SM-40	400	16.82	1本	10,190
	T-SM-50	500	18.81	1本	10,880
	T-SM-60	600	19.95	1本	11,760
	T-SM-70	700	21.19	1本	12,740
	T-SM-80	800	22.33	1本	13,720
	T-SM-100	1000	24.32	1本	15,490
溶融亜鉛メッキ製	Z-SM-20	200	16.37	1本	11,430
	Z-SM-30	300	17.05	1本	12,120
	Z-SM-40	400	18.23	1本	12,810
	Z-SM-50	500	20.38	1本	13,900
	Z-SM-60	600	21.66	1本	14,680
	Z-SM-70	700	23.03	1本	15,760
	Z-SM-80	800	24.21	1本	16,650
	Z-SM-100	1000	26.75	1本	18,620
高耐食性鋼板	K-SM-20	200	16.34	1本	10,200
	K-SM-30	300	17.02	1本	10,800
	K-SM-40	400	18.19	1本	11,500
	K-SM-50	500	20.34	1本	12,400
	K-SM-60	600	21.62	1本	13,200
	K-SM-70	700	22.98	1本	14,250
	K-SM-80	800	24.16	1本	15,200
	K-SM-100	1000	26.70	1本	17,100
ステンレス	S-SM-20	200	12.04	1本	24,950
	S-SM-30	300	13.10	1本	25,950
	S-SM-40	400	14.17	1本	26,950
	S-SM-50	500	15.24	1本	27,840
	S-SM-60	600	16.31	1本	29,340
	S-SM-70	700	17.37	1本	30,940
	S-SM-80	800	18.44	1本	35,830
	S-SM-100	1000	20.57	1本	39,920

*本製品は、別途接続金具が必要です。(P53、P54参照)

E

◆ L型ラック BNS

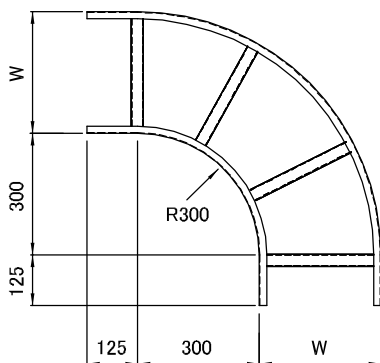

塗装	溶融亜鉛メッキ製					ステンレス				
	型番	幅(W)	単重(kg)	販売単位	標準価格	型番	幅(W)	単重(kg)	販売単位	標準価格
高耐食性鋼板	T-SML-20	200	4.94	1本	6,240	Z-SML-20	200	5.39	1本	7,290
	T-SML-30	300	5.51	1本	7,040	Z-SML-30	300	5.98	1本	7,930
	T-SML-40	400	6.27	1本	7,840	Z-SML-40	400	6.86	1本	8,870
	T-SML-50	500	8.17	1本	8,430	Z-SML-50	500	8.92	1本	9,160
	T-SML-60	600	9.12	1本	9,120	Z-SML-60	600	9.90	1本	10,050
	T-SML-70	700	10.17	1本	10,200	Z-SML-70	700	11.07	1本	10,930
	T-SML-80	800	11.12	1本	10,890	Z-SML-80	800	12.05	1本	11,820
	T-SML-100	1000	13.21	1本	12,450	Z-SML-100	1000	14.31	1本	13,400
	K-SML-20	200	5.37	1本	6,800	S-SML-20	200	4.35	1本	12,670
	K-SML-30	300	5.96	1本	7,500	S-SML-30	300	5.02	1本	13,970
K-SML-40	400	6.84	1本	8,400	S-SML-40	400	5.68	1本	15,270	
K-SML-50	500	8.89	1本	8,800	S-SML-50	500	6.53	1本	17,960	
K-SML-60	600	9.87	1本	9,600	S-SML-60	600	7.72	1本	19,660	
K-SML-70	700	11.04	1本	10,600	S-SML-70	700	8.51	1本	21,360	
K-SML-80	800	12.01	1本	11,400	S-SML-80	800	9.29	1本	22,850	
K-SML-100	1000	14.27	1本	12,900	S-SML-100	1000	10.85	1本	25,950	

◆ 外直角L型ラック BNS

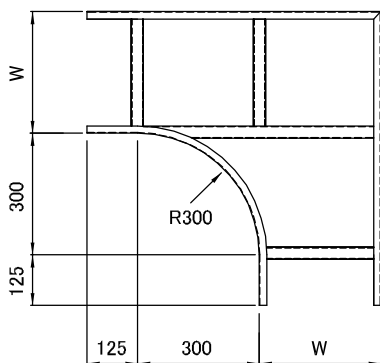

塗装	溶融亜鉛メッキ製					ステンレス				
	型番	幅(W)	単重(kg)	販売単位	標準価格	型番	幅(W)	単重(kg)	販売単位	標準価格
高耐食性鋼板	T-SMLA-20	200	5.80	1本	6,950	Z-SMLA-20	200	6.37	1本	8,270
	T-SMLA-30	300	6.46	1本	7,840	Z-SMLA-30	300	7.06	1本	8,670
	T-SMLA-40	400	7.70	1本	8,820	Z-SMLA-40	400	8.43	1本	9,650
	T-SMLA-50	500	9.22	1本	9,310	Z-SMLA-50	500	10.00	1本	9,750
	T-SMLA-60	600	10.26	1本	10,000	Z-SMLA-60	600	11.17	1本	10,840
	T-SMLA-70	700	12.35	1本	10,890	Z-SMLA-70	700	13.43	1本	12,510
	T-SMLA-80	800	13.49	1本	11,900	Z-SMLA-80	800	14.70	1本	13,400
	T-SMLA-100	1000	17.39	1本	14,350	Z-SMLA-100	1000	18.91	1本	16,150
	K-SMLA-20	200	6.35	1本	7,600	S-SMLA-20	200	4.55	1本	18,160
	K-SMLA-30	300	7.04	1本	8,300	S-SMLA-30	300	5.29	1本	19,460
K-SMLA-40	400	8.40	1本	9,200	S-SMLA-40	400	6.63	1本	20,460	
K-SMLA-50	500	9.97	1本	9,500	S-SMLA-50	500	7.49	1本	21,460	
K-SMLA-60	600	11.14	1本	10,400	S-SMLA-60	600	8.35	1本	22,850	
K-SMLA-70	700	13.39	1本	11,700	S-SMLA-70	700	10.14	1本	26,550	
K-SMLA-80	800	14.66	1本	12,700	S-SMLA-80	800	11.12	1本	30,540	
K-SMLA-100	1000	18.85	1本	15,300	S-SMLA-100	1000	14.26	1本	37,630	

◆ T型ラック BNS

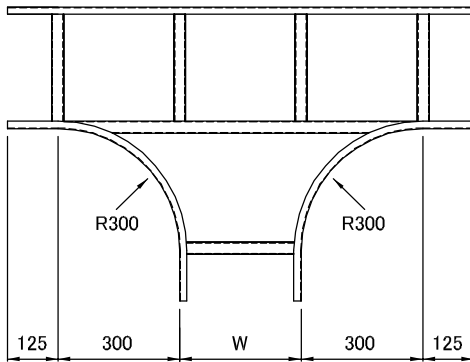

塗装	溶融亜鉛メッキ製					ステンレス				
	型番	幅(W)	単重(kg)	販売単位	標準価格	型番	幅(W)	単重(kg)	販売単位	標準価格
高耐食性鋼板	T-SMT-20	200	7.79	1本	8,820	Z-SMT-20	200	8.53	1本	9,560
	T-SMT-30	300	8.46	1本	9,510	Z-SMT-30	300	9.21	1本	10,050
	T-SMT-40	400	9.79	1本	10,200	Z-SMT-40	400	10.68	1本	10,940
	T-SMT-50	500	11.50	1本	10,780	Z-SMT-50	500	12.54	1本	11,330
	T-SMT-60	600	12.64	1本	11,760	Z-SMT-60	600	13.72	1本	12,210
	T-SMT-70	700	14.73	1本	13,130	Z-SMT-70	700	15.97	1本	13,900
	T-SMT-80	800	16.06	1本	14,310	Z-SMT-80	800	17.44	1本	14,680
	T-SMT-100	1000	20.05	1本	17,000	Z-SMT-100	1000	21.76	1本	17,430
	K-SMT-20	200	8.50	1本	9,200	S-SMT-20	200	6.25	1本	23,550
	K-SMT-30	300	9.18	1本	9,800	S-SMT-30	300	7.05	1本	25,250
K-SMT-40	400	10.65	1本	10,600	S-SMT-40	400	8.62	1本	27,050	
K-SMT-50	500	12.50	1本	11,100	S-SMT-50	500	8.76	1本	28,240	
K-SMT-60	600	13.68	1本	12,000	S-SMT-60	600	10.29	1本	29,840	
K-SMT-70	700	15.92	1本	13,500	S-SMT-70	700	12.12	1本	33,630	
K-SMT-80	800	17.39	1本	14,500	S-SMT-80	800	13.15	1本	38,720	
K-SMT-100	1000	21.69	1本	17,200	S-SMT-100	1000	16.40	1本	45,410	

◆ X型ラック BNS

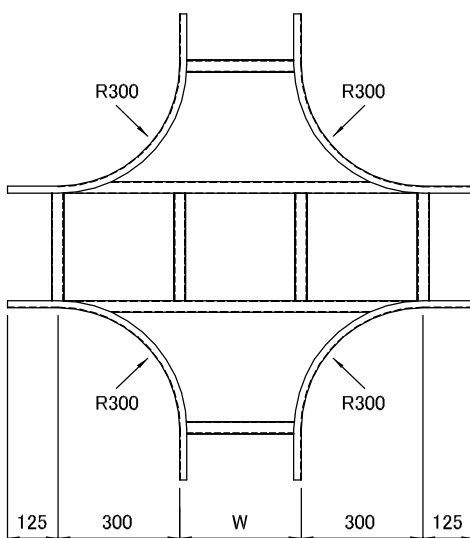

塗装	溶融亜鉛メッキ製					ステンレス				
	型番	幅(W)	単重(kg)	販売単位	標準価格	型番	幅(W)	単重(kg)	販売単位	標準価格
高耐食性鋼板	T-SMX-20	200	9.98	1本	10,780	Z-SMX-20	200	10.88	1本	12,710
	T-SMX-30	300	10.64	1本	11,760	Z-SMX-30	300	11.56	1本	13,100
	T-SMX-40	400	12.07	1本	12,700	Z-SMX-40	400	13.13	1本	14,380
	T-SMX-50	500	13.87	1本	13,720	Z-SMX-50	500	15.09	1本	14,870
	T-SMX-60	600	15.11	1本	14,650	Z-SMX-60	600	16.37	1本	15,960
	T-SMX-70	700	17.29	1本	16,400	Z-SMX-70	700	18.82	1本	17,730
	T-SMX-80	800	18.62	1本	17,400	Z-SMX-80	800	19.99	1本	18,710
	T-SMX-100	1000	22.71	1本	20,090	Z-SMX-100	1000	24.60	1本	21,770
	K-SMX-20	200	10.86	1本	11,700	S-SMX-20	200	8.34	1本	33,030
	K-SMX-30	300	11.54	1本	12,400	S-SMX-30	300	9.22	1本	34,530
K-SMX-40	400	13.10	1本	13,500	S-SMX-40	400	11.36	1本	38,920	
K-SMX-50	500	15.06	1本	14,300	S-SMX-50	500	11.79	1本	39,920	
K-SMX-60	600	16.34	1本	15,300	S-SMX-60	600	12.78	1本	41,720	
K-SMX-70	700	18.78	1本	17,100	S-SMX-70	700	14.78	1本	45,710	
K-SMX-80	800	19.95	1本	18,100	S-SMX-80	800	15.85	1本	50,400	
K-SMX-100	1000	24.55	1本	20,900	S-SMX-100	1000	19.28	1本	58,380	

◆ OS-1型ラック **BNS**

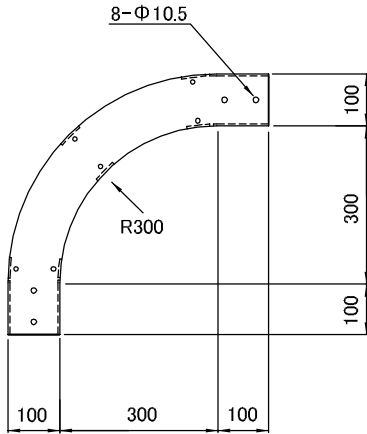

塗装	溶融亜鉛メッキ製					ステンレス				
	型番	幅(W)	単重(kg)	販売単位	標準価格	型番	幅(W)	単重(kg)	販売単位	標準価格
高耐食性鋼板	T-SMO-20	200	5.02	1本	8,200	Z-SMO-20	200	5.49	1本	9,700
	T-SMO-30	300	5.62	1本	8,600	Z-SMO-30	300	6.11	1本	10,200
	T-SMO-40	400	5.93	1本	9,000	Z-SMO-40	400	6.43	1本	10,600
	T-SMO-50	500	6.23	1本	9,500	Z-SMO-50	500	6.82	1本	11,200
	T-SMO-60	600	6.69	1本	10,000	Z-SMO-60	600	7.29	1本	11,700
	T-SMO-70	700	7.07	1本	10,500	Z-SMO-70	700	7.68	1本	12,200
	T-SMO-80	800	7.53	1本	11,000	Z-SMO-80	800	8.15	1本	12,800
	T-SMO-100	1000	8.44	1本	12,300	Z-SMO-100	1000	9.18	1本	14,000
	K-SMO-20	200	5.47	1本	9,000	S-SMO-20	200	4.90	1本	15,330
	K-SMO-30	300	6.10	1本	9,400	S-SMO-30	300	5.25	1本	16,210
K-SMO-40	400	6.42	1本	9,800	S-SMO-40	400	5.58	1本	17,450	
K-SMO-50	500	6.80	1本	10,400	S-SMO-50	500	5.93	1本	18,480	
K-SMO-60	600	7.26	1本	10,900	S-SMO-60	600	6.27	1本	19,520	
K-SMO-70	700	7.66	1本	11,400	S-SMO-70	700	6.61	1本	20,600	
K-SMO-80	800	8.13	1本	11,900	S-SMO-80	800	6.95	1本	21,710	
K-SMO-100	1000	9.15	1本	13,200	S-SMO-100	1000	7.66	1本	23,710	

◆ IS-1型ラック **BNS**

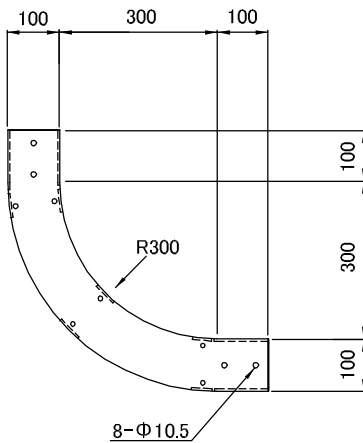

塗装	溶融亜鉛メッキ製					ステンレス				
	型番	幅(W)	単重(kg)	販売単位	標準価格	型番	幅(W)	単重(kg)	販売単位	標準価格
高耐食性鋼板	T-SMI-20	200	5.02	1本	8,200	Z-SMI-20	200	5.49	1本	9,700
	T-SMI-30	300	5.62	1本	8,600	Z-SMI-30	300	6.11	1本	10,200
	T-SMI-40	400	5.93	1本	9,000	Z-SMI-40	400	6.43	1本	10,600
	T-SMI-50	500	6.23	1本	9,500	Z-SMI-50	500	6.82	1本	11,200
	T-SMI-60	600	6.69	1本	10,000	Z-SMI-60	600	7.29	1本	11,700
	T-SMI-70	700	7.07	1本	10,500	Z-SMI-70	700	7.68	1本	12,200
	T-SMI-80	800	7.53	1本	11,000	Z-SMI-80	800	8.15	1本	12,800
	T-SMI-100	1000	8.44	1本	12,300	Z-SMI-100	1000	9.18	1本	14,000
	K-SMI-20	200	5.47	1本	9,000	S-SMI-20	200	4.90	1本	15,330
	K-SMI-30	300	6.10	1本	9,400	S-SMI-30	300	5.25	1本	16,210
K-SMI-40	400	6.42	1本	9,800	S-SMI-40	400	5.58	1本	17,450	
K-SMI-50	500	6.80	1本	10,400	S-SMI-50	500	5.93	1本	18,480	
K-SMI-60	600	7.26	1本	10,900	S-SMI-60	600	6.27	1本	19,520	
K-SMI-70	700	7.66	1本	11,400	S-SMI-70	700	6.61	1本	20,600	
K-SMI-80	800	8.13	1本	11,900	S-SMI-80	800	6.95	1本	21,710	
K-SMI-100	1000	9.15	1本	13,200	S-SMI-100	1000	7.66	1本	23,710	

◆ OS-2型ラック **BNS**

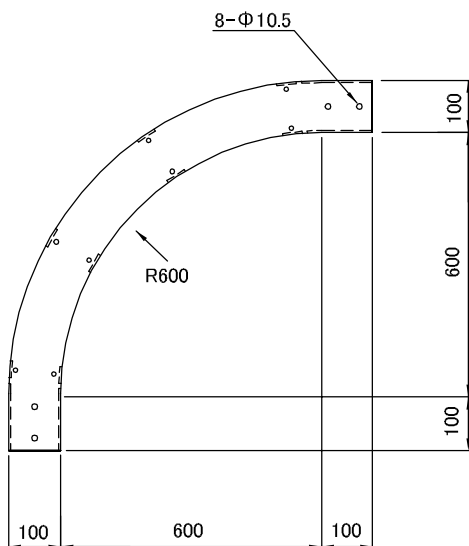

塗装	型番	幅(W)	単重(kg)	販売単位	標準価格	溶融亜鉛メッキ製	型番	幅(W)	単重(kg)	販売単位	標準価格
	T-SMOA-20	200	6.27	1本	10,270		Z-SMOA-20	200	6.86	1本	12,120
T-SMOA-30	300	7.03	1本	10,750	Z-SMOA-30	300	7.64	1本	12,710		
T-SMOA-40	400	7.41	1本	11,290	Z-SMOA-40	400	8.04	1本	13,300		
T-SMOA-50	500	7.79	1本	11,840	Z-SMOA-50	500	8.53	1本	13,970		
T-SMOA-60	600	8.36	1本	12,510	Z-SMOA-60	600	9.11	1本	14,560		
T-SMOA-70	700	8.84	1本	13,180	Z-SMOA-70	700	9.60	1本	15,270		
T-SMOA-80	800	9.41	1本	13,800	Z-SMOA-80	800	10.19	1本	15,940		
T-SMOA-100	1000	10.55	1本	15,350	Z-SMOA-100	1000	11.47	1本	17,480		
高耐食性鋼板	型番	幅(W)	単重(kg)	販売単位	標準価格	ステンレス	型番	幅(W)	単重(kg)	販売単位	標準価格
	K-SMOA-20	200	6.84	1本	11,200		S-SMOA-20	200	6.13	1本	15,330
K-SMOA-30	300	7.62	1本	11,700	S-SMOA-30	300	6.56	1本	16,210		
K-SMOA-40	400	8.02	1本	12,300	S-SMOA-40	400	6.98	1本	17,450		
K-SMOA-50	500	8.50	1本	12,900	S-SMOA-50	500	7.41	1本	18,480		
K-SMOA-60	600	9.08	1本	13,600	S-SMOA-60	600	7.84	1本	19,520		
K-SMOA-70	700	9.57	1本	14,200	S-SMOA-70	700	8.26	1本	20,600		
K-SMOA-80	800	10.16	1本	14,900	S-SMOA-80	800	8.69	1本	21,710		
K-SMOA-100	1000	11.44	1本	16,400	S-SMOA-100	1000	9.57	1本	23,710		

◆ IS-2型ラック **BNS**

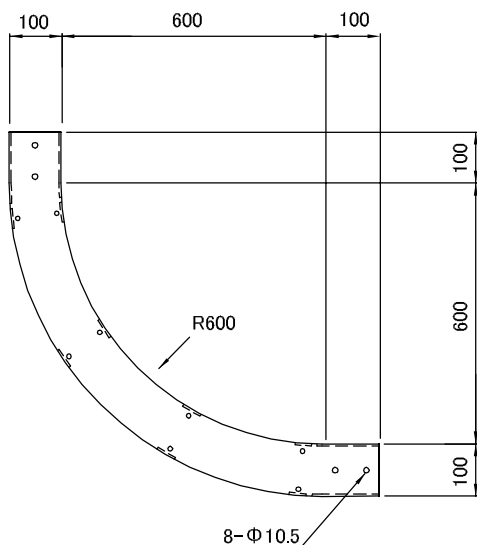

塗装	型番	幅(W)	単重(kg)	販売単位	標準価格	溶融亜鉛メッキ製	型番	幅(W)	単重(kg)	販売単位	標準価格
	T-SMIA-20	200	6.27	1本	10,270		Z-SMIA-20	200	6.86	1本	12,120
T-SMIA-30	300	7.03	1本	10,750	Z-SMIA-30	300	7.64	1本	12,710		
T-SMIA-40	400	7.41	1本	11,290	Z-SMIA-40	400	8.04	1本	13,300		
T-SMIA-50	500	7.79	1本	11,840	Z-SMIA-50	500	8.53	1本	13,970		
T-SMIA-60	600	8.36	1本	12,510	Z-SMIA-60	600	9.11	1本	14,560		
T-SMIA-70	700	8.84	1本	13,180	Z-SMIA-70	700	9.60	1本	15,270		
T-SMIA-80	800	9.41	1本	13,800	Z-SMIA-80	800	10.19	1本	15,940		
T-SMIA-100	1000	10.55	1本	15,350	Z-SMIA-100	1000	11.47	1本	17,480		
高耐食性鋼板	型番	幅(W)	単重(kg)	販売単位	標準価格	ステンレス	型番	幅(W)	単重(kg)	販売単位	標準価格
	K-SMIA-20	200	6.84	1本	11,200		S-SMIA-20	200	6.13	1本	15,330
K-SMIA-30	300	7.62	1本	11,700	S-SMIA-30	300	6.56	1本	16,210		
K-SMIA-40	400	8.02	1本	12,300	S-SMIA-40	400	6.98	1本	17,450		
K-SMIA-50	500	8.50	1本	12,900	S-SMIA-50	500	7.41	1本	18,480		
K-SMIA-60	600	9.08	1本	13,600	S-SMIA-60	600	7.84	1本	19,520		
K-SMIA-70	700	9.57	1本	14,200	S-SMIA-70	700	8.26	1本	20,600		
K-SMIA-80	800	10.16	1本	14,900	S-SMIA-80	800	8.69	1本	21,710		
K-SMIA-100	1000	11.44	1本	16,400	S-SMIA-100	1000	9.57	1本	23,710		

◆ 水平ベントラック 30' BNS

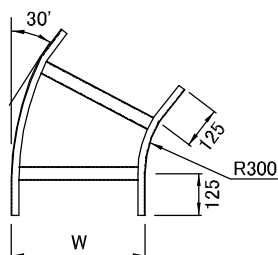

塗装	溶融亜鉛メッキ製					ステンレス					
	型番	幅(W)	単重(kg)	販売単位	標準価格	型番	幅(W)	単重(kg)	販売単位	標準価格	
塗装	T-SML30-20	200	2.66	1本	5,500	Z-SML30-20	200	2.94	1本	6,170	
	T-SML30-30	300	2.85	1本	5,980	Z-SML30-30	300	3.14	1本	6,690	
	T-SML30-40	400	3.23	1本	6,370	Z-SML30-40	400	3.53	1本	7,120	
	T-SML30-50	500	4.85	1本	7,140	Z-SML30-50	500	5.29	1本	7,620	
	T-SML30-60	600	5.42	1本	7,850	Z-SML30-60	600	5.88	1本	8,550	
	T-SML30-70	700	5.89	1本	8,630	Z-SML30-70	700	6.47	1本	9,560	
	T-SML30-80	800	6.46	1本	9,110	Z-SML30-80	800	7.06	1本	10,050	
	T-SML30-100	1000	7.41	1本	10,390	Z-SML30-100	1000	8.04	1本	13,100	
	高耐食性鋼板	K-SML30-20	200	2.93	1本	5,800	S-SML30-20	200	2.12	1本	7,480
		K-SML30-30	300	3.13	1本	6,300	S-SML30-30	300	2.43	1本	8,380
K-SML30-40		400	3.52	1本	6,750	S-SML30-40	400	2.72	1本	9,280	
K-SML30-50		500	5.27	1本	7,400	S-SML30-50	500	3.02	1本	9,780	
K-SML30-60		600	5.86	1本	8,200	S-SML30-60	600	4.02	1本	12,380	
K-SML30-70		700	6.45	1本	9,100	S-SML30-70	700	4.39	1本	13,270	
K-SML30-80		800	7.04	1本	9,600	S-SML30-80	800	4.80	1本	14,070	
K-SML30-100		1000	8.02	1本	11,700	S-SML30-100	1000	5.61	1本	15,770	

◆ 水平ベントラック 45' BNS

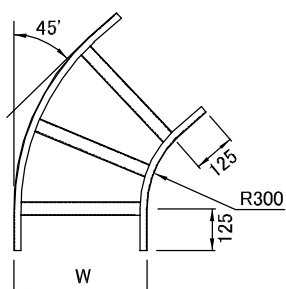

塗装	溶融亜鉛メッキ製					ステンレス					
	型番	幅(W)	単重(kg)	販売単位	標準価格	型番	幅(W)	単重(kg)	販売単位	標準価格	
塗装	T-SML45-20	200	2.85	1本	6,430	Z-SML45-20	200	3.43	1本	7,240	
	T-SML45-30	300	3.71	1本	6,960	Z-SML45-30	300	4.02	1本	7,790	
	T-SML45-40	400	4.18	1本	7,590	Z-SML45-40	400	4.61	1本	8,440	
	T-SML45-50	500	6.37	1本	8,140	Z-SML45-50	500	6.96	1本	8,930	
	T-SML45-60	600	7.03	1本	9,120	Z-SML45-60	600	7.64	1本	10,150	
	T-SML45-70	700	7.79	1本	10,000	Z-SML45-70	700	8.53	1本	10,930	
	T-SML45-80	800	8.46	1本	10,600	Z-SML45-80	800	9.21	1本	11,500	
	T-SML45-100	1000	9.88	1本	11,860	Z-SML45-100	1000	10.78	1本	13,100	
	高耐食性鋼板	K-SML45-20	200	3.42	1本	6,800	S-SML45-20	200	2.72	1本	10,580
		K-SML45-30	300	4.01	1本	7,400	S-SML45-30	300	3.15	1本	11,570
K-SML45-40		400	4.60	1本	8,000	S-SML45-40	400	3.60	1本	12,380	
K-SML45-50		500	6.94	1本	8,500	S-SML45-50	500	4.04	1本	13,270	
K-SML45-60		600	7.62	1本	9,600	S-SML45-60	600	5.17	1本	15,970	
K-SML45-70		700	8.50	1本	10,500	S-SML45-70	700	5.72	1本	17,170	
K-SML45-80		800	9.18	1本	11,000	S-SML45-80	800	6.28	1本	18,160	
K-SML45-100		1000	10.75	1本	12,500	S-SML45-100	1000	7.38	1本	20,460	

◆ 水平ベントラック 60°

BNS

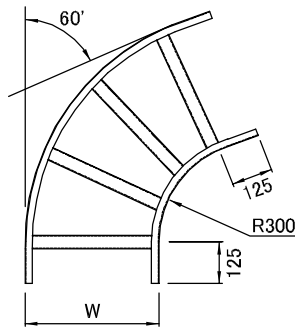

塗装	溶融亜鉛メッキ製					ステンレス				
	型番	幅(W)	単重(kg)	販売単位	標準価格	型番	幅(W)	単重(kg)	販売単位	標準価格
高耐食性鋼板	T-SML60-20	200	3.70	1本	7,340	Z-SML60-20	200	3.90	1本	8,210
	T-SML60-30	300	4.40	1本	7,800	Z-SML60-30	300	4.70	1本	8,730
	T-SML60-40	400	5.00	1本	8,470	Z-SML60-40	400	5.30	1本	9,500
	T-SML60-50	500	8.20	1本	9,500	Z-SML60-50	500	8.70	1本	10,200
	T-SML60-60	600	9.20	1本	10,300	Z-SML60-60	600	9.70	1本	11,100
	T-SML60-70	700	10.10	1本	11,200	Z-SML60-70	700	10.70	1本	12,100
	T-SML60-80	800	11.10	1本	12,100	Z-SML60-80	800	11.70	1本	12,900
	T-SML60-100	1000	13.00	1本	13,600	Z-SML60-100	1000	13.70	1本	14,500
	K-SML60-20	200	3.89	1本	8,000	S-SML60-20	200	3.14	1本	11,600
	K-SML60-30	300	4.69	1本	8,500	S-SML60-30	300	3.64	1本	12,700
K-SML60-40	400	5.28	1本	9,300	S-SML60-40	400	4.15	1本	13,400	
K-SML60-50	500	8.67	1本	9,900	S-SML60-50	500	4.94	1本	14,500	
K-SML60-60	600	9.67	1本	11,000	S-SML60-60	600	5.85	1本	17,200	
K-SML60-70	700	10.67	1本	12,000	S-SML60-70	700	6.46	1本	18,400	
K-SML60-80	800	11.66	1本	12,800	S-SML60-80	800	7.07	1本	19,700	
K-SML60-100	1000	13.66	1本	14,200	S-SML60-100	1000	8.30	1本	22,000	

◆ 特殊T型分岐

BNS

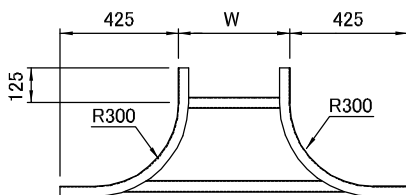

塗装	溶融亜鉛メッキ製					ステンレス				
	型番	幅(W)	単重(kg)	販売単位	標準価格	型番	幅(W)	単重(kg)	販売単位	標準価格
高耐食性鋼板	T-SMTA-20	200	4.40	1本	5,800	Z-SMTA-20	200	4.60	1本	7,000
	T-SMTA-30	300	4.60	1本	6,050	Z-SMTA-30	300	4.80	1本	7,300
	T-SMTA-40	400	4.80	1本	6,500	Z-SMTA-40	400	5.00	1本	7,800
	T-SMTA-50	500	5.00	1本	7,100	Z-SMTA-50	500	5.20	1本	8,500
	T-SMTA-60	600	5.20	1本	7,500	Z-SMTA-60	600	5.40	1本	9,000
	T-SMTA-70	700	5.80	1本	8,000	Z-SMTA-70	700	6.10	1本	9,600
	T-SMTA-80	800	6.10	1本	8,800	Z-SMTA-80	800	6.40	1本	10,600
	T-SMTA-100	1000	6.70	1本	13,600	Z-SMTA-100	1000	7.00	1本	13,600
	K-SMTA-20	200	4.59	1本	6,600	S-SMTA-20	200	3.20	1本	10,800
	K-SMTA-30	300	4.79	1本	7,000	S-SMTA-30	300	3.40	1本	11,200
K-SMTA-40	400	4.99	1本	7,500	S-SMTA-40	400	3.50	1本	11,600	
K-SMTA-50	500	5.18	1本	8,200	S-SMTA-50	500	3.70	1本	12,000	
K-SMTA-60	600	5.38	1本	8,600	S-SMTA-60	600	3.90	1本	12,400	
K-SMTA-70	700	6.08	1本	9,200	S-SMTA-70	700	4.50	1本	12,800	
K-SMTA-80	800	6.38	1本	10,100	S-SMTA-80	800	4.70	1本	14,000	
K-SMTA-100	1000	6.98	1本	11,600	S-SMTA-100	1000	6.50	1本	14,900	

◆ 直線接続金具 (BNS)

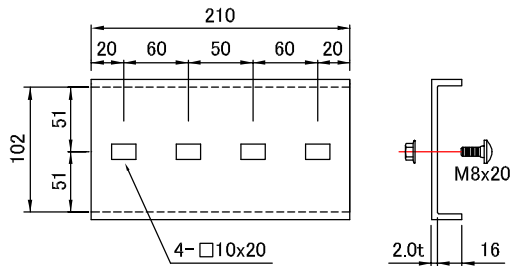

角根丸頭ボルト・ナット 4組合む

梱包・小箱
10

表面処理	型番	標準価格	販売単位
塗装仕上(塗装色 5Y7/1)	T-MJ	580	1個(片側)
溶融亜鉛メッキ仕上	Z-MJ	830	1個(片側)
高耐食性鋼板製	K-MJ	800	1個(片側)
ステンレス(SUS304)製	S-MJ	1,320	1個(片側)

◆ 上下自在金具

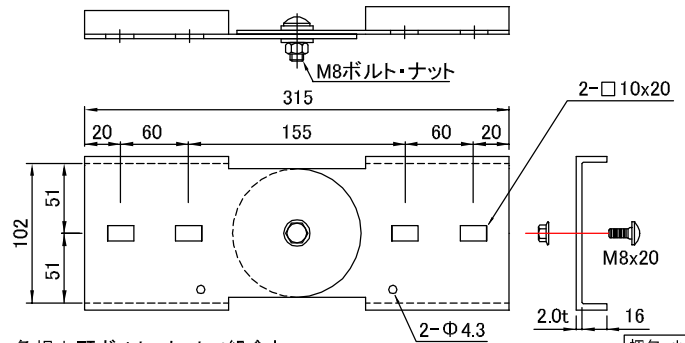

角根丸頭ボルト・ナット 4組合む

電氣的接続には、P157アースボンダ線が必要となります。

梱包・小箱
10

表面処理	型番	標準価格	販売単位
塗装仕上(塗装色 5Y7/1)	T-MV	1,080	1個(片側)
溶融亜鉛メッキ仕上	Z-MV	1,300	1個(片側)
高耐食性鋼板製	K-MV	1,210	1個(片側)
ステンレス(SUS304)製	S-MV	1,810	1個(片側)

◆ 水平自在金具

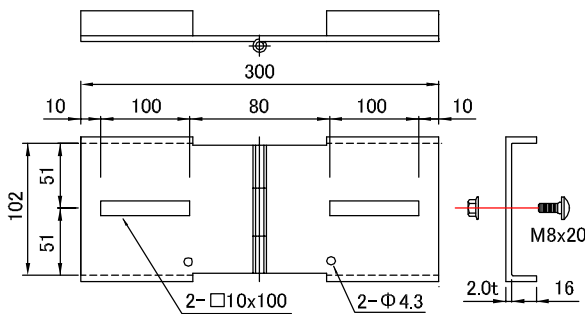

角根丸頭ボルト・ナット 4組合む

電氣的接続には、P157アースボンダ線が必要となります。

梱包・小箱
10

表面処理	型番	標準価格	販売単位
塗装仕上(塗装色 5Y7/1)	T-MH	1,560	1個(片側)
溶融亜鉛メッキ仕上	Z-MH	1,990	1個(片側)
高耐食性鋼板製	K-MH	1,900	1個(片側)
ステンレス(SUS304)製	S-MH	2,480	1個(片側)

◆ 伸縮金具

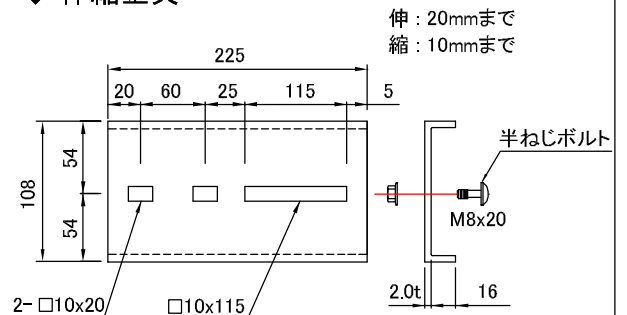

半ねじボルト(ボルト・ナット・平座金付)は、

別途購入になります。(P157 型番 HTB8(M8x25)参照)

電氣的接続には、P157アースボンダ線が必要となります。

梱包・小箱
10

表面処理	型番	標準価格	販売単位
塗装仕上(塗装色 5Y7/1)	T-ME	810	1個(片側)
溶融亜鉛メッキ仕上	Z-ME	1,080	1個(片側)
高耐食性鋼板製	K-ME	1,060	1個(片側)
ステンレス(SUS304)製	S-ME	1,950	1個(片側)

◆ 90° 上下ベンド接続金具 (BNS)

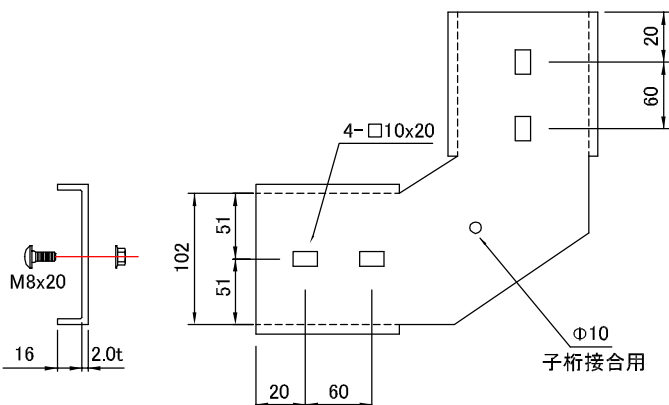

角根丸頭ボルト・ナット 4組合む

梱包・小箱
10

表面処理	型番	標準価格	販売単位
塗装仕上(塗装色 5Y7/1)	T-MV90	1,790	1個(片側)
溶融亜鉛メッキ仕上	Z-MV90	2,140	1個(片側)
高耐食性鋼板製	K-MV90	2,140	1個(片側)
ステンレス(SUS304)製	S-MV90	4,100	1個(片側)

*注意：接続は、ラックの内側から取付、接続金具を介して外側からフランジナットで締め付けてください。

◆ 15°, 30°, 45°, 60° BNS
上下ベンド接続金具

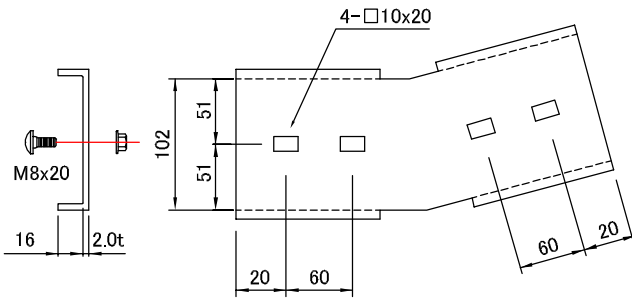

角根丸頭ボルト・ナット 4組含む

*注意: 接続は、ラックの内側から取付、
接続金具を介して外側からフランジナットで締め付けてください。

梱包・小箱
10

表面処理	型番	標準価格	販売単位
塗装仕上(塗装色 5Y7/1)	T-MV15	1,060	1個(片側)
溶融亜鉛メッキ仕上	Z-MV15	1,240	1個(片側)
高耐食性鋼板製	K-MV15	1,240	1個(片側)
ステンレス(SUS304)製	S-MV15	2,100	1個(片側)

表面処理	型番	標準価格	販売単位
塗装仕上(塗装色 5Y7/1)	T-MV30	1,160	1個(片側)
溶融亜鉛メッキ仕上	Z-MV30	1,370	1個(片側)
高耐食性鋼板製	K-MV30	1,370	1個(片側)
ステンレス(SUS304)製	S-MV30	2,250	1個(片側)

表面処理	型番	標準価格	販売単位
塗装仕上(塗装色 5Y7/1)	T-MV45	1,270	1個(片側)
溶融亜鉛メッキ仕上	Z-MV45	1,530	1個(片側)
高耐食性鋼板製	K-MV45	1,530	1個(片側)
ステンレス(SUS304)製	S-MV45	2,800	1個(片側)

表面処理	型番	標準価格	販売単位
塗装仕上(塗装色 5Y7/1)	T-MV60	1,370	1個(片側)
溶融亜鉛メッキ仕上	Z-MV60	1,660	1個(片側)
高耐食性鋼板製	K-MV60	1,600	1個(片側)
ステンレス(SUS304)製	S-MV60	3,100	1個(片側)

◆ 保護キャップ(親桁、セパレータ用)

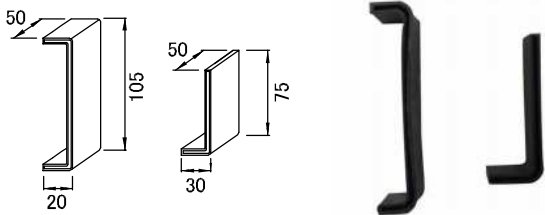

梱包・小箱
10

表面処理	型番	標準価格	販売単位
ゴム(親桁用)	GMR	370	1個(片側)
ゴム(セパレータ用)	GMP	340	1個(片側)

◆ マルチ金具

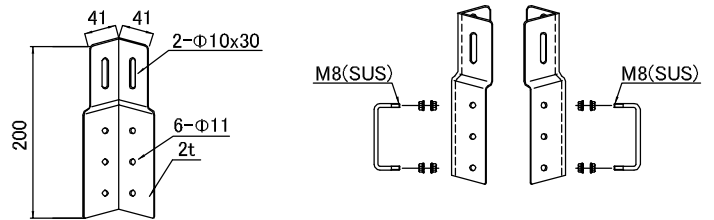

梱包・小箱
10

*Uボルト・六角ナット 含む

表面処理	型番	標準価格	販売単位
塗装仕上(塗装色 5Y7/1)	T-MMH	1,280	1組
溶融亜鉛メッキ仕上	Z-MMH	2,030	1組
高耐食性鋼板製	K-MMH	1,660	1組
ステンレス(SUS304)製	S-MMH	2,570	1組

◆ 振れ止め金具(アングル用)

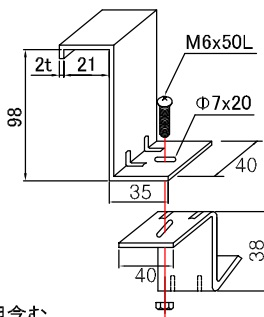

梱包・小箱
10

トラスボルト・ナット 1組含む

表面処理	型番	標準価格	販売単位
塗装仕上(塗装色 5Y7/1)	T-MHA	300	1個(片側)
溶融亜鉛メッキ仕上	Z-MHA	410	1個(片側)
高耐食性鋼板製	K-MHA	410	1個(片側)
ステンレス(SUS304)製	S-MHA	680	1個(片側)

◆ 振れ止め金具(アングル用)

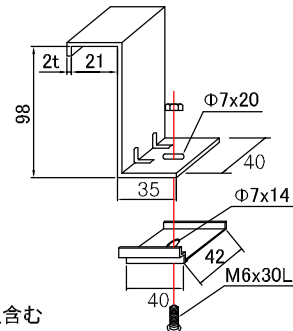

梱包・小箱
10

トラスボルト・ナット 1組含む

表面処理	型番	標準価格	販売単位
塗装仕上(塗装色 5Y7/1)	T-MHB	280	1個(片側)
溶融亜鉛メッキ仕上	Z-MHB	390	1個(片側)
高耐食性鋼板製	K-MHB	380	1個(片側)
ステンレス(SUS304)製	S-MHB	680	1個(片側)

◆ 振れ止め金具(D - チャンネル用)

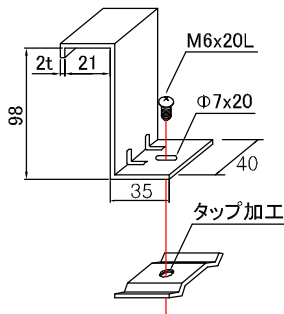

トラスボルト1個含む

梱包・小箱
10

表面処理	型番	標準価格	販売単位
塗装仕上(塗装色 5Y7/1)	T-MHC	240	1個(片側)
溶融亜鉛メッキ仕上	Z-MHC	320	1個(片側)
高耐食性鋼板製	K-MHC	310	1個(片側)
ステンレス(SUS304)製	S-MHC	550	1個(片側)

◆ 接続部振れ止め金具(アングル用)

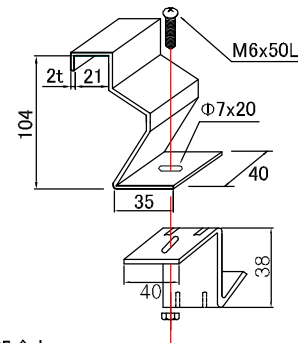

トラスボルト・ナット 1組含む

梱包・小箱
10

表面処理	型番	標準価格	販売単位
塗装仕上(塗装色 5Y7/1)	T-MHD	280	1個(片側)
溶融亜鉛メッキ仕上	Z-MHD	410	1個(片側)
高耐食性鋼板製	K-MHD	390	1個(片側)
ステンレス(SUS304)製	S-MHD	600	1個(片側)

◆ 接続部振れ止め金具(D - チャンネル用)

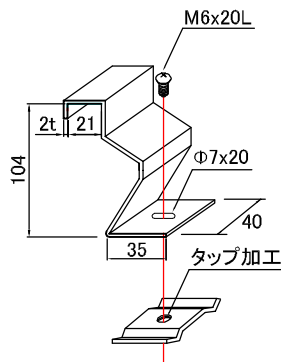

トラスボルト1個含む

梱包・小箱
10

表面処理	型番	標準価格	販売単位
塗装仕上(塗装色 5Y7/1)	T-MHF	280	1個(片側)
溶融亜鉛メッキ仕上	Z-MHF	410	1個(片側)
高耐食性鋼板製	K-MHF	390	1個(片側)
ステンレス(SUS304)製	S-MHF	600	1個(片側)

◆ 接続部振れ止め金具(アングル用)

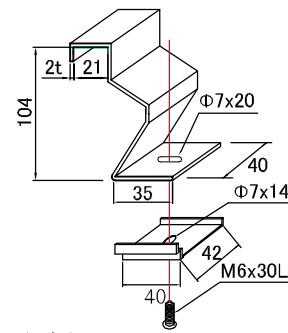

トラスボルト・ナット 1組含む

梱包・小箱
10

表面処理	型番	標準価格	販売単位
塗装仕上(塗装色 5Y7/1)	T-MHE	280	1個(片側)
溶融亜鉛メッキ仕上	Z-MHE	410	1個(片側)
高耐食性鋼板製	K-MHE	390	1個(片側)
ステンレス(SUS304)製	S-MHE	600	1個(片側)

◆ 立上りラック支持金具(D - チャンネル用)

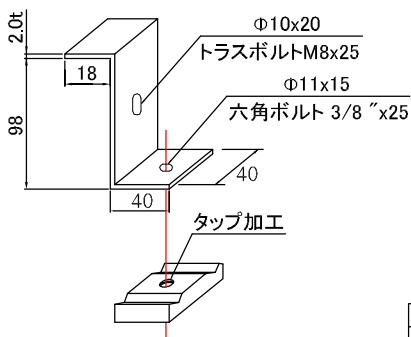

トラスボルト1個含む
六角ボルト1個含む

梱包・小箱
10

表面処理	型番	標準価格	販売単位
塗装仕上(塗装色 5Y7/1)	T-MHS		1個(片側)
溶融亜鉛メッキ仕上	Z-MHS		1個(片側)
高耐食性鋼板製	K-MHS		1個(片側)
ステンレス(SUS304)製	S-MHS		1個(片側)

◆ 盤取付金具

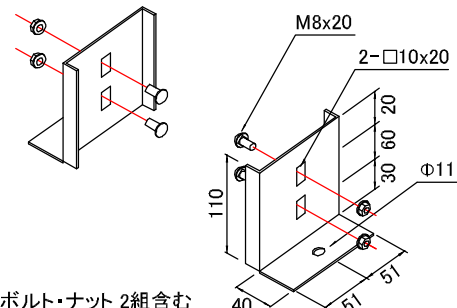

角根丸頭ボルト・ナット 2組含む

*注意: 接続は、ラックの内側から取付、
接続金具を介して外側からフランジナットで締め付けてください。

梱包・小箱
10

表面処理	型番	標準価格	販売単位
塗装仕上(塗装色 5Y7/1)	T-MNU	1,160	1個(片側)
溶融亜鉛メッキ仕上	Z-MNU	1,640	1個(片側)
高耐食性鋼板製	K-MNU	1,360	1個(片側)
ステンレス(SUS304)製	S-MNU	2,100	1個(片側)

◆ 角根丸頭ボルト・ナット

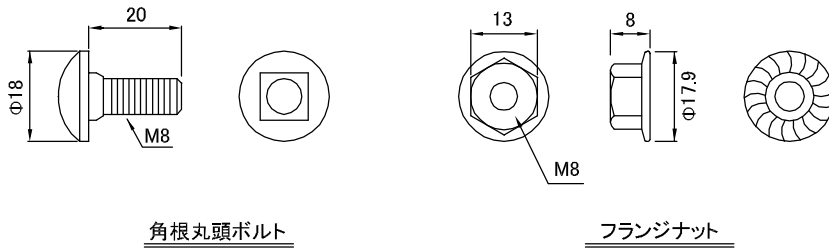

角根丸頭ボルト

フランジナット



			梱包・小箱
			40
表面処理	型番	標準価格	販売単位
三価クロムメッキ	E-BN8	55	1組
ステンレス(SUS304)製	S-BN8	180	1組

◆ セパレータ(直線用)

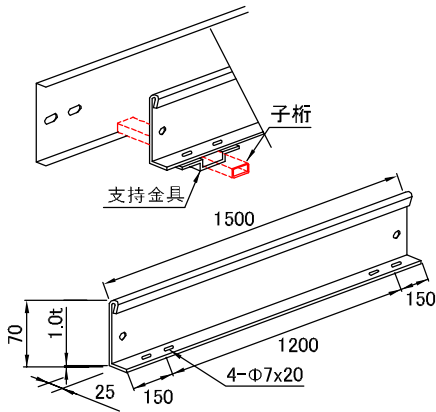

*セパレーターの接続金具は袋ナット使用

表面処理	型番	標準価格	販売単位
塗装仕上(塗装色 5Y7/1)	T-MPS	1,540	1個(片側)
溶融亜鉛メッキ仕上	Z-MPS	1,850	1個(片側)
高耐食性鋼板製	K-MPS	1,810	1個(片側)
ステンレス(SUS304)製	S-MPS	2,700	1個(片側)

◆ セパレータ支持金具

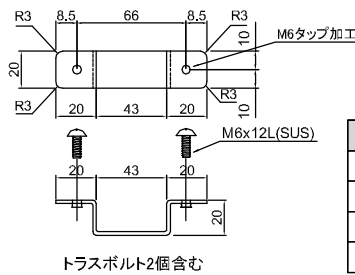

トラスボルト2個含む

表面処理	型番	標準価格	販売単位
塗装仕上(塗装色 5Y7/1)	T-MPSC	135	1個(片側)
溶融亜鉛メッキ仕上	Z-MPSC	225	1個(片側)
高耐食性鋼板製	K-MPSC	220	1個(片側)
ステンレス(SUS304)製	S-MPSC	340	1個(片側)

◆ セパレータ接続金具

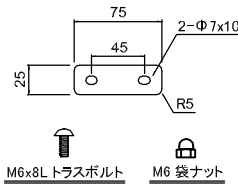

トラスボルト・袋ナット2組含む

表面処理	型番	標準価格	販売単位
塗装仕上(塗装色 5Y7/1)	T-MPSJ	150	1個(片側)
高耐食性鋼板製	K-MPSJ	180	1個(片側)
ステンレス(SUS304)製	S-MPSJ	235	1個(片側)

◆ セパレータ(L型用)

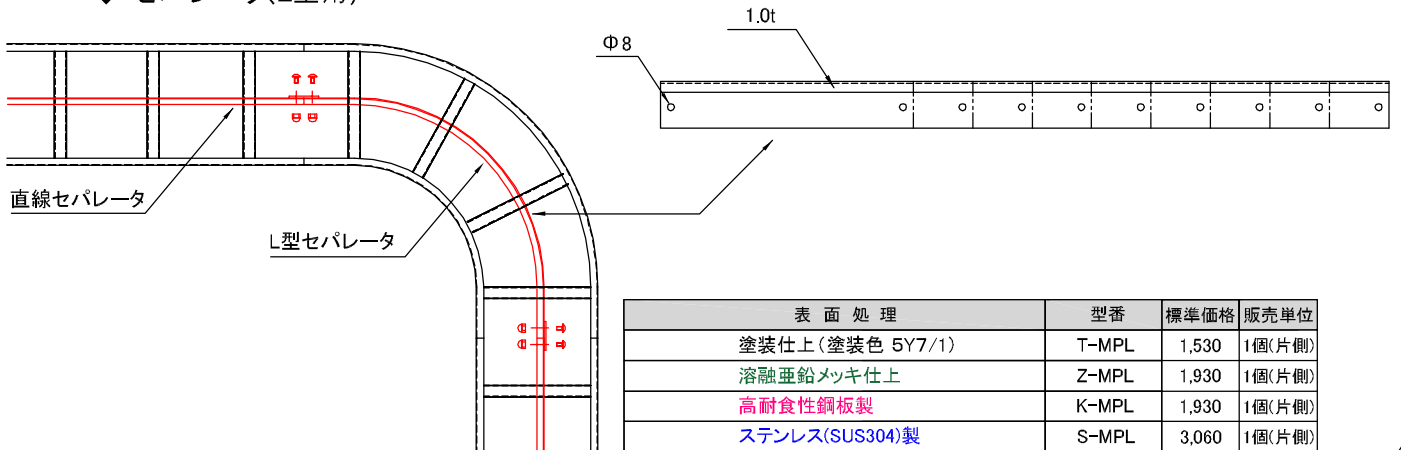

表面処理	型番	標準価格	販売単位
塗装仕上(塗装色 5Y7/1)	T-MPL	1,530	1個(片側)
溶融亜鉛メッキ仕上	Z-MPL	1,930	1個(片側)
高耐食性鋼板製	K-MPL	1,930	1個(片側)
ステンレス(SUS304)製	S-MPL	3,060	1個(片側)

◆ セパレータ(O型用)

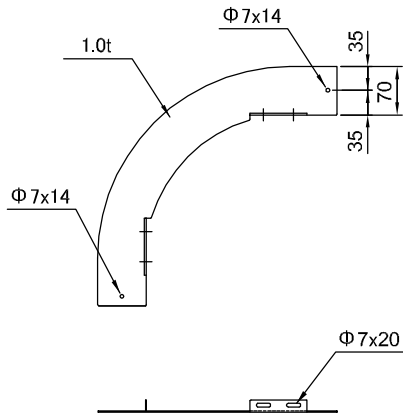

表面処理	型番	標準価格	販売単位
塗装仕上(塗装色 5Y7/1)	T-MPO	4,200	1個(片側)
溶融亜鉛メッキ仕上	Z-MPO	5,100	1個(片側)
高耐食性鋼板製	K-MPO	5,100	1個(片側)
ステンレス(SUS304)製	S-MPO	8,100	1個(片側)

◆ セパレータ(I型用)

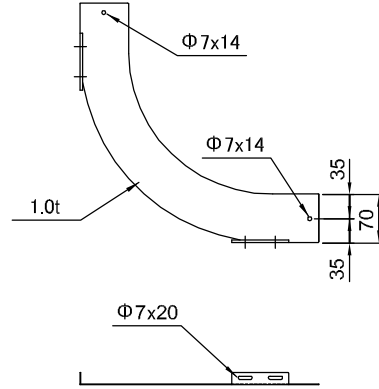

表面処理	型番	標準価格	販売単位
塗装仕上(塗装色 5Y7/1)	T-MPI	4,200	1個(片側)
溶融亜鉛メッキ仕上	Z-MPI	4,700	1個(片側)
高耐食性鋼板製	K-MPI	4,700	1個(片側)
ステンレス(SUS304)製	S-MPI	7,700	1個(片側)

◆ 両面カバー固定金具 (100H)

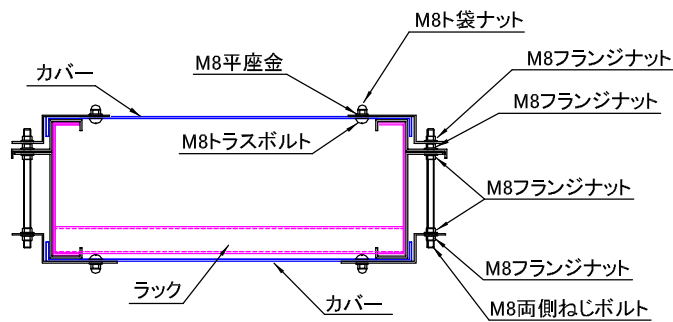

表面処理	型番	標準価格	販売単位
塗装仕上(塗装色 5Y7/1)	T-WDCB-10	1,350	1個
溶融亜鉛メッキ仕上	Z-WDCB-10	1,650	1個

E

◆ 幅違い金具(増減金具)

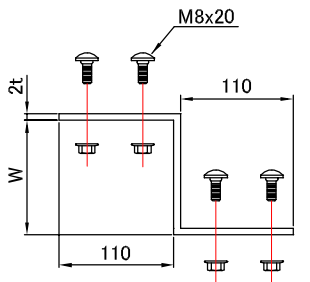
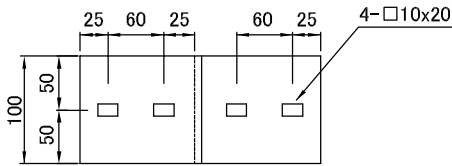

角根丸頭ボルト・ナット 4組含む

	溶融亜鉛メッキ製					ステンレス				
	型番	幅(W)	単重(kg)	販売単位	標準価格	型番	幅(W)	単重(kg)	販売単位	標準価格
塗装	T-MZ-20	200	0.59	1個	1,290	Z-MZ-20	200	0.61	1個	1,580
	T-MZ-30	300	0.74	1個	1,500	Z-MZ-30	300	0.77	1個	1,840
	T-MZ-40	400	0.89	1個	1,680	Z-MZ-40	400	0.93	1個	2,100
	T-MZ-50	500	1.04	1個	1,900	Z-MZ-50	500	1.09	1個	2,340
	T-MZ-60	600	1.18	1個	2,200	Z-MZ-60	600	1.23	1個	2,600
高耐食性鋼板	K-MZ-20	200	0.59	1個	1,360	S-MZ-20	200	0.59	1個	2,140
	K-MZ-30	300	0.74	1個	1,580	S-MZ-30	300	0.74	1個	2,700
	K-MZ-40	400	0.89	1個	1,740	S-MZ-40	400	0.89	1個	3,260
	K-MZ-50	500	1.04	1個	1,980	S-MZ-50	500	1.04	1個	3,820
	K-MZ-60	600	1.18	1個	2,300	S-MZ-60	600	1.18	1個	4,310

*注意：吊り金具により、幅違い金具部を200mm～300mmの間で支持してください。

◆ エンド

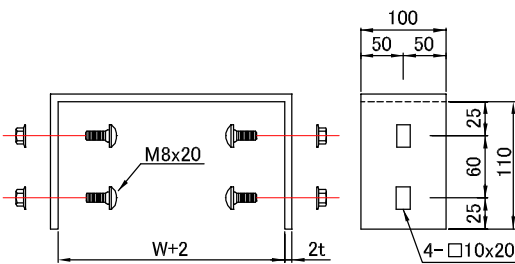

角根丸頭ボルト・ナット 4組含む

	溶融亜鉛メッキ製					ステンレス					
	型番	幅(W)	単重(kg)	販売単位	標準価格	型番	幅(W)	単重(kg)	販売単位	標準価格	
塗装	T-MED-20	200	0.42	1個	860	Z-MED-20	200	0.44	1個	1,250	
	T-MED-30	300	0.64	1個	1,040	Z-MED-30	300	0.67	1個	1,380	
	T-MED-40	400	0.86	1個	1,310	Z-MED-40	400	0.90	1個	1,570	
	T-MED-50	500	1.08	1個	1,420	Z-MED-50	500	1.13	1個	1,750	
	T-MED-60	600	1.30	1個	1,600	Z-MED-60	600	1.36	1個	1,960	
	T-MED-70	700	1.52	1個	1,800	Z-MED-70	700	1.59	1個	2,210	
	T-MED-80	800	1.74	1個	1,950	Z-MED-80	800	1.82	1個	2,350	
	T-MED-100	1000	2.18	1個	2,300	Z-MED-100	1000	2.28	1個	2,700	
	高耐食性鋼板	K-MED-20	200	0.42	1個	1,240	S-MED-20	200	0.32	1個	2,020
K-MED-30		300	0.64	1個	1,370	S-MED-30	300	0.49	1個	2,290	
K-MED-40		400	0.86	1個	1,560	S-MED-40	400	0.65	1個	2,600	
K-MED-50		500	1.08	1個	1,740	S-MED-50	500	0.82	1個	2,900	
K-MED-60		600	1.30	1個	1,950	S-MED-60	600	0.98	1個	3,190	
K-MED-70		700	1.52	1個	2,200	S-MED-70	700	1.15	1個	3,500	
K-MED-80		800	1.74	1個	2,340	S-MED-80	800	1.31	1個	3,800	
K-MED-100		1000	2.18	1個	2,690	S-MED-100	1000	1.62	1個	4,390	

*注意：接続は、ラックの内側から取付、接続金具を介して外側からフランジナットで締め付けてください。

◆ 平型カバー固定金具(ラック用)

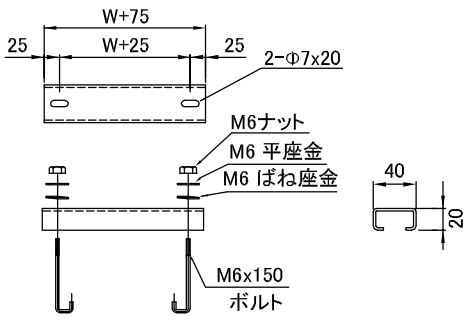

※M6ボルト・ナット・ワッシャーは、SUS製となります。

	溶融亜鉛メッキ製					ステンレス					
	型番	幅(W)	単重(kg)	販売単位	標準価格	型番	幅(W)	単重(kg)	販売単位	標準価格	
塗装	T-MCCA-20	200	0.40	1個	820	Z-MCCA-20	200	0.40	1個	1,160	
	T-MCCA-30	300	0.51	1個	890	Z-MCCA-30	300	0.51	1個	1,260	
	T-MCCA-40	400	0.63	1個	970	Z-MCCA-40	400	0.63	1個	1,360	
	T-MCCA-50	500	0.75	1個	1,040	Z-MCCA-50	500	0.75	1個	1,490	
	T-MCCA-60	600	0.86	1個	1,100	Z-MCCA-60	600	0.86	1個	1,580	
	T-MCCA-70	700	0.98	1個	1,160	Z-MCCA-70	700	0.98	1個	1,670	
	T-MCCA-80	800	1.10	1個	1,260	Z-MCCA-80	800	1.10	1個	1,810	
	T-MCCA-100	1000	1.33	1個	1,340	Z-MCCA-100	1000	1.33	1個	1,920	
	高耐食性鋼板	K-MCCA-20	200	0.40	1個	1,060	S-MCCA-20	200	0.38	1個	1,870
		K-MCCA-30	300	0.51	1個	1,140	S-MCCA-30	300	0.48	1個	2,080
K-MCCA-40		400	0.63	1個	1,220	S-MCCA-40	400	0.59	1個	2,280	
K-MCCA-50		500	0.75	1個	1,280	S-MCCA-50	500	0.70	1個	2,500	
K-MCCA-60		600	0.86	1個	1,360	S-MCCA-60	600	0.81	1個	2,740	
K-MCCA-70		700	0.98	1個	1,430	S-MCCA-70	700	0.92	1個	2,960	
K-MCCA-80		800	1.10	1個	1,500	S-MCCA-80	800	1.03	1個	3,190	
K-MCCA-100		1000	1.33	1個	1,650	S-MCCA-100	1000	1.25	1個	3,700	

◆ 山型カバー固定金具(ラック用)

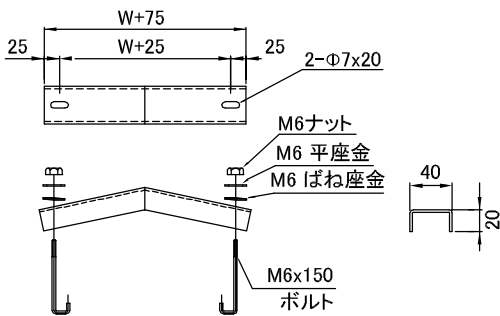

※M6ボルト・ナット・ワッシャーは、SUS製となります。

	溶融亜鉛メッキ製					ステンレス					
	型番	幅(W)	単重(kg)	販売単位	標準価格	型番	幅(W)	単重(kg)	販売単位	標準価格	
塗装	T-MCCB-20	200	0.40	1個	890	Z-MCCB-20	200	0.40	1個	1,240	
	T-MCCB-30	300	0.51	1個	970	Z-MCCB-30	300	0.51	1個	1,350	
	T-MCCB-40	400	0.63	1個	1,060	Z-MCCB-40	400	0.63	1個	1,460	
	T-MCCB-50	500	0.75	1個	1,140	Z-MCCB-50	500	0.67	1個	1,600	
	T-MCCB-60	600	0.86	1個	1,210	Z-MCCB-60	600	0.86	1個	1,700	
	T-MCCB-70	700	0.98	1個	1,280	Z-MCCB-70	700	0.98	1個	1,800	
	T-MCCB-80	800	1.10	1個	1,390	Z-MCCB-80	800	1.10	1個	1,940	
	T-MCCB-100	1000	1.33	1個	1,480	Z-MCCB-100	1000	1.33	1個	2,070	
	高耐食性鋼板	K-MCCB-20	200	0.40	1個	1,130	S-MCCB-20	200	0.38	1個	1,940
		K-MCCB-30	300	0.51	1個	1,250	S-MCCB-30	300	0.48	1個	2,160
K-MCCB-40		400	0.63	1個	1,300	S-MCCB-40	400	0.59	1個	2,370	
K-MCCB-50		500	0.67	1個	1,370	S-MCCB-50	500	0.70	1個	2,600	
K-MCCB-60		600	0.86	1個	1,460	S-MCCB-60	600	0.81	1個	2,850	
K-MCCB-70		700	0.98	1個	1,530	S-MCCB-70	700	0.92	1個	3,080	
K-MCCB-80		800	1.10	1個	1,610	S-MCCB-80	800	1.03	1個	3,320	
K-MCCB-100		1000	1.33	1個	1,780	S-MCCB-100	1000	1.25	1個	3,840	

◆ カバーたわみ防止金具

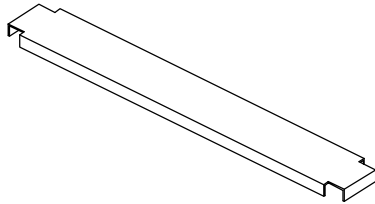

塗装	型番	幅(W)	単重(kg)	販売単位	標準価格	溶融亜鉛メッキ製	型番	幅(W)	単重(kg)	販売単位	標準価格
	T-CT-60	600	0.58	1個	1,040		Z-CT-60	600	0.65	1個	1,280
	T-CT-70	700	0.68	1個	1,130		Z-CT-70	700	0.76	1個	1,420
	T-CT-80	800	0.79	1個	1,180		Z-CT-80	800	0.87	1個	1,480
	T-CT-100	1000	0.99	1個	1,320		Z-CT-100	1000	1.09	1個	1,680
高耐食性鋼板	型番	幅(W)	単重(kg)	販売単位	標準価格	ステンレス	型番	幅(W)	単重(kg)	販売単位	標準価格
	K-CT-60	600	0.58	1個	1,060		S-CT-60	600	0.45	1個	2,980
	K-CT-70	700	0.68	1個	1,170		S-CT-70	700	0.52	1個	3,280
	K-CT-80	800	0.79	1個	1,230		S-CT-80	800	0.59	1個	3,460
	K-CT-100	1000	0.99	1個	1,400		S-CT-100	1000	0.74	1個	3,920

◆ 子桁補強金具

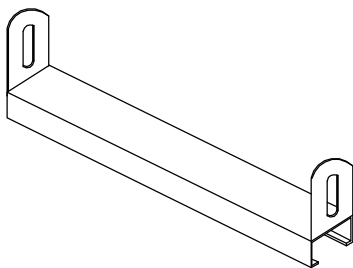

塗装	型番	幅(W)	単重(kg)	販売単位	標準価格	溶融亜鉛メッキ製	型番	幅(W)	単重(kg)	販売単位	標準価格
	T-RK-20	200	0.39	1個	460		Z-RK-20	200	0.40	1個	590
	T-RK-30	300	0.51	1個	530		Z-RK-30	300	0.53	1個	680
	T-RK-40	400	0.62	1個	630		Z-RK-40	400	0.65	1個	800
	T-RK-50	500	0.74	1個	1,120		Z-RK-50	500	0.78	1個	1,150
	T-RK-60	600	0.86	1個	1,250		Z-RK-60	600	0.90	1個	1,300
	T-RK-70	700	1.34	1個	1,400		Z-RK-70	700	1.40	1個	1,490
	T-RK-80	800	1.49	1個	1,600		Z-RK-80	800	1.56	1個	1,670
	T-RK-100	1000	1.84	1個	1,900		Z-RK-100	1000	1.90	1個	1,950
高耐食性鋼板	型番	幅(W)	単重(kg)	販売単位	標準価格	ステンレス	型番	幅(W)	単重(kg)	販売単位	標準価格
	K-RK-20	200	0.39	1個	560		S-RK-20	200	0.37	1個	1,000
	K-RK-30	300	0.51	1個	650		S-RK-30	300	0.48	1個	1,200
	K-RK-40	400	0.62	1個	780		S-RK-40	400	0.58	1個	1,400
	K-RK-50	500	0.74	1個	1,150		S-RK-50	500	0.69	1個	2,100
	K-RK-60	600	0.86	1個	1,300		S-RK-60	600	0.81	1個	2,400
	K-RK-70	700	1.34	1個	1,470		S-RK-70	700	1.34	1個	2,700
	K-RK-80	800	1.49	1個	1,640		S-RK-80	800	1.49	1個	3,000
	K-RK-100	1000	1.84	1個	2,000		S-RK-100	1000	1.84	1個	3,600

◆ 直線ラック BNS

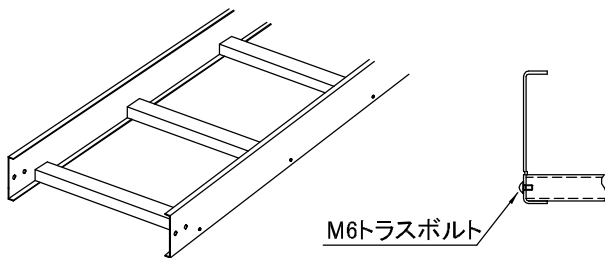
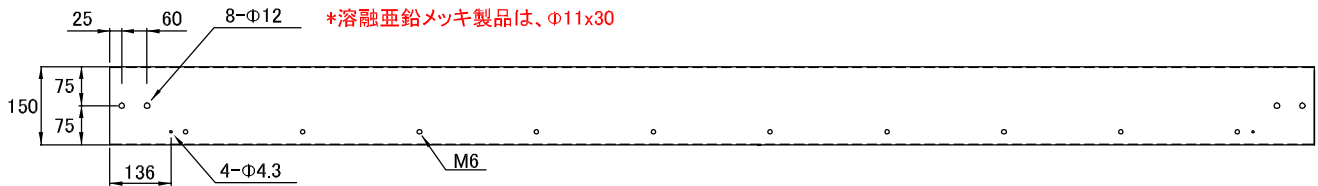
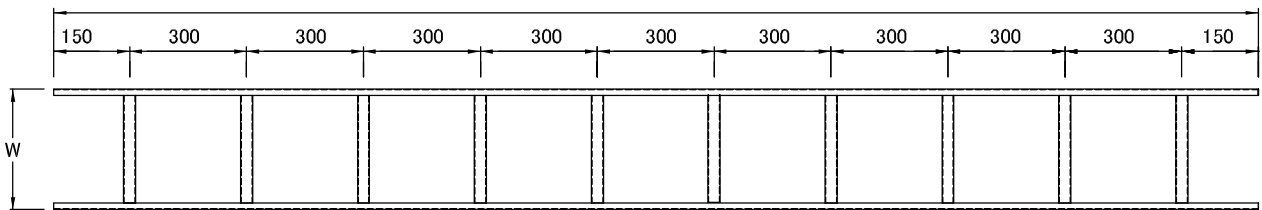

タイプ	ボルトの表面処理又は材質
T - タイプ	三価クロムメッキ(組立式)
Z - タイプ	———— (溶接仕上げ)
K - タイプ	ステンレス(組立式)
S - タイプ	ステンレス(組立式)

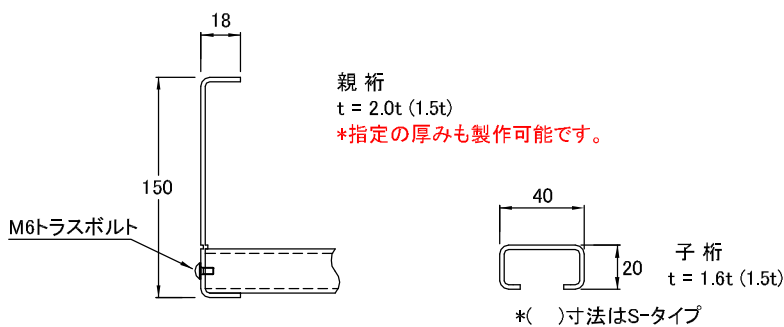

タイプ	表面処理
T - タイプ	塗装仕上(塗装色 5Y7/1)
Z - タイプ	溶融亜鉛メッキ仕上
K - タイプ	高耐食性鋼板製
S - タイプ	ステンレス(SUS304)製

種類	型番	幅(W)	単重(kg)	販売単位	標準価格
塗装	T-SL-20	200	22.20	1本	19,530
	T-SL-30	300	23.50	1本	20,680
	T-SL-40	400	24.80	1本	21,820
	T-SL-50	500	26.90	1本	23,700
	T-SL-60	600	28.10	1本	25,000
	T-SL-70	700	29.30	1本	26,300
	T-SL-80	800	30.40	1本	27,900
	T-SL-100	1000	32.80	1本	31,700
溶融亜鉛メッキ製	Z-SL-20	200	23.30	1本	22,260
	Z-SL-30	300	24.70	1本	23,570
	Z-SL-40	400	26.10	1本	24,870
	Z-SL-50	500	28.20	1本	27,100
	Z-SL-60	600	29.50	1本	28,500
	Z-SL-70	700	31.10	1本	29,980
	Z-SL-80	800	32.05	1本	32,810
	Z-SL-100	1000	34.50	1本	36,130
高耐食性鋼板	K-SL-20	200	23.10	1本	20,500
	K-SL-30	300	24.40	1本	21,710
	K-SL-40	400	25.80	1本	22,910
	K-SL-50	500	28.10	1本	24,880
	K-SL-60	600	29.30	1本	26,250
	K-SL-70	700	30.50	1本	27,610
	K-SL-80	800	31.70	1本	29,200
	K-SL-100	1000	34.10	1本	33,280
ステンレス	S-SL-20	200	21.40	1本	38,520
	S-SL-30	300	22.60	1本	40,680
	S-SL-40	400	23.80	1本	42,840
	S-SL-50	500	25.00	1本	45,000
	S-SL-60	600	26.70	1本	48,060
	S-SL-70	700	27.40	1本	49,320
	S-SL-80	800	28.60	1本	51,480
	S-SL-100	1000	31.00	1本	55,800

*本製品は、別途接続金具が必要です。(P67、P68参照)

◆ L型ラック BNS

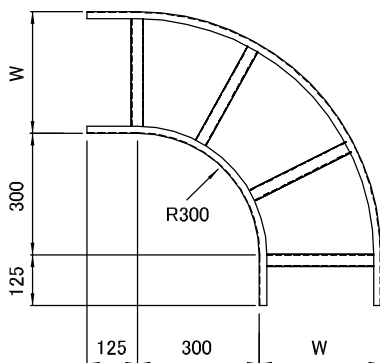

塗装	溶融亜鉛メッキ製					ステンレス				
	型番	幅(W)	単重(kg)	販売単位	標準価格	型番	幅(W)	単重(kg)	販売単位	標準価格
高耐食性鋼板	T-SLL-20	200	7.30	1本	13,020	Z-SLL-20	200	7.70	1本	14,840
	T-SLL-30	300	8.30	1本	13,780	Z-SLL-30	300	8.70	1本	15,710
	T-SLL-40	400	9.20	1本	14,540	Z-SLL-40	400	9.70	1本	16,570
	T-SLL-50	500	11.70	1本	16,400	Z-SLL-50	500	12.30	1本	18,690
	T-SLL-60	600	12.90	1本	18,000	Z-SLL-60	600	13.60	1本	20,520
	T-SLL-70	700	14.00	1本	19,800	Z-SLL-70	700	14.70	1本	22,570
	T-SLL-80	800	15.10	1本	21,400	Z-SLL-80	800	15.90	1本	24,390
	T-SLL-100	1000	17.50	1本	24,800	Z-SLL-100	1000	18.80	1本	28,270
	K-SLL-20	200	7.60	1本	13,670	S-SLL-20	200	6.90	1本	26,040
	K-SLL-30	300	8.60	1本	14,460	S-SLL-30	300	7.80	1本	27,560
K-SLL-40	400	9.60	1本	15,260	S-SLL-40	400	8.70	1本	29,080	
K-SLL-50	500	12.20	1本	17,220	S-SLL-50	500	11.10	1本	32,800	
K-SLL-60	600	13.40	1本	18,900	S-SLL-60	600	12.20	1本	36,000	
K-SLL-70	700	14.60	1本	20,790	S-SLL-70	700	13.30	1本	39,600	
K-SLL-80	800	15.80	1本	22,470	S-SLL-80	800	14.30	1本	42,800	
K-SLL-100	1000	18.70	1本	26,040	S-SLL-100	1000	17.10	1本	49,600	

◆ 外直角L型ラック BNS

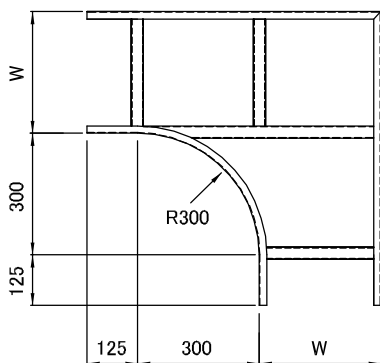

塗装	溶融亜鉛メッキ製					ステンレス				
	型番	幅(W)	単重(kg)	販売単位	標準価格	型番	幅(W)	単重(kg)	販売単位	標準価格
高耐食性鋼板	T-SLLA-20	200	8.50	1本	13,020	Z-SLLA-20	200	9.00	1本	14,840
	T-SLLA-30	300	9.70	1本	13,780	Z-SLLA-30	300	10.10	1本	15,710
	T-SLLA-40	400	11.30	1本	14,540	Z-SLLA-40	400	12.00	1本	16,580
	T-SLLA-50	500	13.20	1本	20,000	Z-SLLA-50	500	13.80	1本	22,800
	T-SLLA-60	600	14.50	1本	21,600	Z-SLLA-60	600	15.10	1本	24,620
	T-SLLA-70	700	17.10	1本	23,800	Z-SLLA-70	700	17.70	1本	27,130
	T-SLLA-80	800	18.40	1本	25,700	Z-SLLA-80	800	19.10	1本	29,290
	T-SLLA-100	1000	23.10	1本	29,400	Z-SLLA-100	1000	24.10	1本	33,510
	K-SLLA-20	200	8.90	1本	13,670	S-SLLA-20	200	8.10	1本	26,040
	K-SLLA-30	300	10.20	1本	14,460	S-SLLA-30	300	9.20	1本	27,560
K-SLLA-40	400	11.10	1本	15,260	S-SLLA-40	400	10.70	1本	29,080	
K-SLLA-50	500	13.90	1本	21,000	S-SLLA-50	500	12.50	1本	40,000	
K-SLLA-60	600	15.80	1本	22,680	S-SLLA-60	600	14.20	1本	43,200	
K-SLLA-70	700	17.90	1本	24,900	S-SLLA-70	700	17.10	1本	47,600	
K-SLLA-80	800	19.30	1本	26,980	S-SLLA-80	800	17.50	1本	51,400	
K-SLLA-100	1000	24.20	1本	30,870	S-SLLA-100	1000	22.30	1本	58,800	

◆ T型ラック BNS

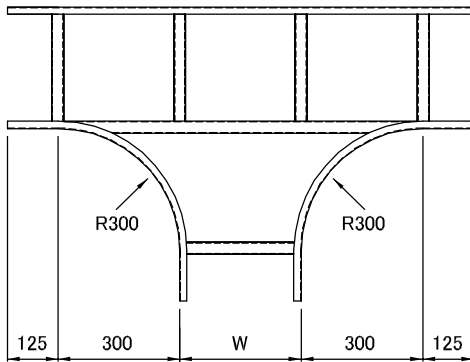

塗装	型番	幅(W)	単重(kg)	販売単位	標準価格	溶融亜鉛メッキ製	型番	幅(W)	単重(kg)	販売単位	標準価格
	T-SLT-20	200	11.40	1本	18,220		Z-SLT-20	200	11.90	1本	20,770
T-SLT-30	300	12.70	1本	19,300	Z-SLT-30	300	13.30	1本	22,000		
T-SLT-40	400	14.40	1本	20,350	Z-SLT-40	400	15.10	1本	23,200		
T-SLT-50	500	16.40	1本	23,400	Z-SLT-50	500	17.20	1本	26,670		
T-SLT-60	600	17.80	1本	25,100	Z-SLT-60	600	18.70	1本	28,610		
T-SLT-70	700	20.40	1本	28,100	Z-SLT-70	700	21.40	1本	32,000		
T-SLT-80	800	21.90	1本	29,600	Z-SLT-80	800	22.90	1本	33,700		
T-SLT-100	1000	27.00	1本	34,000	Z-SLT-100	1000	28.30	1本	38,760		
高耐食性鋼板	型番	幅(W)	単重(kg)	販売単位	標準価格	ステンレス	型番	幅(W)	単重(kg)	販売単位	標準価格
	K-SLT-20	200	11.80	1本	19,130		S-SLT-20	200	10.90	1本	36,440
K-SLT-30	300	13.20	1本	20,260	S-SLT-30	300	12.10	1本	38,600		
K-SLT-40	400	14.90	1本	21,360	S-SLT-40	400	13.70	1本	40,700		
K-SLT-50	500	17.10	1本	24,570	S-SLT-50	500	15.60	1本	46,800		
K-SLT-60	600	18.50	1本	26,350	S-SLT-60	600	16.90	1本	50,200		
K-SLT-70	700	21.20	1本	29,500	S-SLT-70	700	19.30	1本	56,200		
K-SLT-80	800	22.70	1本	31,080	S-SLT-80	800	20.80	1本	59,200		
K-SLT-100	1000	28.00	1本	35,700	S-SLT-100	1000	25.70	1本	68,000		

◆ X型ラック BNS

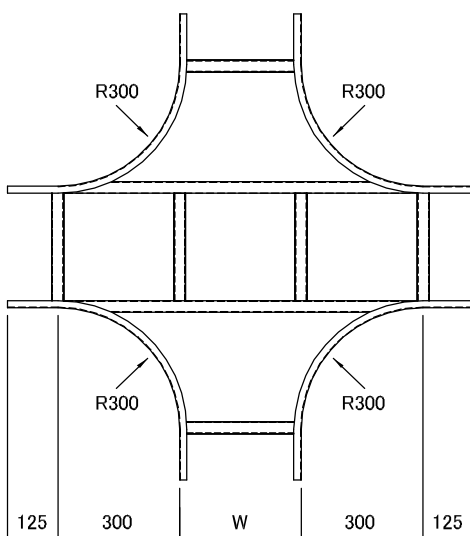

塗装	型番	幅(W)	単重(kg)	販売単位	標準価格	溶融亜鉛メッキ製	型番	幅(W)	単重(kg)	販売単位	標準価格
	T-SLX-20	200	14.70	1本	23,680		Z-SLX-20	200	15.40	1本	26,900
T-SLX-30	300	15.90	1本	25,090	Z-SLX-30	300	16.70	1本	28,600		
T-SLX-40	400	17.70	1本	26,450	Z-SLX-40	400	18.50	1本	30,100		
T-SLX-50	500	19.80	1本	30,100	Z-SLX-50	500	20.80	1本	34,310		
T-SLX-60	600	21.20	1本	31,800	Z-SLX-60	600	22.30	1本	36,250		
T-SLX-70	700	23.90	1本	35,500	Z-SLX-70	700	25.10	1本	40,470		
T-SLX-80	800	25.40	1本	37,400	Z-SLX-80	800	26.60	1本	42,630		
T-SLX-100	1000	30.10	1本	41,800	Z-SLX-100	1000	31.60	1本	47,650		
高耐食性鋼板	型番	幅(W)	単重(kg)	販売単位	標準価格	ステンレス	型番	幅(W)	単重(kg)	販売単位	標準価格
	K-SLX-20	200	15.20	1本	24,860		S-SLX-20	200	13.90	1本	47,360
K-SLX-30	300	16.50	1本	26,340	S-SLX-30	300	15.20	1本	50,180		
K-SLX-40	400	18.40	1本	27,770	S-SLX-40	400	17.10	1本	52,900		
K-SLX-50	500	20.50	1本	31,600	S-SLX-50	500	18.90	1本	60,200		
K-SLX-60	600	22.10	1本	33,300	S-SLX-60	600	20.20	1本	63,600		
K-SLX-70	700	24.80	1本	37,200	S-SLX-70	700	22.90	1本	71,000		
K-SLX-80	800	26.40	1本	39,270	S-SLX-80	800	24.10	1本	74,800		
K-SLX-100	1000	31.30	1本	43,890	S-SLX-100	1000	28.50	1本	83,600		

◆ OS-1型ラック **BNS**

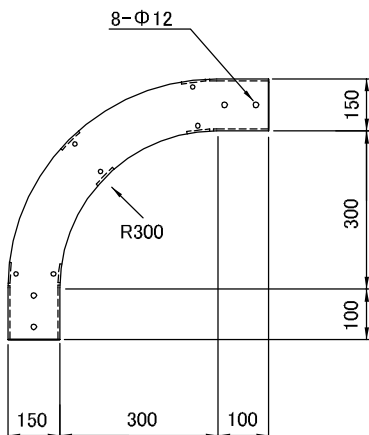

	溶融亜鉛メッキ製					ステンレス				
	型番	幅(W)	単重(kg)	販売単位	標準価格	型番	幅(W)	単重(kg)	販売単位	標準価格
塗装	T-SLO-20	200	7.36	1本	10,400	Z-SLO-20	200	7.76	1本	11,900
	T-SLO-30	300	8.40	1本	11,000	Z-SLO-30	300	8.80	1本	12,600
	T-SLO-40	400	8.72	1本	11,600	Z-SLO-40	400	9.12	1本	13,300
	T-SLO-50	500	8.96	1本	13,800	Z-SLO-50	500	9.44	1本	16,900
	T-SLO-60	600	9.44	1本	15,000	Z-SLO-60	600	9.92	1本	18,200
	T-SLO-70	700	9.76	1本	16,200	Z-SLO-70	700	10.24	1本	19,600
	T-SLO-80	800	10.24	1本	17,700	Z-SLO-80	800	10.72	1本	21,300
	T-SLO-100	1000	11.36	1本	21,200	Z-SLO-100	1000	11.92	1本	25,300
	高耐食性鋼板	K-SLO-20	200	7.74	1本	11,200	S-SLO-20	200	6.96	1本
K-SLO-30		300	8.78	1本	11,800	S-SLO-30	300	7.92	1本	22,000
K-SLO-40		400	9.10	1本	12,500	S-SLO-40	400	8.20	1本	23,300
K-SLO-50		500	9.41	1本	15,400	S-SLO-50	500	8.50	1本	27,700
K-SLO-60		600	9.89	1本	16,600	S-SLO-60	600	9.00	1本	30,000
K-SLO-70		700	10.21	1本	17,900	S-SLO-70	700	9.20	1本	32,500
K-SLO-80		800	10.69	1本	19,500	S-SLO-80	800	9.70	1本	35,400
K-SLO-100		1000	11.89	1本	23,300	S-SLO-100	1000	10.70	1本	42,400

◆ IS-1型ラック **BNS**

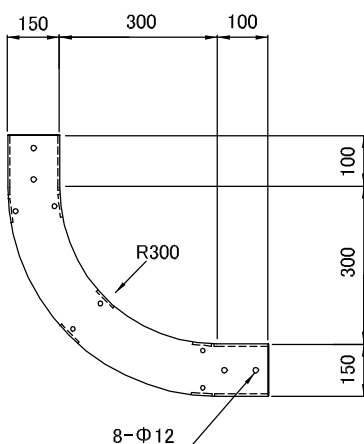

	溶融亜鉛メッキ製					ステンレス				
	型番	幅(W)	単重(kg)	販売単位	標準価格	型番	幅(W)	単重(kg)	販売単位	標準価格
塗装	T-SLI-20	200	7.36	1本	10,400	Z-SLI-20	200	7.76	1本	11,900
	T-SLI-30	300	8.40	1本	11,000	Z-SLI-30	300	8.80	1本	12,600
	T-SLI-40	400	8.72	1本	11,600	Z-SLI-40	400	9.12	1本	13,300
	T-SLI-50	500	8.96	1本	13,800	Z-SLI-50	500	9.44	1本	16,900
	T-SLI-60	600	9.44	1本	15,000	Z-SLI-60	600	9.92	1本	18,200
	T-SLI-70	700	9.76	1本	16,200	Z-SLI-70	700	10.24	1本	19,600
	T-SLI-80	800	10.24	1本	17,700	Z-SLI-80	800	10.72	1本	21,300
	T-SLI-100	1000	11.36	1本	21,200	Z-SLI-100	1000	11.92	1本	25,300
	高耐食性鋼板	K-SLI-20	200	7.74	1本	11,200	S-SLI-20	200	6.96	1本
K-SLI-30		300	8.78	1本	11,800	S-SLI-30	300	7.92	1本	22,000
K-SLI-40		400	9.10	1本	12,500	S-SLI-40	400	8.20	1本	23,300
K-SLI-50		500	9.41	1本	15,400	S-SLI-50	500	8.50	1本	27,700
K-SLI-60		600	9.89	1本	16,600	S-SLI-60	600	9.00	1本	30,000
K-SLI-70		700	10.21	1本	17,900	S-SLI-70	700	9.20	1本	32,500
K-SLI-80		800	10.69	1本	19,500	S-SLI-80	800	9.70	1本	35,400
K-SLI-100		1000	11.89	1本	23,300	S-SLI-100	1000	10.70	1本	42,400

◆ OS-2型ラック BNS

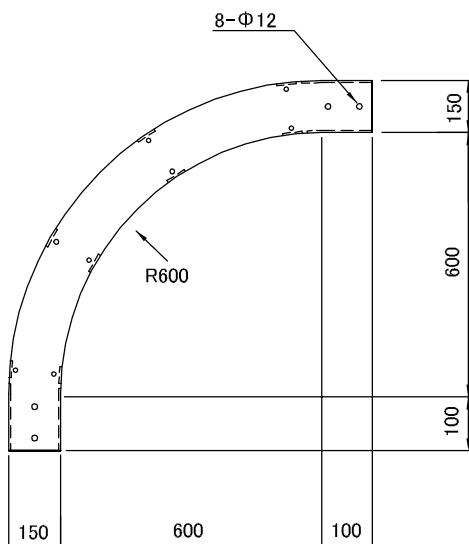

	溶融亜鉛メッキ製					ステンレス					
	型番	幅(W)	単重(kg)	販売単位	標準価格	型番	幅(W)	単重(kg)	販売単位	標準価格	
塗装	T-SLOA-20	200	9.20	1本	13,020	Z-SLOA-20	200	9.70	1本	14,840	
	T-SLOA-30	300	10.50	1本	13,780	Z-SLOA-30	300	11.00	1本	15,700	
	T-SLOA-40	400	10.90	1本	14,540	Z-SLOA-40	400	11.40	1本	16,570	
	T-SLOA-50	500	11.20	1本	17,300	Z-SLOA-50	500	11.80	1本	21,100	
	T-SLOA-60	600	11.80	1本	18,800	Z-SLOA-60	600	12.40	1本	22,800	
	T-SLOA-70	700	12.20	1本	20,300	Z-SLOA-70	700	12.80	1本	24,500	
	T-SLOA-80	800	12.80	1本	22,100	Z-SLOA-80	800	13.40	1本	26,590	
	T-SLOA-100	1000	14.20	1本	26,500	Z-SLOA-100	1000	14.90	1本	31,610	
	高耐食性鋼板	K-SLOA-20	200	9.67	1本	13,900	S-SLOA-20	200	8.70	1本	26,040
		K-SLOA-30	300	10.97	1本	14,700	S-SLOA-30	300	9.90	1本	27,560
K-SLOA-40		400	11.37	1本	16,000	S-SLOA-40	400	10.30	1本	29,080	
K-SLOA-50		500	11.76	1本	19,200	S-SLOA-50	500	10.60	1本	34,600	
K-SLOA-60		600	12.36	1本	20,800	S-SLOA-60	600	11.20	1本	37,600	
K-SLOA-70		700	12.76	1本	22,400	S-SLOA-70	700	11.50	1本	40,600	
K-SLOA-80		800	13.36	1本	24,400	S-SLOA-80	800	12.10	1本	44,200	
K-SLOA-100		1000	14.86	1本	29,100	S-SLOA-100	1000	13.40	1本	53,000	

◆ IS-2型ラック BNS

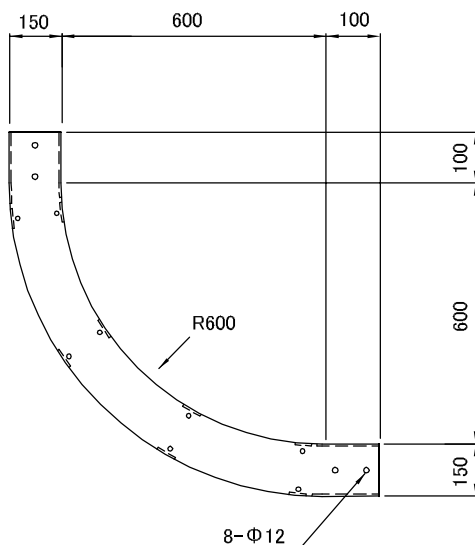

	溶融亜鉛メッキ製					ステンレス					
	型番	幅(W)	単重(kg)	販売単位	標準価格	型番	幅(W)	単重(kg)	販売単位	標準価格	
塗装	T-SLIA-20	200	9.20	1本	13,020	Z-SLIA-20	200	9.70	1本	14,840	
	T-SLIA-30	300	10.50	1本	13,780	Z-SLIA-30	300	11.00	1本	15,700	
	T-SLIA-40	400	10.90	1本	14,540	Z-SLIA-40	400	11.40	1本	16,570	
	T-SLIA-50	500	11.20	1本	17,300	Z-SLIA-50	500	11.80	1本	21,100	
	T-SLIA-60	600	11.80	1本	18,800	Z-SLIA-60	600	12.40	1本	22,800	
	T-SLIA-70	700	12.20	1本	20,300	Z-SLIA-70	700	12.80	1本	24,500	
	T-SLIA-80	800	12.80	1本	22,100	Z-SLIA-80	800	13.40	1本	26,590	
	T-SLIA-100	1000	14.20	1本	26,500	Z-SLIA-100	1000	14.90	1本	31,610	
	高耐食性鋼板	K-SLIA-20	200	9.67	1本	13,900	S-SLIA-20	200	8.70	1本	26,040
		K-SLIA-30	300	10.97	1本	14,700	S-SLIA-30	300	9.90	1本	27,560
K-SLIA-40		400	11.37	1本	16,000	S-SLIA-40	400	10.30	1本	29,080	
K-SLIA-50		500	11.76	1本	19,200	S-SLIA-50	500	10.60	1本	34,600	
K-SLIA-60		600	12.36	1本	20,800	S-SLIA-60	600	11.20	1本	37,600	
K-SLIA-70		700	12.76	1本	22,400	S-SLIA-70	700	11.50	1本	40,600	
K-SLIA-80		800	13.36	1本	24,400	S-SLIA-80	800	12.10	1本	44,200	
K-SLIA-100		1000	14.86	1本	29,100	S-SLIA-100	1000	13.40	1本	53,000	

◆ 水平ベントラック 30' BNS

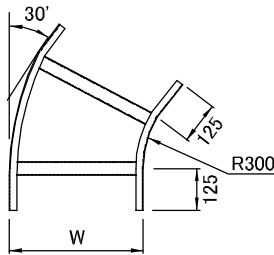

	溶融亜鉛メッキ製					ステンレス				
	型番	幅(W)	単重(kg)	販売単位	標準価格	型番	幅(W)	単重(kg)	販売単位	標準価格
塗装	T-SLL30-20	200	3.90	1本	6,510	Z-SLL30-20	200	4.10	1本	7,420
	T-SLL30-30	300	4.20	1本	6,890	Z-SLL30-30	300	4.40	1本	7,850
	T-SLL30-40	400	4.70	1本	7,270	Z-SLL30-40	400	5.10	1本	8,280
	T-SLL30-50	500	6.90	1本	13,650	Z-SLL30-50	500	7.20	1本	15,560
	T-SLL30-60	600	7.60	1本	14,400	Z-SLL30-60	600	7.90	1本	16,410
	T-SLL30-70	700	8.10	1本	15,150	Z-SLL30-70	700	8.50	1本	17,270
	T-SLL30-80	800	8.80	1本	16,050	Z-SLL30-80	800	9.20	1本	18,290
	T-SLL30-100	1000	9.80	1本	18,250	Z-SLL30-100	1000	10.30	1本	20,800
	高耐食性鋼板	K-SLL30-20	200	4.09	1本	6,830	S-SLL30-20	200	3.70	1本
K-SLL30-30		300	4.30	1本	7,230	S-SLL30-30	300	3.90	1本	13,780
K-SLL30-40		400	4.90	1本	7,600	S-SLL30-40	400	4.40	1本	14,540
K-SLL30-50		500	7.20	1本	14,300	S-SLL30-50	500	6.50	1本	27,300
K-SLL30-60		600	8.10	1本	15,120	S-SLL30-60	600	7.20	1本	28,800
K-SLL30-70		700	8.40	1本	15,900	S-SLL30-70	700	7.60	1本	30,300
K-SLL30-80		800	9.20	1本	16,850	S-SLL30-80	800	8.30	1本	32,100
K-SLL30-100		1000	10.50	1本	19,150	S-SLL30-100	1000	9.50	1本	36,500

◆ 水平ベントラック 45' BNS

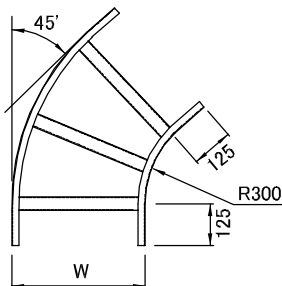

	溶融亜鉛メッキ製					ステンレス				
	型番	幅(W)	単重(kg)	販売単位	標準価格	型番	幅(W)	単重(kg)	販売単位	標準価格
塗装	T-SLL45-20	200	4.20	1本	7,810	Z-SLL45-20	200	4.40	1本	8,900
	T-SLL45-30	300	5.60	1本	8,270	Z-SLL45-30	300	5.90	1本	9,420
	T-SLL45-40	400	6.10	1本	8,720	Z-SLL45-40	400	6.40	1本	9,940
	T-SLL45-50	500	9.10	1本	16,380	Z-SLL45-50	500	9.50	1本	18,670
	T-SLL45-60	600	9.90	1本	17,280	Z-SLL45-60	600	10.40	1本	19,600
	T-SLL45-70	700	10.80	1本	18,180	Z-SLL45-70	700	11.30	1本	20,700
	T-SLL45-80	800	11.50	1本	19,260	Z-SLL45-80	800	12.10	1本	21,900
	T-SLL45-100	1000	13.10	1本	21,900	Z-SLL45-100	1000	13.70	1本	24,960
	高耐食性鋼板	K-SLL45-20	200	4.38	1本	8,200	S-SLL45-20	200	3.90	1本
K-SLL45-30		300	5.88	1本	8,680	S-SLL45-30	300	5.30	1本	16,540
K-SLL45-40		400	6.30	1本	9,150	S-SLL45-40	400	5.70	1本	17,440
K-SLL45-50		500	9.50	1本	18,100	S-SLL45-50	500	8.60	1本	32,760
K-SLL45-60		600	10.50	1本	18,150	S-SLL45-60	600	9.50	1本	34,560
K-SLL45-70		700	11.20	1本	19,100	S-SLL45-70	700	10.20	1本	36,360
K-SLL45-80		800	11.90	1本	20,200	S-SLL45-80	800	10.90	1本	38,520
K-SLL45-100		1000	13.60	1本	22,900	S-SLL45-100	1000	12.60	1本	43,800

◆ 水平ベントラック 60°

BNS

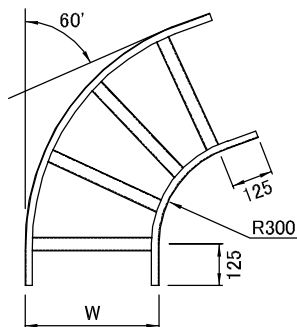

塗装	型番	幅(W)	単重(kg)	販売単位	標準価格	溶融亜鉛メッキ製	型番	幅(W)	単重(kg)	販売単位	標準価格
	T-SLL60-20	200	5.16	1本	9,110		Z-SLL60-20	200	5.40	1本	10,380
T-SLL60-30	300	6.30	1本	9,640	Z-SLL60-30	300	6.60	1本	10,980		
T-SLL60-40	400	7.00	1本	10,180	Z-SLL60-40	400	7.30	1本	11,600		
T-SLL60-50	500	11.10	1本	19,110	Z-SLL60-50	500	11.60	1本	21,780		
T-SLL60-60	600	12.30	1本	20,160	Z-SLL60-60	600	12.90	1本	22,980		
T-SLL60-70	700	13.20	1本	21,210	Z-SLL60-70	700	13.80	1本	24,100		
T-SLL60-80	800	14.30	1本	22,470	Z-SLL60-80	800	15.10	1本	25,600		
T-SLL60-100	1000	16.40	1本	25,550	Z-SLL60-100	1000	17.20	1本	29,100		
高耐食性鋼板	型番	幅(W)	単重(kg)	販売単位	標準価格	ステンレス	型番	幅(W)	単重(kg)	販売単位	標準価格
	K-SLL60-20	200	5.30	1本	9,560		S-SLL60-20	200	4.90	1本	18,220
	K-SLL60-30	300	6.50	1本	10,120		S-SLL60-30	300	5.90	1本	19,280
	K-SLL60-40	400	7.30	1本	10,690		S-SLL60-40	400	6.90	1本	20,360
	K-SLL60-50	500	11.50	1本	20,100		S-SLL60-50	500	7.80	1本	38,220
	K-SLL60-60	600	12.70	1本	21,100		S-SLL60-60	600	9.30	1本	40,320
	K-SLL60-70	700	13.70	1本	22,280		S-SLL60-70	700	9.90	1本	42,420
	K-SLL60-80	800	14.80	1本	23,600		S-SLL60-80	800	10.60	1本	44,940
	K-SLL60-100	1000	17.10	1本	26,830		S-SLL60-100	1000	12.10	1本	51,100

◆ 特殊T型分岐

BNS

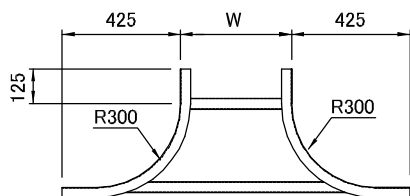

塗装	型番	幅(W)	単重(kg)	販売単位	標準価格	溶融亜鉛メッキ製	型番	幅(W)	単重(kg)	販売単位	標準価格
	T-SLTA-20	200	6.60	1本	6,960		Z-SLTA-20	200	6.90	1本	8,400
T-SLTA-30	300	6.90	1本	7,260	Z-SLTA-30	300	7.20	1本	8,760		
T-SLTA-40	400	7.20	1本	7,800	Z-SLTA-40	400	7.50	1本	9,360		
T-SLTA-50	500	7.50	1本	8,520	Z-SLTA-50	500	7.80	1本	10,200		
T-SLTA-60	600	7.80	1本	9,000	Z-SLTA-60	600	8.10	1本	10,800		
T-SLTA-70	700	8.70	1本	9,600	Z-SLTA-70	700	9.15	1本	11,520		
T-SLTA-80	800	9.15	1本	10,560	Z-SLTA-80	800	9.60	1本	12,720		
T-SLTA-100	1000	10.05	1本	16,320	Z-SLTA-100	1000	10.50	1本	16,320		
高耐食性鋼板	型番	幅(W)	単重(kg)	販売単位	標準価格	ステンレス	型番	幅(W)	単重(kg)	販売単位	標準価格
	K-SLTA-20	200	6.88	1本	7,900		S-SLTA-20	200	4.50	1本	12,960
	K-SLTA-30	300	7.18	1本	8,400		S-SLTA-30	300	5.10	1本	13,440
	K-SLTA-40	400	7.48	1本	9,000		S-SLTA-40	400	5.25	1本	13,920
	K-SLTA-50	500	7.78	1本	9,840		S-SLTA-50	500	5.55	1本	14,400
	K-SLTA-60	600	8.08	1本	10,320		S-SLTA-60	600	5.85	1本	14,880
	K-SLTA-70	700	9.12	1本	11,040		S-SLTA-70	700	6.75	1本	15,360
	K-SLTA-80	800	9.57	1本	12,120		S-SLTA-80	800	7.05	1本	16,800
	K-SLTA-100	1000	10.47	1本	13,920		S-SLTA-100	1000	9.75	1本	17,880

◆ 直線接続金具 (BNS)

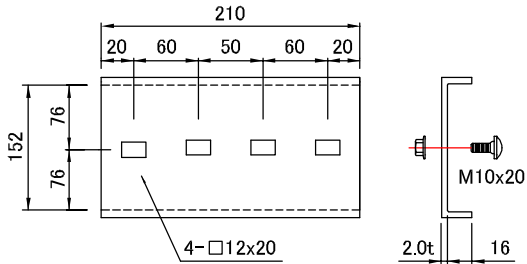

角根丸頭ボルト・ナット 4組合む

梱包・小箱	10
-------	----

表面処理	型番	標準価格	販売単位
塗装仕上(塗装色 5Y7/1)	T-LJ	1,000	1個(片側)
溶融亜鉛メッキ仕上	Z-LJ	1,250	1個(片側)
高耐食性鋼板製	K-LJ	1,250	1個(片側)
ステンレス(SUS304)製	S-LJ	2,200	1個(片側)

◆ 上下自在金具

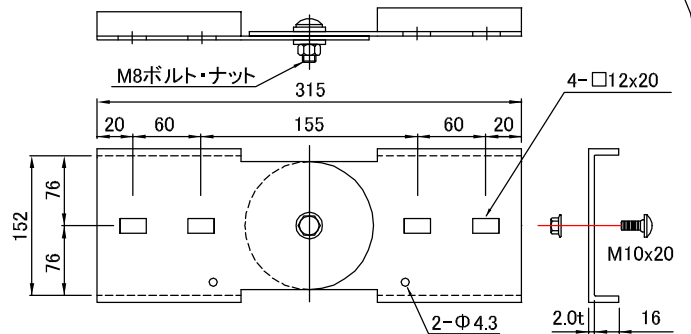

角根丸頭ボルト・ナット 4組合む

電氣的接続には、P157アースボンド線が必要となります。

梱包・小箱	10
-------	----

表面処理	型番	標準価格	販売単位
塗装仕上(塗装色 5Y7/1)	T-LV	2,800	1個(片側)
溶融亜鉛メッキ仕上	Z-LV	3,100	1個(片側)
高耐食性鋼板製	K-LV	3,100	1個(片側)
ステンレス(SUS304)製	S-LV	5,600	1個(片側)

◆ 水平自在金具

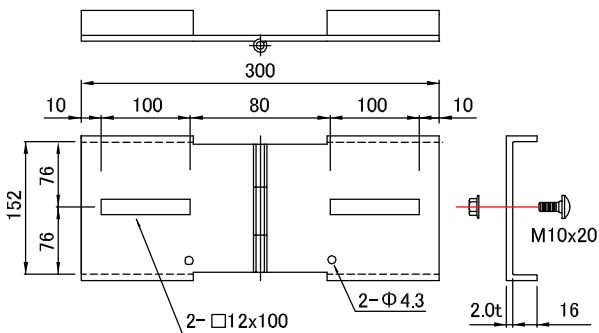

角根丸頭ボルト・ナット 4組合む

電氣的接続には、P157アースボンド線が必要となります。

梱包・小箱	10
-------	----

表面処理	型番	標準価格	販売単位
塗装仕上(塗装色 5Y7/1)	T-LH	2,800	1個(片側)
溶融亜鉛メッキ仕上	Z-LH	3,100	1個(片側)
高耐食性鋼板製	K-LH	3,100	1個(片側)
ステンレス(SUS304)製	S-LH	5,600	1個(片側)

◆ 伸縮金具

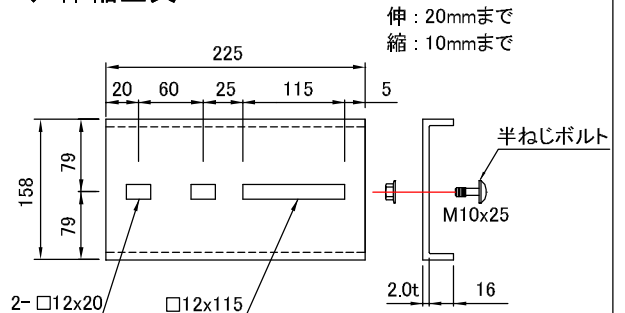

伸：20mmまで
縮：10mmまで

半ねじボルト(ボルト・ナット・平座金付)は、

別途購入になります。(P157 型番 HTB10(M10x25)参照

電氣的接続には、P157アースボンド線が必要となります。

梱包・小箱	10
-------	----

表面処理	型番	標準価格	販売単位
塗装仕上(塗装色 5Y7/1)	T-LE	1,300	1個(片側)
溶融亜鉛メッキ仕上	Z-LE	1,450	1個(片側)
高耐食性鋼板製	K-LE	1,450	1個(片側)
ステンレス(SUS304)製	S-LE	3,700	1個(片側)

◆ 90° 上下ベンド接続金具 (BNS)

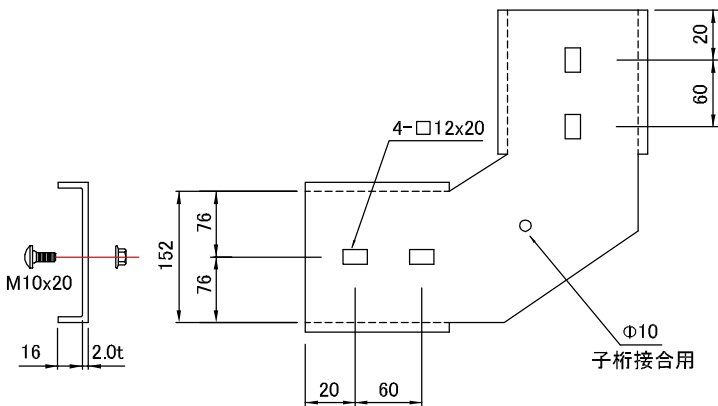

角根丸頭ボルト・ナット 4組合む

梱包・小箱	10
-------	----

表面処理	型番	標準価格	販売単位
塗装仕上(塗装色 5Y7/1)	T-LV90	2,680	1個(片側)
溶融亜鉛メッキ仕上	Z-LV90	3,200	1個(片側)
高耐食性鋼板製	K-LV90	3,200	1個(片側)
ステンレス(SUS304)製	S-LV90	4,600	1個(片側)

*注意：接続は、ラックの内側から取付、接続金具を介して外側からフランジナットで締め付けてください。

◆ 15°, 30°, 45°, 60° (BNS) 上下ベンド接続金具

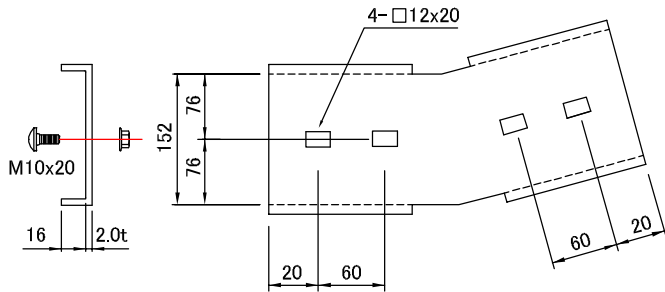

角根丸頭ボルト・ナット 4組含む

*注意: 接続は、ラックの内側から取り、接続金具を介して外側からフランジナットで締め付けてください。

梱包・小箱	10
-------	----

表面処理	型番	標準価格	販売単位
塗装仕上(塗装色 5Y7/1)	T-LV15	1,590	1個(片側)
溶融亜鉛メッキ仕上	Z-LV15	1,860	1個(片側)
高耐食性鋼板製	K-LV15	1,860	1個(片側)
ステンレス(SUS304)製	S-LV15	2,860	1個(片側)

表面処理	型番	標準価格	販売単位
塗装仕上(塗装色 5Y7/1)	T-LV30	1,740	1個(片側)
溶融亜鉛メッキ仕上	Z-LV30	2,050	1個(片側)
高耐食性鋼板製	K-LV30	2,050	1個(片側)
ステンレス(SUS304)製	S-LV30	3,130	1個(片側)

表面処理	型番	標準価格	販売単位
塗装仕上(塗装色 5Y7/1)	T-LV45	1,900	1個(片側)
溶融亜鉛メッキ仕上	Z-LV45	2,290	1個(片側)
高耐食性鋼板製	K-LV45	2,290	1個(片側)
ステンレス(SUS304)製	S-LV45	3,420	1個(片側)

表面処理	型番	標準価格	販売単位
塗装仕上(塗装色 5Y7/1)	T-LV60	2,050	1個(片側)
溶融亜鉛メッキ仕上	Z-LV60	2,490	1個(片側)
高耐食性鋼板製	K-LV60	2,490	1個(片側)
ステンレス(SUS304)製	S-LV60	3,690	1個(片側)

◆ 保護キャップ(親桁、セパレータ用)

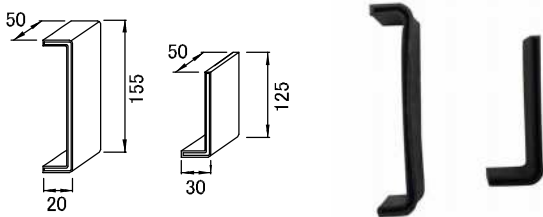

梱包・小箱	10
-------	----

表面処理	型番	標準価格	販売単位
ゴム(親桁用)	GLR	510	1個(片側)
ゴム(セパレータ用)	GLP	460	1個(片側)

◆ マルチ金具

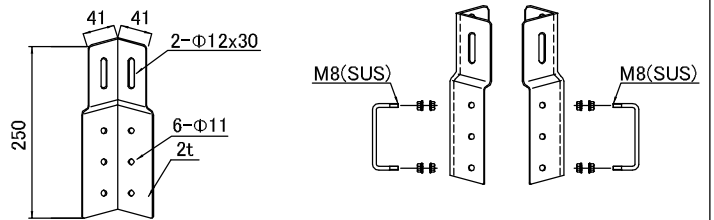

梱包・小箱	10
-------	----

*Uボルト・六角ナット 含む

表面処理	型番	標準価格	販売単位
塗装仕上(塗装色 5Y7/1)	T-LMH	2,280	1組
溶融亜鉛メッキ仕上	Z-LMH	3,030	1組
高耐食性鋼板製	K-LMH	2,660	1組
ステンレス(SUS304)製	S-LMH	3,570	1組

◆ 振れ止め金具(アングル用)

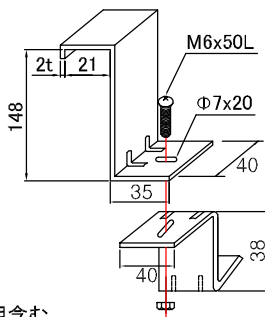

梱包・小箱	10
-------	----

トラスボルト・ナット 1組含む

表面処理	型番	標準価格	販売単位
塗装仕上(塗装色 5Y7/1)	T-LHA	440	1個(片側)
溶融亜鉛メッキ仕上	Z-LHA	730	1個(片側)
高耐食性鋼板製	K-LHA	700	1個(片側)
ステンレス(SUS304)製	S-LHA	1,020	1個(片側)

◆ 振れ止め金具(アングル用)

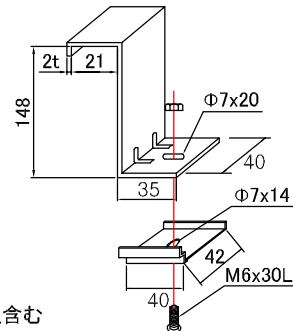

梱包・小箱	10
-------	----

トラスボルト・ナット 1組含む

表面処理	型番	標準価格	販売単位
塗装仕上(塗装色 5Y7/1)	T-LHB	430	1個(片側)
溶融亜鉛メッキ仕上	Z-LHB	600	1個(片側)
高耐食性鋼板製	K-LHB	570	1個(片側)
ステンレス(SUS304)製	S-LHB	1,020	1個(片側)

◆ 振れ止め金具(D - チャンネル用)

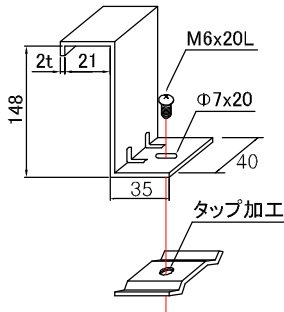

トラスボルト1個含む

梱包・小箱
10

表面処理	型番	標準価格	販売単位
塗装仕上(塗装色 5Y7/1)	T-LHC	360	1個(片側)
溶融亜鉛メッキ仕上	Z-LHC	480	1個(片側)
高耐食性鋼板製	K-LHC	470	1個(片側)
ステンレス(SUS304)製	S-LHC	830	1個(片側)

◆ 接続部振れ止め金具(アングル用)

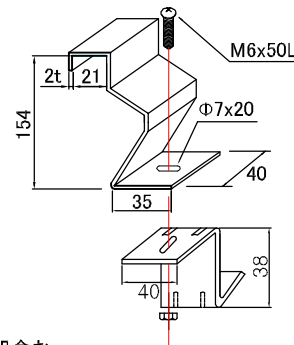

トラスボルト・ナット 1組含む

梱包・小箱
10

表面処理	型番	標準価格	販売単位
塗装仕上(塗装色 5Y7/1)	T-LHD	420	1個(片側)
溶融亜鉛メッキ仕上	Z-LHD	580	1個(片側)
高耐食性鋼板製	K-LHD	580	1個(片側)
ステンレス(SUS304)製	S-LHD	760	1個(片側)

◆ 接続部振れ止め金具(D - チャンネル用)

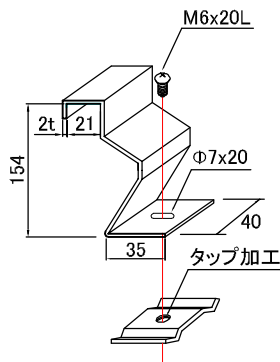

トラスボルト1個含む

梱包・小箱
10

表面処理	型番	標準価格	販売単位
塗装仕上(塗装色 5Y7/1)	T-LHF	420	1個(片側)
溶融亜鉛メッキ仕上	Z-LHF	580	1個(片側)
高耐食性鋼板製	K-LHF	580	1個(片側)
ステンレス(SUS304)製	S-LHF	760	1個(片側)

◆ 接続部振れ止め金具(アングル用)

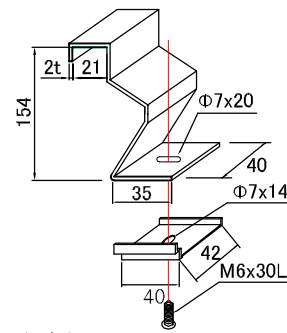

トラスボルト・ナット 1組含む

梱包・小箱
10

表面処理	型番	標準価格	販売単位
塗装仕上(塗装色 5Y7/1)	T-LHE	420	1個(片側)
溶融亜鉛メッキ仕上	Z-LHE	580	1個(片側)
高耐食性鋼板製	K-LHE	580	1個(片側)
ステンレス(SUS304)製	S-LHE	760	1個(片側)

◆ 立上りラック支持金具(D - チャンネル用)

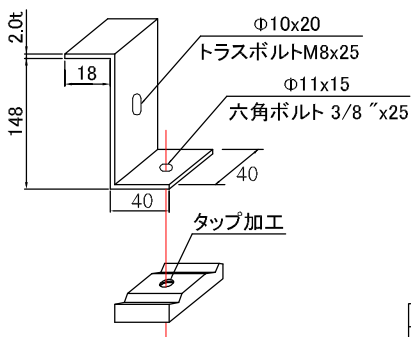

トラスボルト1個含む
六角ボルト1個含む

梱包・小箱
10

表面処理	型番	標準価格	販売単位
塗装仕上(塗装色 5Y7/1)	T-LHS		1個(片側)
溶融亜鉛メッキ仕上	Z-LHS		1個(片側)
高耐食性鋼板製	K-LHS		1個(片側)
ステンレス(SUS304)製	S-LHS		1個(片側)

◆ 盤取付金具

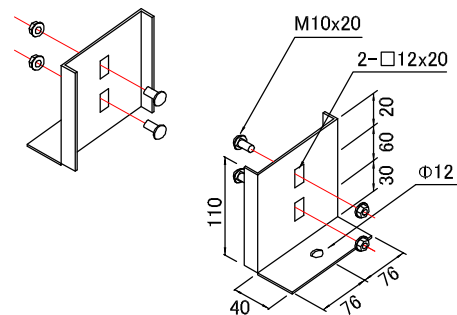

角根丸頭ボルト・ナット 2組含む

梱包・小箱
10

表面処理	型番	標準価格	販売単位
塗装仕上(塗装色 5Y7/1)	T-LNU	2,700	1個(片側)
溶融亜鉛メッキ仕上	Z-LNU	3,700	1個(片側)
高耐食性鋼板製	K-LNU	3,700	1個(片側)
ステンレス(SUS304)製	S-LNU	4,800	1個(片側)

◆ 角根丸頭ボルト・ナット

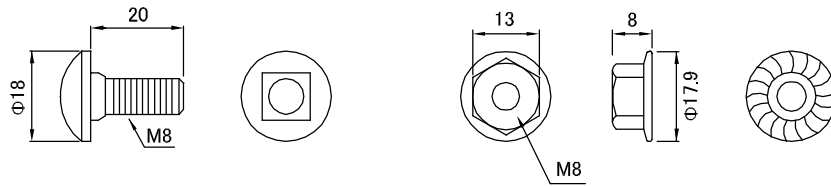

角根丸頭ボルト

フランジナット



表面処理	型番	標準価格	梱包・小箱	
			40	
三価クロムメッキ	E-BN10	75	1組	
ステンレス(SUS304)製	S-BN10	280	1組	

◆ セパレータ(直線用)

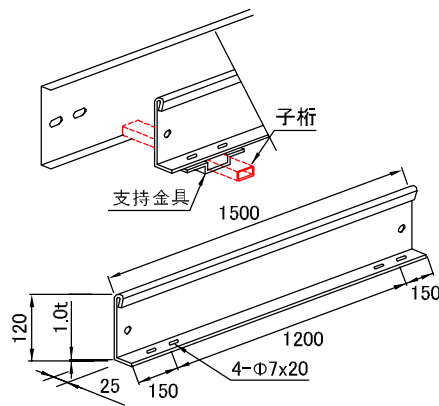

*セパレーターの接続金具は袋ナット使用

表面処理	型番	標準価格	販売単位
塗装仕上(塗装色 5Y7/1)	T-LPS	2,110	1個(片側)
溶融亜鉛メッキ仕上	Z-LPS	2,580	1個(片側)
高耐食性鋼板製	K-LPS	2,520	1個(片側)
ステンレス(SUS304)製	S-LPS	3,900	1個(片側)

◆ セパレータ支持金具

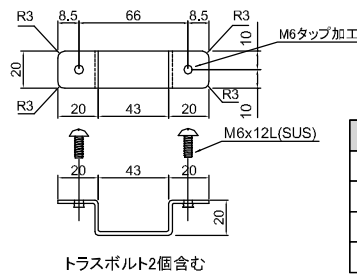

表面処理	型番	標準価格	販売単位
塗装仕上(塗装色 5Y7/1)	T-LPSC	135	1個(片側)
溶融亜鉛メッキ仕上	Z-LPSC	225	1個(片側)
高耐食性鋼板製	K-LPSC	220	1個(片側)
ステンレス(SUS304)製	S-LPSC	340	1個(片側)

◆ セパレータ接続金具

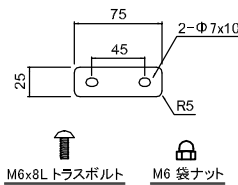

トラスボルト・袋ナット2組含む

表面処理	型番	標準価格	販売単位
塗装仕上(塗装色 5Y7/1)	T-LPSJ	150	1個(片側)
高耐食性鋼板製	K-LPSJ	180	1個(片側)
ステンレス(SUS304)製	S-LPSJ	235	1個(片側)

◆ セパレータ(L型用)

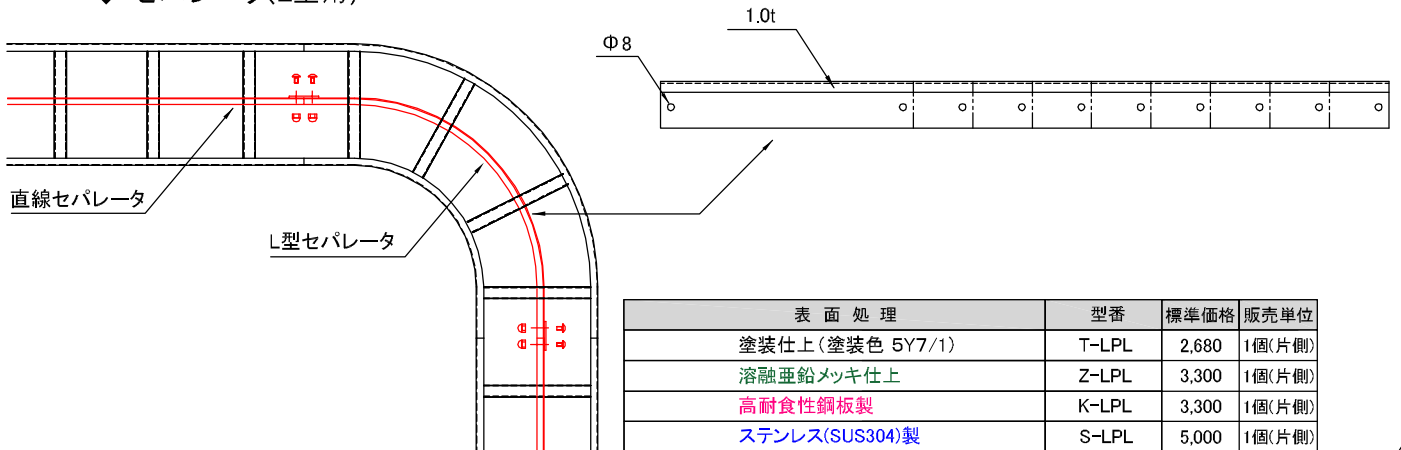

表面処理	型番	標準価格	販売単位
塗装仕上(塗装色 5Y7/1)	T-LPL	2,680	1個(片側)
溶融亜鉛メッキ仕上	Z-LPL	3,300	1個(片側)
高耐食性鋼板製	K-LPL	3,300	1個(片側)
ステンレス(SUS304)製	S-LPL	5,000	1個(片側)

◆ セパレータ(O型用)

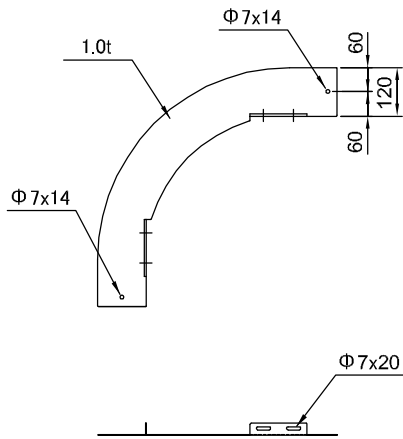

表面処理	型番	標準価格	販売単位
塗装仕上(塗装色 5Y7/1)	T-LPO	4,900	1個(片側)
溶融亜鉛メッキ仕上	Z-LPO	6,100	1個(片側)
高耐食性鋼板製	K-LPO	6,100	1個(片側)
ステンレス(SUS304)製	S-LPO	9,600	1個(片側)

◆ セパレータ(I型用)

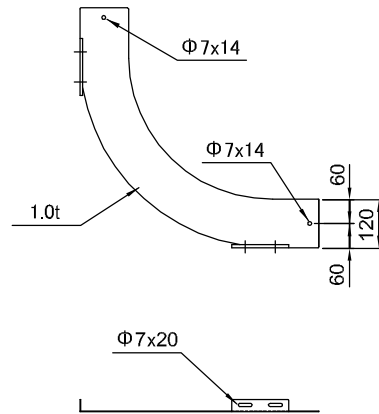

表面処理	型番	標準価格	販売単位
塗装仕上(塗装色 5Y7/1)	T-LPI	4,900	1個(片側)
溶融亜鉛メッキ仕上	Z-LPI	6,100	1個(片側)
高耐食性鋼板製	K-LPI	6,100	1個(片側)
ステンレス(SUS304)製	S-LPI	9,600	1個(片側)

◆ 両面カバー固定金具 (150H)

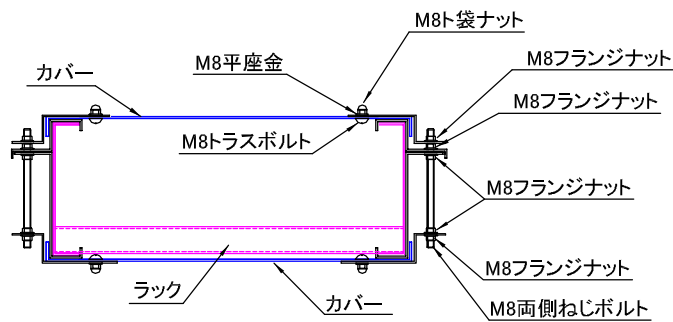

表面処理	型番	標準価格	販売単位
塗装仕上(塗装色 5Y7/1)	T-WDCB-15		1個
溶融亜鉛メッキ仕上	Z-WDCB-15		1個

◆ 幅違い金具(増減金具)

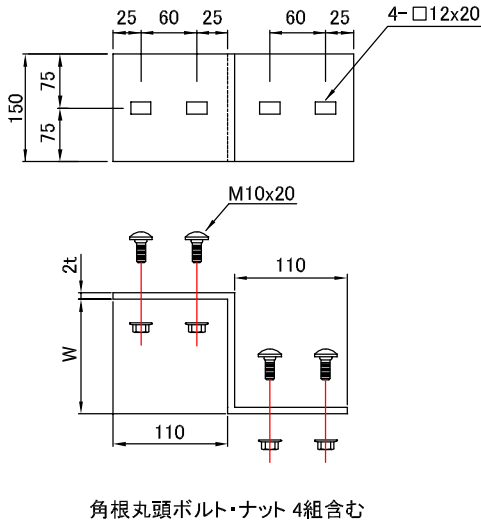

	溶融亜鉛メッキ製					ステンレス				
	型番	幅(W)	単重(kg)	販売単位	標準価格	型番	幅(W)	単重(kg)	販売単位	標準価格
塗装	T-LZ-20	200	0.88	1個	1,940	Z-LZ-20	200	0.90	1個	2,370
	T-LZ-30	300	1.11	1個	2,250	Z-LZ-30	300	1.15	1個	2,760
	T-LZ-40	400	1.33	1個	2,520	Z-LZ-40	400	1.40	1個	3,150
	T-LZ-50	500	1.56	1個	2,850	Z-LZ-50	500	1.63	1個	3,510
	T-LZ-60	600	1.77	1個	3,300	Z-LZ-60	600	1.84	1個	3,900
高耐食性鋼板	K-LZ-20	200	0.88	1個	2,040	S-LZ-20	200	0.88	1個	3,150
	K-LZ-30	300	1.11	1個	2,370	S-LZ-30	300	1.11	1個	4,030
	K-LZ-40	400	1.33	1個	2,610	S-LZ-40	400	1.33	1個	4,900
	K-LZ-50	500	1.60	1個	2,970	S-LZ-50	500	1.60	1個	5,710
	K-LZ-60	600	1.77	1個	3,450	S-LZ-60	600	1.77	1個	6,440

*注意：吊り金具により、幅違い金具部を200mm～300mmの間で支持してください。

◆ エンド

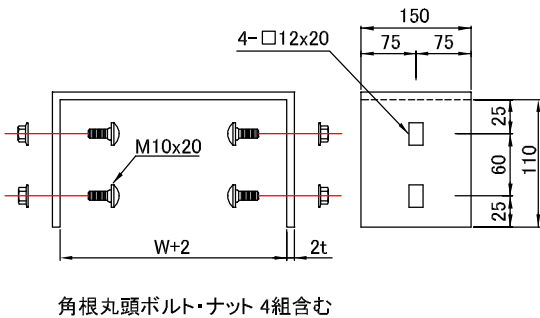

	溶融亜鉛メッキ製					ステンレス					
	型番	幅(W)	単重(kg)	販売単位	標準価格	型番	幅(W)	単重(kg)	販売単位	標準価格	
塗装	T-LED-20	200	0.63	1個	1,290	Z-LED-20	200	0.70	1個	1,680	
	T-LED-30	300	0.96	1個	1,540	Z-LED-30	300	1.05	1個	1,940	
	T-LED-40	400	1.29	1個	1,800	Z-LED-40	400	1.35	1個	2,240	
	T-LED-50	500	1.62	1個	2,040	Z-LED-50	500	1.70	1個	2,500	
	T-LED-60	600	1.95	1個	2,250	Z-LED-60	600	2.05	1個	2,800	
	T-LED-70	700	2.28	1個	2,550	Z-LED-70	700	2.40	1個	3,100	
	T-LED-80	800	2.61	1個	2,780	Z-LED-80	800	2.70	1個	3,400	
	T-LED-100	1000	3.27	1個	3,300	Z-LED-100	1000	3.40	1個	4,000	
	高耐食性鋼板	K-LED-20	200	0.63	1個	1,670	S-LED-20	200	0.48	1個	3,030
K-LED-30		300	0.96	1個	1,920	S-LED-30	300	0.74	1個	3,440	
K-LED-40		400	1.30	1個	2,200	S-LED-40	400	0.97	1個	3,900	
K-LED-50		500	1.62	1個	2,490	S-LED-50	500	1.20	1個	4,350	
K-LED-60		600	1.95	1個	2,780	S-LED-60	600	1.50	1個	4,780	
K-LED-70		700	2.28	1個	3,100	S-LED-70	700	1.70	1個	5,300	
K-LED-80		800	2.61	1個	3,400	S-LED-80	800	1.90	1個	5,700	
K-LED-100		1000	3.27	1個	3,990	S-LED-100	1000	2.40	1個	6,600	

*注意：接続は、ラックの内側から取付、接続金具を介して外側からフランジナットで締め付けてください。

◆ 平型カバー固定金具(ラック用)

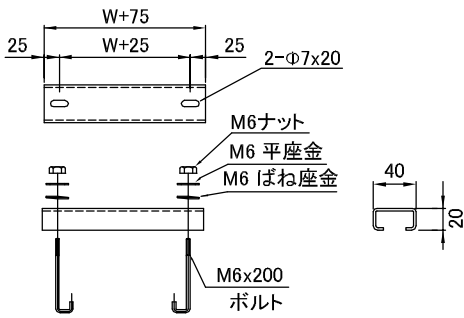

※M6ボルト・ナット・ワッシャーは、SUS製となります。

塗装	型番	幅(W)	単重(kg)	販売単位	標準価格	溶融亜鉛メッキ製	型番	幅(W)	単重(kg)	販売単位	標準価格
	T-LCCA-20	200	0.40	1個	890		Z-LCCA-20	200	0.40	1個	1,240
T-LCCA-30	300	0.51	1個	970	Z-LCCA-30	300	0.51	1個	1,350		
T-LCCA-40	400	0.63	1個	1,060	Z-LCCA-40	400	0.63	1個	1,460		
T-LCCA-50	500	0.75	1個	1,140	Z-LCCA-50	500	0.75	1個	1,600		
T-LCCA-60	600	0.86	1個	1,210	Z-LCCA-60	600	0.86	1個	1,700		
T-LCCA-70	700	0.98	1個	1,280	Z-LCCA-70	700	0.98	1個	1,800		
T-LCCA-80	800	1.10	1個	1,390	Z-LCCA-80	800	1.10	1個	1,940		
T-LCCA-100	1000	1.33	1個	1,480	Z-LCCA-100	1000	1.33	1個	2,070		
高耐食性鋼板	型番	幅(W)	単重(kg)	販売単位	標準価格	ステンレス	型番	幅(W)	単重(kg)	販売単位	標準価格
	K-LCCA-20	200	0.40	1個	1,130		S-LCCA-20	200	0.38	1個	1,940
K-LCCA-30	300	0.51	1個	1,250	S-LCCA-30	300	0.48	1個	2,160		
K-LCCA-40	400	0.63	1個	1,300	S-LCCA-40	400	0.59	1個	2,370		
K-LCCA-50	500	0.75	1個	1,370	S-LCCA-50	500	0.70	1個	2,600		
K-LCCA-60	600	0.86	1個	1,460	S-LCCA-60	600	0.81	1個	2,850		
K-LCCA-70	700	0.98	1個	1,530	S-LCCA-70	700	0.92	1個	3,080		
K-LCCA-80	800	1.10	1個	1,610	S-LCCA-80	800	1.03	1個	3,320		
K-LCCA-100	1000	1.33	1個	1,780	S-LCCA-100	1000	1.25	1個	3,840		

◆ 山型カバー固定金具(ラック用)

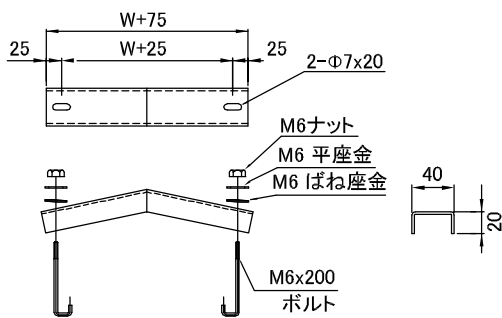

※M6ボルト・ナット・ワッシャーは、SUS製となります。

塗装	型番	幅(W)	単重(kg)	販売単位	標準価格	溶融亜鉛メッキ製	型番	幅(W)	単重(kg)	販売単位	標準価格
	T-LCCB-20	200	0.40	1個	960		Z-LCCB-20	200	0.40	1個	1,310
T-LCCB-30	300	0.51	1個	1,050	Z-LCCB-30	300	0.51	1個	1,430		
T-LCCB-40	400	0.63	1個	1,150	Z-LCCB-40	400	0.63	1個	1,550		
T-LCCB-50	500	0.75	1個	1,240	Z-LCCB-50	500	0.67	1個	1,700		
T-LCCB-60	600	0.86	1個	1,320	Z-LCCB-60	600	0.86	1個	1,810		
T-LCCB-70	700	0.98	1個	1,400	Z-LCCB-70	700	0.98	1個	1,920		
T-LCCB-80	800	1.10	1個	1,520	Z-LCCB-80	800	1.10	1個	2,070		
T-LCCB-100	1000	1.33	1個	1,620	Z-LCCB-100	1000	1.33	1個	2,210		
高耐食性鋼板	型番	幅(W)	単重(kg)	販売単位	標準価格	ステンレス	型番	幅(W)	単重(kg)	販売単位	標準価格
	K-LCCB-20	200	0.40	1個	1,200		S-LCCB-20	200	0.38	1個	2,010
K-LCCB-30	300	0.51	1個	1,330	S-LCCB-30	300	0.48	1個	2,240		
K-LCCB-40	400	0.63	1個	1,390	S-LCCB-40	400	0.59	1個	2,460		
K-LCCB-50	500	0.67	1個	1,470	S-LCCB-50	500	0.70	1個	2,700		
K-LCCB-60	600	0.86	1個	1,570	S-LCCB-60	600	0.81	1個	2,960		
K-LCCB-70	700	0.98	1個	1,650	S-LCCB-70	700	0.92	1個	3,200		
K-LCCB-80	800	1.10	1個	1,740	S-LCCB-80	800	1.03	1個	3,450		
K-LCCB-100	1000	1.33	1個	1,920	S-LCCB-100	1000	1.25	1個	3,980		

◆ カバーたわみ防止金具

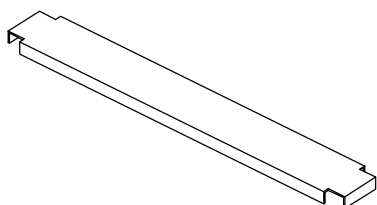

塗装	型番	幅(W)	単重(kg)	販売単位	標準価格	溶融亜鉛メッキ製	型番	幅(W)	単重(kg)	販売単位	標準価格
	T-CT-60	600	0.58	1個	1,040		Z-CT-60	600	0.65	1個	1,280
	T-CT-70	700	0.68	1個	1,130		Z-CT-70	700	0.76	1個	1,420
	T-CT-80	800	0.79	1個	1,180		Z-CT-80	800	0.87	1個	1,480
	T-CT-100	1000	0.99	1個	1,320		Z-CT-100	1000	1.09	1個	1,680
高耐食性鋼板	型番	幅(W)	単重(kg)	販売単位	標準価格	ステンレス	型番	幅(W)	単重(kg)	販売単位	標準価格
	K-CT-60	600	0.58	1個	1,060		S-CT-60	600	0.45	1個	2,980
	K-CT-70	700	0.68	1個	1,170		S-CT-70	700	0.52	1個	3,280
	K-CT-80	800	0.79	1個	1,230		S-CT-80	800	0.59	1個	3,460
	K-CT-100	1000	0.99	1個	1,400		S-CT-100	1000	0.74	1個	3,920

◆ 子桁補強金具

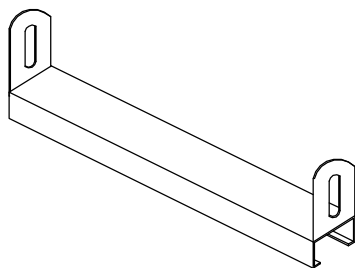

塗装	型番	幅(W)	単重(kg)	販売単位	標準価格	溶融亜鉛メッキ製	型番	幅(W)	単重(kg)	販売単位	標準価格
	T-RK-20	200	0.39	1個	460		Z-RK-20	200	0.40	1個	590
	T-RK-30	300	0.51	1個	530		Z-RK-30	300	0.53	1個	680
	T-RK-40	400	0.62	1個	630		Z-RK-40	400	0.65	1個	800
	T-RK-50	500	0.74	1個	1,120		Z-RK-50	500	0.78	1個	1,150
	T-RK-60	600	0.86	1個	1,250		Z-RK-60	600	0.90	1個	1,300
	T-RK-70	700	1.34	1個	1,400		Z-RK-70	700	1.40	1個	1,490
	T-RK-80	800	1.49	1個	1,600		Z-RK-80	800	1.56	1個	1,670
	T-RK-100	1000	1.84	1個	1,900		Z-RK-100	1000	1.90	1個	1,950
高耐食性鋼板	型番	幅(W)	単重(kg)	販売単位	標準価格	ステンレス	型番	幅(W)	単重(kg)	販売単位	標準価格
	K-RK-20	200	0.39	1個	560		S-RK-20	200	0.37	1個	1,000
	K-RK-30	300	0.51	1個	650		S-RK-30	300	0.48	1個	1,200
	K-RK-40	400	0.62	1個	780		S-RK-40	400	0.58	1個	1,400
	K-RK-50	500	0.74	1個	1,150		S-RK-50	500	0.69	1個	2,100
	K-RK-60	600	0.86	1個	1,300		S-RK-60	600	0.81	1個	2,400
	K-RK-70	700	1.34	1個	1,470		S-RK-70	700	1.34	1個	2,700
	K-RK-80	800	1.49	1個	1,640		S-RK-80	800	1.49	1個	3,000
	K-RK-100	1000	1.84	1個	2,000		S-RK-100	1000	1.84	1個	3,600